



# RAPORTI VJETOR



**2024**

# Përmbledhje:



<b>KUSH JEMI NE</b> .....	2
<b>OBJEKTIVAT TONA</b> .....	2
<b>VIZIONI YNË</b> .....	3
<b>MODELI ADMINISTRATIV</b> .....	4
<b>DREJTIMI I KOMPANISË</b> .....	7
<b>VITI 2024, NË NUMRA</b> .....	8
<b>RRJETI I TRANSMETIMIT</b> .....	10
<b>KUADRI LIGJOR DHE RREGULLATOR</b> .....	16
<b>KONTROLLI I BRENDSHËM DHE MENAXHIMI I RISKUT</b> .....	18
<b>TREGU I ENERGJISË ELEKTRIKE</b> .....	20
<b>SIGURIA KIBERNETIKE</b> .....	30
<b>TREGU I TRANSMETIMIT TË DHËNAVE PËR KOMUNIKIMET ELEKTRONIKE</b> .....	30
<b>- BURSA SHQIPTARE E ENERGJISË ELEKTRIKE</b> .....	31
<b>INVESTIMET</b> .....	46
<b>MENAXHIMI I BURIMEVE NJERËZORE</b> .....	50
<b>MJEDISI</b> .....	52
<b>PJESËMARRJE NË ORGANIZMAT RAJONALE</b> .....	54
<b>RAPORTI I AUDITUESVE LIGJORË</b> .....	58
<b>PASQYRAT FINANCIARE TË KONSOLIDUARA 2024</b> .....	62
<b>SHËNIMET SHPJEGUESE PËR PASQYRAT FINANCIARE TË KONSOLIDUARA</b> .....	66

## KUSH JEMI NE

Numri unik i identifikimit të subjektit	K42101801N
Data e Regjistrimit	01.09.2004
Emri i Subjektit	OPERATORI I SISTEMIT TË TRANSMETIMIT OST SHA
Data e themelimit	09.07.2004
Adresa	Autostrada "Tiranë-Durrës", km 9, Yrshek, Kashar TIRANË

-  Operatori i Sistemit të Transmetimit (OST SHA) është një kompani publike me 100 % të aksioneve në pronësi të shtetit;
-  Bazuar në kuadrin ligjor dhe rregullator në fuqi, OST SHA ka përgjegjësinë të operojë, të mirëmbajë dhe të zhvillojë rrjetin e sistemit të transmetimit, duke përfshirë interkoneksionet me sistemet e tjera ndërkufitare, për të siguruar aftësinë afatgjatë të sistemit për plotësimin e kërkesave të arsyeshme për transmetimin e energjisë elektrike;
-  Ne sigurojmë shërbim me cilësi të lartë për të gjithë përdoruesit e sistemit të transmetimit, bazuar në standardet, arritjet dhe praktikatat më të mira, të cilat aplikohen nga operatorët e sistemeve të transmetimit të ENTSO-E, duke kontribuar në zhvillimin ekonomik të Shqipërisë dhe duke mundësuar rrugën drejt një sistemi të besueshëm dhe të qëndrueshëm të shkëmbimit të sigurt dhe cilësor të energjisë elektrike në vend dhe rajon.

## OBJEKTIVAT TONA

-  Të ofrojmë sigurinë e furnizimit me energji elektrike;
-  Të sigurojmë besueshmërinë e furnizimit kombëtar dhe rajonal, me energji elektrike;
-  Të zhvillojmë kapacitetet ndërkufitare në përputhje me projektet rajonale dhe më gjerë në bashkërendim me planet dhe projektet zhvillimore të rajonit;

## **VIZIONI YNË**

### **Lidhja që transmeton zhvillim**

**Operatori i Sistemit të Transmetimit është i angazhuar maksimalisht në zhvillimin e vazhdueshëm e të qëndrueshëm të sistemit të transmetimit, me qëllim përmbushjen e kërkesës aktuale dhe të ardhshme për energji elektrike, në tregun vendas e rajonal.**

# MODELI ADMINISTRATIV

## Deklarata e qeverisjes së shoqërisë

Kjo deklaratë përmban aspektet kryesore të kuadrit ligjor, nënligjor në bazë të së cilës OST ushtron veprimtarinë e saj, e cila bazohet në:

- Ligji nr. 9901, datë 14.04.2008, "Për tregtarët dhe shoqëritë tregtare", i ndryshuar;
- Ligji 43/2015 "Për sektorin e energjisë elektrike", i ndryshuar, si dhe aktet nënligjore të dala në zbatim të tij;
- Statuti i shoqërisë si dhe aktet e brendshme rregullatore.

## Organet drejtuese dhe përbërja e tyre

Operatori i Sistemit të Transmetimit - OST SHA është krijuar dhe funksionon në formën e shoqërisë aksionere në bazë të ligjit nr.9901 datë 14.04.2008 "Për tregtarët dhe shoqëritë tregtare" i ndryshuar, regjistruar si person juridik me Vendimin nr.31935, datë 17.04.2004, të Gjykatës së Rrethit Gjyqësor Tiranë.

OST SHA është e organizuar në formën e shoqërisë aksionere me kapital 100% shtetëror me aksioner të vetëm Ministrinë e Ekonomisë, Kulturës dhe Inovacionit, sipas përcaktimeve të VKM nr. 30, datë 17.01.2024 "Për përcaktimin e fushës së përgjegjësisë shtetërore të Ministrisë së Ekonomisë Kulturës dhe Inovacionit", si përfaqësuese të Shtetit si pronar të aksioneve të OST SHA si dhe VKM nr.317, datë 24.07.2016 "Për përcaktimin e Autoritetit Publik që përfaqëson Shtetin si pronar të Shoqërive të Sektorit të Energjisë Elektrike".

Bazuar në një sistem administrimi me 2 nivele, organet drejtuese të shoqërisë janë :

- Asambleja e Përgjithshme
- Këshilli Mbikëqyrës
- Administratori

që ushtrojnë kompetencat e tyre sipas përcaktimeve të ligjit për shoqëritë tregtare dhe Statutit të Shoqërisë.

## ASAMBLEJA E PËRGJITHSHME

Asambleja e Përgjithshme është organ drejtues i shoqërisë që vendos për çështjet e lidhura me veprimtarinë dhe funksionimin e shoqërisë.

Autoriteti publik që përfaqëson shtetin si pronar të aksioneve të Operatorit të Sistemit të Transmetimit

është Ministria e Ekonomisë, Kulturës dhe Inovacionit vepron në cilësinë e Aksionerit të Vetëm dhe përfaqësohet nga Ministri i Ekonomisë, Kulturës dhe Inovacionit që merr vendime për Asamblenë e Përgjithshme të shoqërisë.

## Kompetencat e Asamblesë së Përgjithshme

Asambleja e Përgjithshme është përgjegjëse në marrjen e vendimeve për shoqërinë për çështjet e mëposhtme :

1. përcaktimin e politikave tregtare të shoqërisë;
2. ndryshimet e statutit;
3. emërimin dhe shkarkimin e administratorëve;
4. emërimin dhe shkarkimin e likuiduesve dhe të ekspertëve kontabël të autorizuar;
5. përcaktimin e shpërblimeve për personat e përmendur në shkronjat "c" dhe "ç" të kësaj pike;
6. mbikëqyrjen e zbatimit të politikave tregtare nga administratorët, përfshirë përgatitjen e pasqyrave financiare vjetore dhe të raporteve të ecurisë së veprimtarisë;
7. miratimin e pasqyrave financiare vjetore dhe të raporteve të ecurisë së veprimtarisë;
8. zmadhimin dhe zvogëlimin e kapitalit;
9. pjesëtimin e kuotave dhe anulimin e tyre;
10. përfaqësimin e shoqërisë në gjykatë dhe në procedimet e tjera ndaj administratorëve;
11. riorganizimin dhe prishjen e shoqërisë;
12. miratimin e rregullave procedurale të mbledhjeve të Asamblesë;
13. çështje të tjera të parashikuara nga ligji apo statuti.

## KËSHILLI MBIKËQYRËS

Këshilli Mbikëqyrës është organ drejtues i shoqërisë që ka kompetenca mbikëqyrje mbi veprimtarinë e Administratorit, anëtarët e të cilit emërohen nga Asambleja e Përgjithshme, me një mandat me afat tre vjeçar, me të drejtë riemërimi.

Anëtarët e Këshillit Mbikëqyrës janë emëruar nga Ministri i Ekonomisë, Kulturës dhe Inovacionit në cilësinë e përfaqësuesit të Aksionerit të Vetëm të OST, në bazë të nenit 135 pika "b" të Ligjit për shoqëritë tregtare.

Këshilli Mbikëqyrës i OST SHA përbëhet nga pesë (5) anëtarë.

Më 31 Dhjetor 2024, Këshilli Mbikëqyrës i OST SHA përbëhet nga:

Kryetari: Znj. Vasilika Vjero

Anëtarët: Znj. Viola Haxhiademi,

Znj. Lira Pipa,

Znj. Kamela Banushi

Z. Endrit Yzeiraj

Z. Antonio Bushati

### Kompetencat e Këshillit Mbikëqyrës

1. Këshilli Mbikëqyrës emëron Administratorin e shoqërisë.
2. Këshilli Mbikëqyrës në cilësinë e organit mbikëqyrës, këqyr vënien në zbatim të politikave tregtare të shoqërisë dhe përputhjen e tyre me ligjin dhe statutin. Ai ka në kompetencë:
  - a) të kontrollojë e të mbikëqyrë zbatimin e politikave tregtare të shoqërisë nga Administratori;
  - b) të përgatisë, me kërkesë të Asamblesë së Përgjithshme, marrjen e masave, që janë në kompetencë të kësaj të fundit, t'i rekomandojë asaj vendime të nevojshme për t'u marrë, si dhe të zbatojë vendimet e Asamblesë;
  - c) të thërrasë mbledhjen e Asamblesë së Përgjithshme, sa herë vlerësohet e nevojshme për interesat e shoqërisë;
  - d) të kujdeset që shoqëria të respektojë ligjin dhe standardet e kontabilitetit;
  - e) të shqyrtojë e të kontrollojë librat kontabël, dokumentet dhe aktivet e shoqërisë;
  - f) të sigurojë se pasqyrat financiare vjetore, raportet e ecurisë së veprimtarisë, si dhe detyrimet e tjera të raportimit e publikimit, të detyrueshme në bazë të ligjit apo statutit, të kryhen me saktësi nga Administratori. Këto dokumente duhet të miratohen e të nënshkruhen nga të gjithë Anëtarët e Këshillit Mbikëqyrës për t'iu paraqitur Asamblesë së Përgjithshme, së bashku me një raport të Këshillit Mbikëqyrës për miratim dhe një përshkrim për mbikëqyrjen e menaxhimit gjatë të gjithë vitit financiar;
  - g) të sigurojë se auditimi i librave dhe i regjistrimeve kontabël të kryhet të paktën një herë në vit nga një ekspert kontabël i autorizuar,

i pavarur, dhe raporti i auditimit drejtuar Asamblesë së Përgjithshme, t'u vihet në dispozicion të gjithë anëtarëve të Këshillit Mbikëqyrës dhe Administratorit. Raporti i Këshillit Mbikëqyrës, përmendur në shkronjën "f" të kësaj pike, duhet të përmbajë edhe mendimin për raportin e auditimit;

- h) të miratojë Programin Vjetor dhe ndryshimet e tij, si dhe veprimtarinë afatshkurtër, afatmesme dhe afatgjatë të shoqërisë të paraqitur nga Administratori;
- i) të aprovojë hapjen e veprimtarive ose e njësive të reja (degë, përfaqësi etj, brenda dhe jashtë territorit të Shqipërisë) sipas legjislacionit në fuqi;
- j) të përcaktojë shpërblimin e Administratorit;
- k) të miratojë krijimin e shoqërive të reja dhe pjesëmarrjen në kapitalin e shoqërive të tjera brenda kufijve të ligjit sipas përcaktimeve të nenit 5 pika 5.1 të këtij Statuti.

### Kufizimet e mandatit të Anëtarit të Këshillit Mbikëqyrës

1. Nuk mund të zgjidhet anëtar i Këshillit Mbikëqyrës administratori i shoqërisë, administratorët e shoqërive të tjera të të njëjtit grup, si dhe personat e lidhur me personat e mësipërm, sipas parashikimeve të pikës 3 të nenit 13 të ligjit Nr.9901 datë 14.04.2008 "Për tregtarët dhe shoqëritë tregtare".
2. Anëtar i Këshillit Mbikëqyrës nuk duhet të jetë anëtar i më shumë se dy këshillave mbikëqyrës të shoqërive të krijuara sipas të drejtës shqiptare.
3. Anëtar i Këshillit Mbikëqyrës nuk mund të jetë anëtar i Këshillit Mbikëqyrës të një shoqërie konkurrenente.

### Ndryshimet në përbërjen e Këshillit Mbikëqyrës gjatë vitit 2024

Gjatë periudhës 01.01.2024 deri më 31.12.2024, janë bërë 3 (tre) ndryshime në përbërjen e Këshillit Mbikëqyrës nga Asambleja e Përgjithshme.

### ADMINISTRATORI

Administratori është organ drejtues i shoqërisë i cili ushtron administrimin e përditshëm të saj dhe vënien në zbatim të vendimeve të Asamblesë së Përgjithshme dhe të Këshillit Mbikëqyrës.

Administratori emërohet nga Këshilli Mbikëqyrës në bazë të parashikimeve të nenit 158 të ligjit për shoqëritë tregtare si dhe të nenit 20.1. të Statutit të

OST, për një afat deri në 3 vjet, me të drejtë riemërimi.

Për periudhën 01.01.2024 – 31.12.2024, OST është drejtuar nga Z. Skerdi Drenova i riemëruar si Administrator me vendim nr.3 datë 28.03.2022 “Për riemërimin e administratorit të shoqërisë OST SHA, të Këshillit Mbikëqyrës

Në bazë të kësaj shkrese, ndërmjet OST dhe Audituesve Ligjorë është lidhur kontrata nr. 808 prot., datë 04.02.2025. “Për kryerjen e auditimit ligjor të detyrueshëm të pasqyrave financiare individuale, pasqyrave financiare të konsoliduara si dhe pasqyrave të financuara me fondet e huaja për vitin ushtrimor të mbyllur më 31.12.2024 të shoqërisë OST SHA”

### **Kufizimet e mandatit të Administratorit**

Administratori i një shoqërie mëmë nuk mund të zgjidhet si administrator i një shoqërie të kontrolluar dhe anasjelltas. Administratori i një shoqërie mëmë nuk mund të jetë kryetar i këshillit të administrimit të një shoqërie të kontrolluar dhe Administratori i një shoqërie të kontrolluar nuk mund të jetë kryetar i këshillit të administrimit të shoqërisë mëmë.

### **EKSPERTËT KONTABËL TË AUTORIZUAR**

Kontrolli i shoqërisë ushtrohet nga ekspertë kontabël të autorizuar, të cilët emërohen nga Asambleja e Përgjithshme dhe kryejnë misionin e tyre në pajtim me ligjin.

Me shkresën nr. 16509 prot. datë 31.12.2024 “Mbi caktimin e Audituesve Ligjorë për certifikim të pasqyrave financiare” Ministri i Ekonomisë, Kulturës dhe Inovacionit ka emëruar Audituesit Ligjorë për të kontrolluar dhe certifikuar llogaritë vjetore të OST për vitin 2024.

# DREJTIMI I KOMPANISË

Drejtuesit e OST, të tillë si Kryetari dhe Anëtarët e Këshillit Mbikëqyrës, Administratori dhe stafi drejtues (drejtuesit e njësive strukturore), duhet të jenë të pavarur nga kompanitë vertikalisht të integruara ose ndonjë pjesë të tyre, gjatë ushtrimit të veprimtarisë së tyre të përditshme.

Struktura e Drejtimit të OST SHA më 31 Dhjetor 2024 ishte si më poshtë:

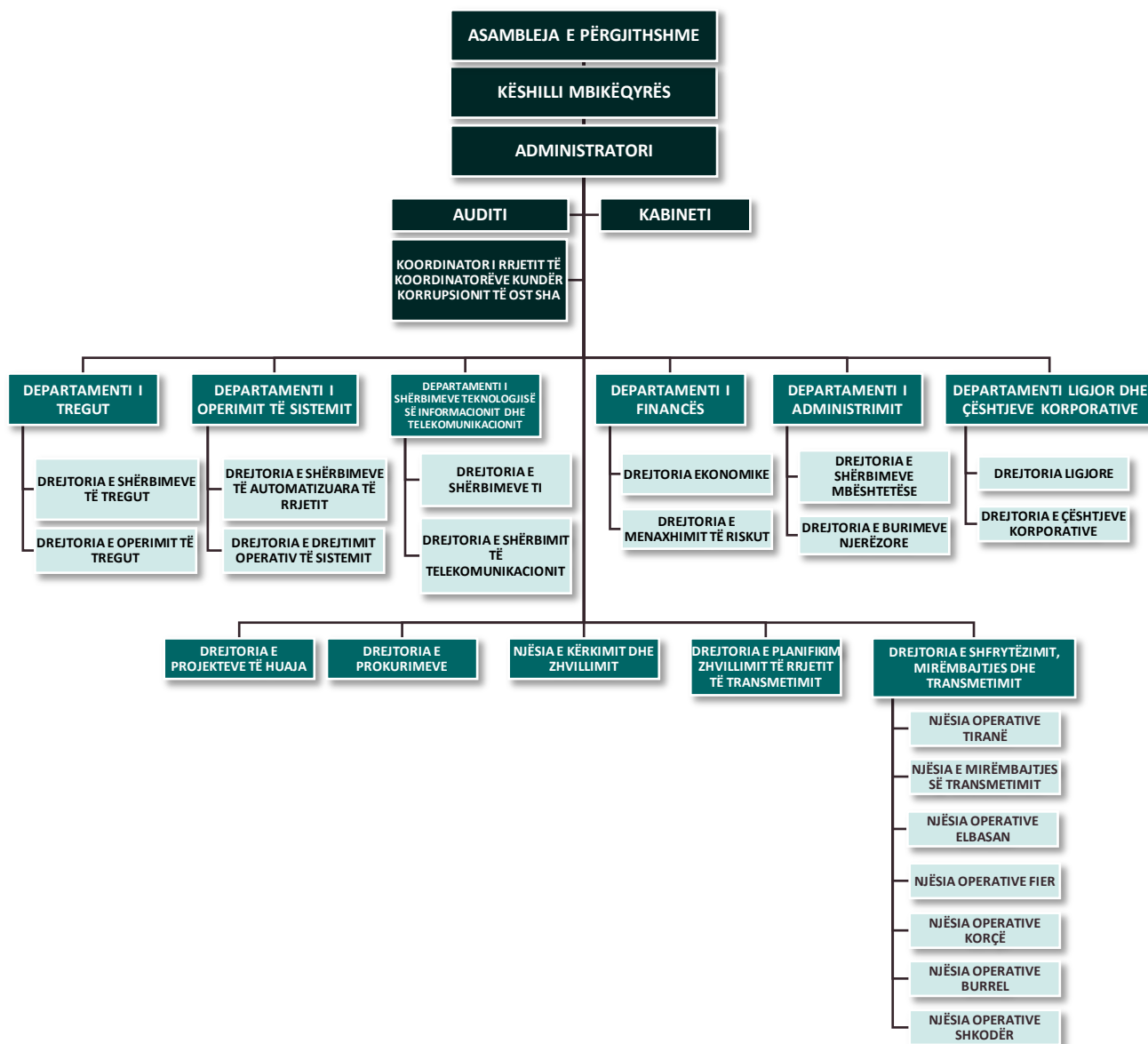

# VITI 2024, NË NUMRA

Treguesit  
Teknik

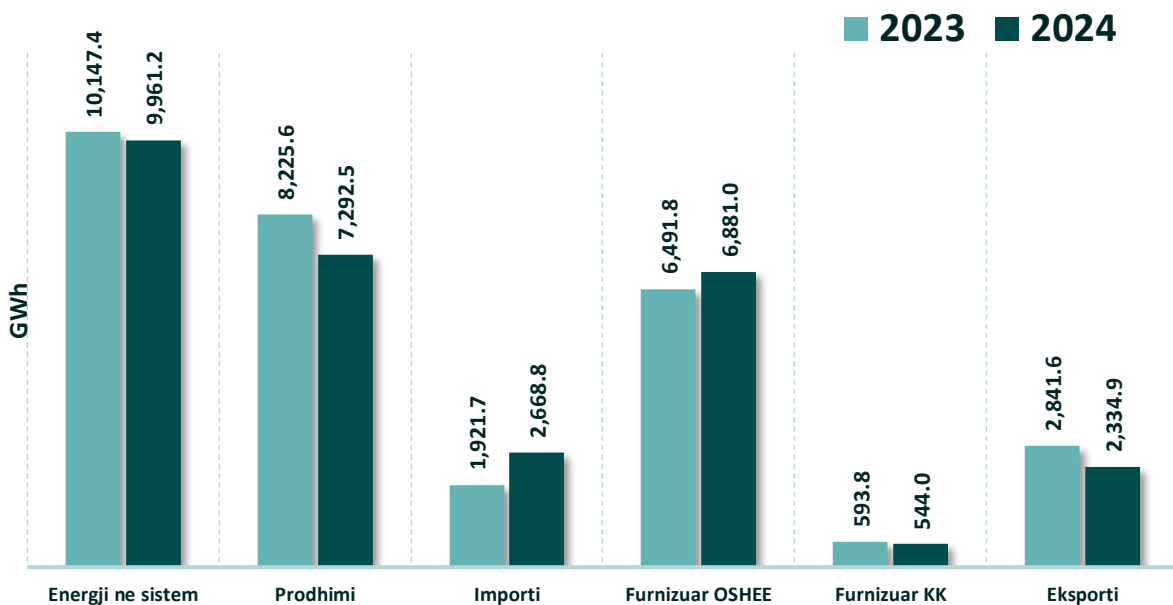

**2.02**  
%

Niveli i rezultuar i humbjeve në rrjetin e transmetimit

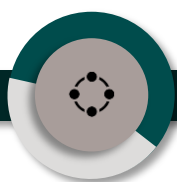

**175**  
ORË

Stakimet në Linja, gjatë vitit 2024



**4,621**  
MVA

Fuqia transformatorike e instaluar

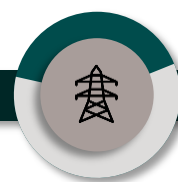

**3,498**  
KM

Gjatësia e linjave transmetuese

# Treguesit Financiarë

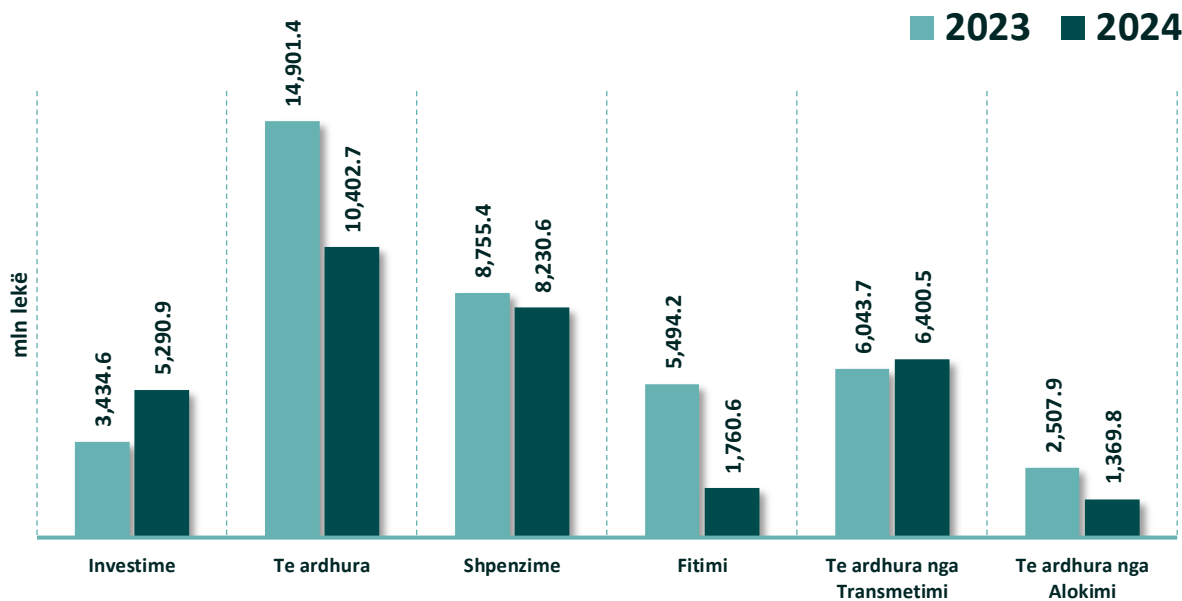
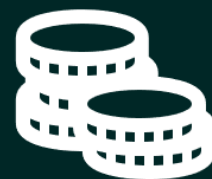

**0.85**  
Lekë/kWh

Tarifa e shërbimit të transmetimit

**11.33**  
Lekë/kWh

Çmimi i blerjes së energjisë elektrike për humbjet në rrjet

**2,501**  
MILION  
Lekë

Kostot e energjisë

**766**  
PUNONJËS

Gjatë vitit 2024, numri mesatar i konsoliduar i punonjësve, ka rezultuar i tillë

# RRJETI I TRANSMETIMIT

Në bazë të ligjit 43/2015 “Për Sektorin e Energjisë Elektrike”, i ndryshuar, OST ka në pronësi sistemin e transmetimit të energjisë elektrike, që përfshin linjat 400 kV, 220 kV dhe 110 kV, nënstationet e transformimit të energjisë elektrike me nivele të transformimit të tensionit të lartë 400 kV, 220 kV dhe zbarat 110 kV në të gjitha nënstationet 110/TM kV, deri në pikën e matjes së energjisë në anën 110 kV të transformatorëve 110/TM kV, përfshirë pajisjet kyçëse/shkyçëse të linjave 110 kV.

Rrjeti 400 kV është zhvilluar vitet e fundit, veçanërisht për interkoneksionet me vendet fqinje dhe është i integruar me rrjetin rajonal. Nga pikëpamja konstruktive rrjeti 400 kV është një rrjet i fuqishëm, i përbërë nga linja relativisht të reja me përcjellës ACSR 2x490/65 mm<sup>2</sup>, me kapacitet transmetues 1,350 MVA.

Burimet kryesore të prodhimit të energjisë elektrike janë të lidhura me qendrat kryesore të konsumit nga rrjeti 220 kV dhe më tej përmes transformimit 220/110 kV (rrjeti 110 kV furnizon të gjitha nënstationet e shpërndarjes 110 kV që përfaqësojnë kryesisht nyjen e ngarkesës). Linjat 220 kV janë linjat kryesore lidhëse të rrjetit të brendshëm të transmetimit të ndërtuara kryesisht me përcjellës të vjetër ACO me seksione 300 mm<sup>2</sup>, 360 mm<sup>2</sup>, 400 mm<sup>2</sup>, 500 mm<sup>2</sup> me kapacitet termik që varion nga 269 MW deri në 371 MW, ndërsa janë në shfrytëzim dhe linja të ndërtuara me përcjellës ACSR 490/65 mm<sup>2</sup> me kapacitet 371 MW që përbën dhe standartin e ndërtimit të linjave për këtë nivel tensioni. Në vitin 2024 ka përfunduar së ndërtuari linja ajrore 220 kV me dy qarqe që mundëson lidhjen e Nënstationit Hoxharë 220/110/35/20 kV me rrjetin e transmetimit e ndërtuar përcjellës ACSR 490/65 mm<sup>2</sup> me kapacitet 371 MW.

Rrjeti 110 kV shtrihet në të gjitha zonat urbane në Shqipëri dhe furnizon nënstatione të tensionit 110 kV

Sistemi shqiptar i transmetimit është i lidhur me sistemet fqinje të Kosovës, Malit të Zi dhe Greqisë. Shqipëria ka tashmë 6 linja interkonjeksiioni të shkëmbimit ndërkufitar:

Shteti	Emërtimi i Linjës	Niveli i tensionit	Lloji i Përcjellësit	Gjatësia në territorin shqiptar (km)	Kapaciteti (MW)	Viti i Operimit
Greqi	Zemblak-Kardia	400 kV	ACSR 2x490/65	19.3	1,349.6	1984
	Bistrica 1 - Igumenicë	150 kV	ACSR 185/30	34.4	138.7	1974
Kosova	Fierzë-Prizren	220kV	ACSR 400/50	26.3	325.4	1987
	Koman - Kosova B	400kV	ACSR 2x490/65	51.5	1,349.6	2016
Mali i Zi	Koplik-Podgoricë	220kV	ACSR 360/40	16.9	278.2	1972
	Tirana 2 - Podgoricë	400kV	ACSR 2x490/65	125.5	1,349.6	2010

që i përkasin sistemit të shpërndarjes, si dhe klientët e tjerë të cilët janë të lidhur direkt me këtë rrjet. Disa nga centralet në pjesën më të madhe hidrike, që arrijnë në rreth 595 MW në kapacitet prodhimi, janë të lidhur me rrjetin 110 kV dhe shumë të tjerë që janë në fazën e ndërtimit janë parashikuar të lidhen së shpejti në nivelin 110 kV dhe 220 kV. Linjat 110 kV (me përjashtim të atyre të ndërtuara vitet e fundit) janë kryesisht me seksione të përcjellsave ALÇ 120 mm<sup>2</sup> (73 MVA) dhe në çdo rast ALÇ 95 mm<sup>2</sup> (64 MVA).

Gjatë vitit 2024, rrjeti i transmetimit u zgjerua me dy impiante fotovoltaike, Blue1 dhe Nova Solar, me kapacitet total prej 100 MW, të lidhura në anën 110 kV. Prodhimi u mbështet nga dy njësi termike lundruese me kapacitet 130 MW, të integruara përmes transformatorit 230/132 kV me kapacitet 250 MVA në stacionin TEC Vlorë. Në dhjetor 2024, rrjeti u pasurua me impiantin fotovoltaike Erseka Solar, me kapacitet prej 20 MW AC. Këto zhvillime rritën kapacitetin e burimeve të rinovueshme dhe siguruan fleksibilitet në mbulimin e kërkesës energjetike.

## Gjatësia e linjave të sistemit të transmetimit, në përputhje me nivelin e tensionit

Niveli i Tensionit	Gjatësia
Linja transmetimi 400 kV	446 km
Linja transmetimi 220 kV	1,316.6 km
Linja transmetimi 154 kV	34.4 km
Linja transmetimi 110 kV	1,701 km



## 4,621 MVA

fuqi transformatorike të instaluar



## 2,709 MW

kapacitet të instaluar gjenerimi

Më poshtë, janë listuar Nënstacionet në pronësi dhe të operuar tërësisht nga OST.

Nr	Nënstacioni	Fuqia e Instaluar (MVA)	Njësia Operative
1	400 kV N/st 400/220kV Koman	345	Shkodër
2		840	Tiranë
3		600	Elbasan
4		300	Korçë
5	220 kV N/st 220/110kV V.Dejës	240	Shkodër
6		120	Shkodër
7		90	Shkodër
8		120	Shkodër
9		486	Tiranë
10		190	Tiranë
11		200	Tiranë
12		330	Elbasan
13		360	Fier
14		200	Fier
15		120	Shkodër
16		150 kV N/st 110/150kV Bistrica 1	80
<b>Total</b>		<b>4,621</b>	

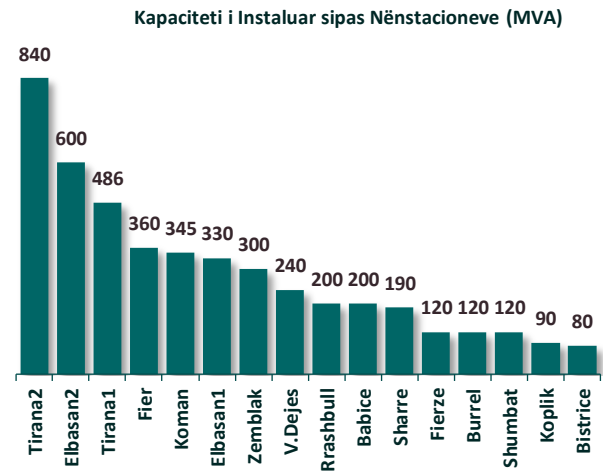

#### Shunt reaktor:

- 220 kV - 120 MVar (Tirana2)
- 400 kV – 120 MVar (Zemblak)
- 400 kV - 120 MVar (Tirana2)

#### Kapacitet aktuale Gjeneruese të lidhura në sistemin e transmetimit

Kapaciteti total i instaluar në rrjetin e transmetimit arrin në gjithsej 2,709 MW nga të cilat:

- 1,990 MW të lidhur në rrjetin 220 kV (73%);
- 719 MW të lidhur në rrjetin 110 kV (27%).

Pjesa më e madhe e hidrocentraleve të reja janë të tipit të rrjedhës së lumit, kapaciteti i të cilëve arrin në 490 MW.

Kapaciteti mesatar i instaluar në rrjetin e transmetimit është rreth 51 MW.

#### Të dhëna mbi fuqinë e instaluar të burimeve gjeneruese të lidhura në rrjetin e transmetimit

Lloji centralit/ Te dhena	Numri	Fuqia (MW)	Pesha ne %
HEC	46	2,238	83%
TEC	2	227	8%
PV	5	245	9%
<b>Total</b>	<b>52</b>	<b>2,709</b>	<b>100%</b>

HECE	Numri		Fuqia (MW)	
	Me rezervuar	Pa rezervuar	Me rezervuar	Pa rezervuar
<b>46 HECE / 2,236MW gjithsej</b>	8	38	1,748	490
<b>Pesha specifike (%)</b>	<b>17%</b>	<b>83%</b>	<b>78%</b>	<b>22%</b>

Rreth 83% e kapaciteteve të lidhura në rrjetin e transmetimit janë hidrocentrale por duke filluar nga viti 2022, janë shtuar centrale të reja gjeneruese fotovoltaike si vijon;

- Në maj të vitit 2022 u aktivizua në rrjetin e transmetimit impianti i parë i prodhimit të energjisë elektrike nga panelet fotovoltaike i ndërtuar në Digën e Qyrsaqit me kapacitet 5.14 MWp (4.51 MWAC) i zhvilluar nga kompania KESH sha.
- Në dhjetor të vitit 2023 ka nisur nga operimi centrali Karavasta të zotëruar nga kompania Voltalia me një kapacitet 140 MWp (110 MW AC).
- Në muajt qershor dhe Korrik 2024 janë energjizuar dy centrale të tjera fotovoltaike përkatësisht Blue-1 dhe Nova Solar secila me nga 50 MW AC.
- Në fund të vitit 2024 është energjizuar dhe parku tjetër fotovoltaik Erseka Solar Park 1 me fuqi 20 MW AC.

Përsa i përket centraleve të prodhimit të energjisë elektrike nga burimet fosile kemi që:

- Termocentrali i Vlorës me kapacitet 97 MW është i lidhur me rrjetin 220 kV, i cili është jashtë funksionit dhe mbahet në gjendje konservimi.
- Ndërsa gjatë vitit 2024 ka patur prodhim të energjisë elektrike nga 2 njësitë gjeneruese termike (TEC) lundruese me fuqi gjeneruese 130 MW, me pikë lidhje në nëstacionin e TEC-it Vlorë në pronësi të KESH sh.a, nëpërmjet një transformimi 230/132 kV, me fuqi transformatorike 250 MVA.

**Shpërndarja e centraleve gjeneruese të lidhura në rrjetin e transmetimit sipas nivelit të tensionit**

Niveli i tensionit / Lloji i Gjeneruesit	HEC	PV	TEC	Total
110 kV	595	125	-	719
220 kV	1,643	120	227	1,990
<b>Total</b>	<b>2,238</b>	<b>245</b>	<b>227</b>	<b>2,709</b>

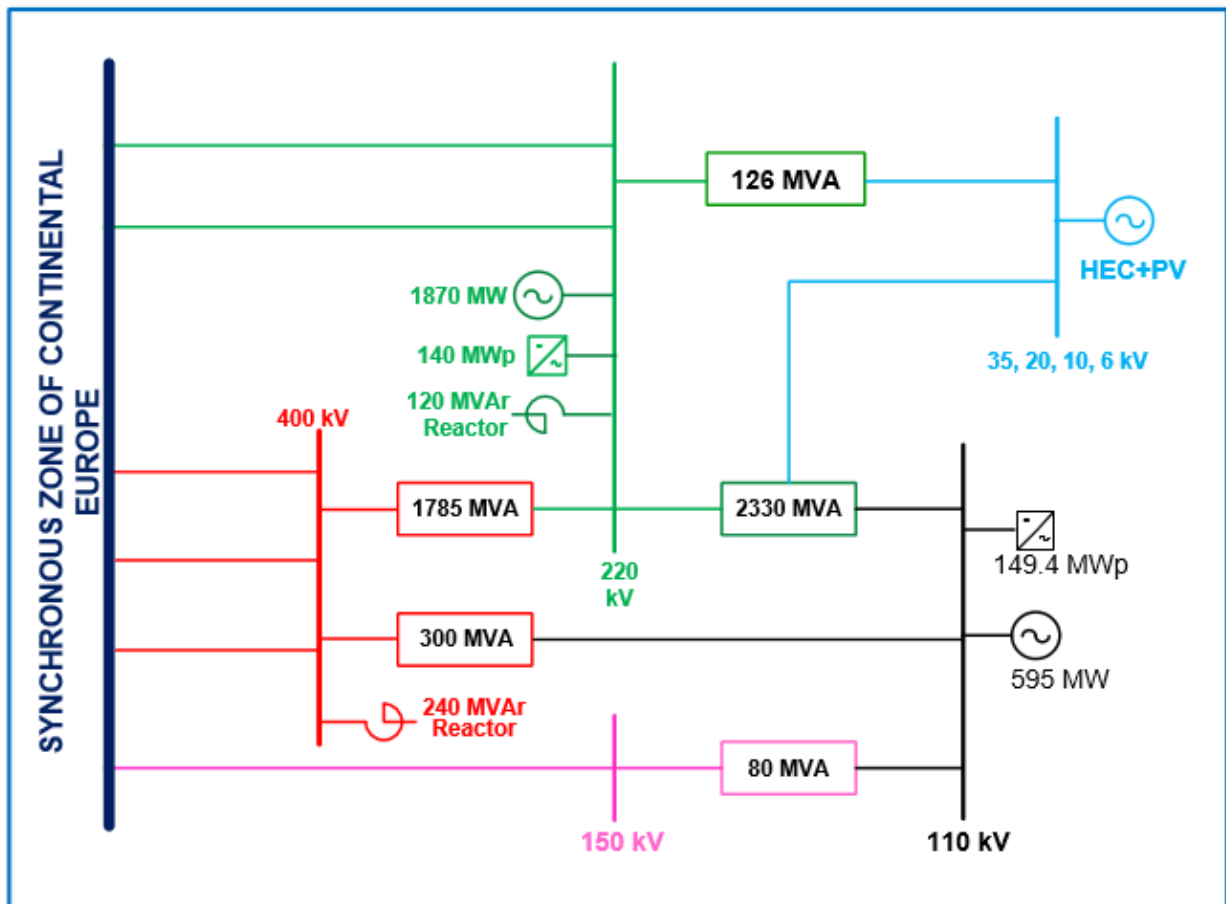

*Struktura e Sistemit të Transmetimit të Shqipërisë*

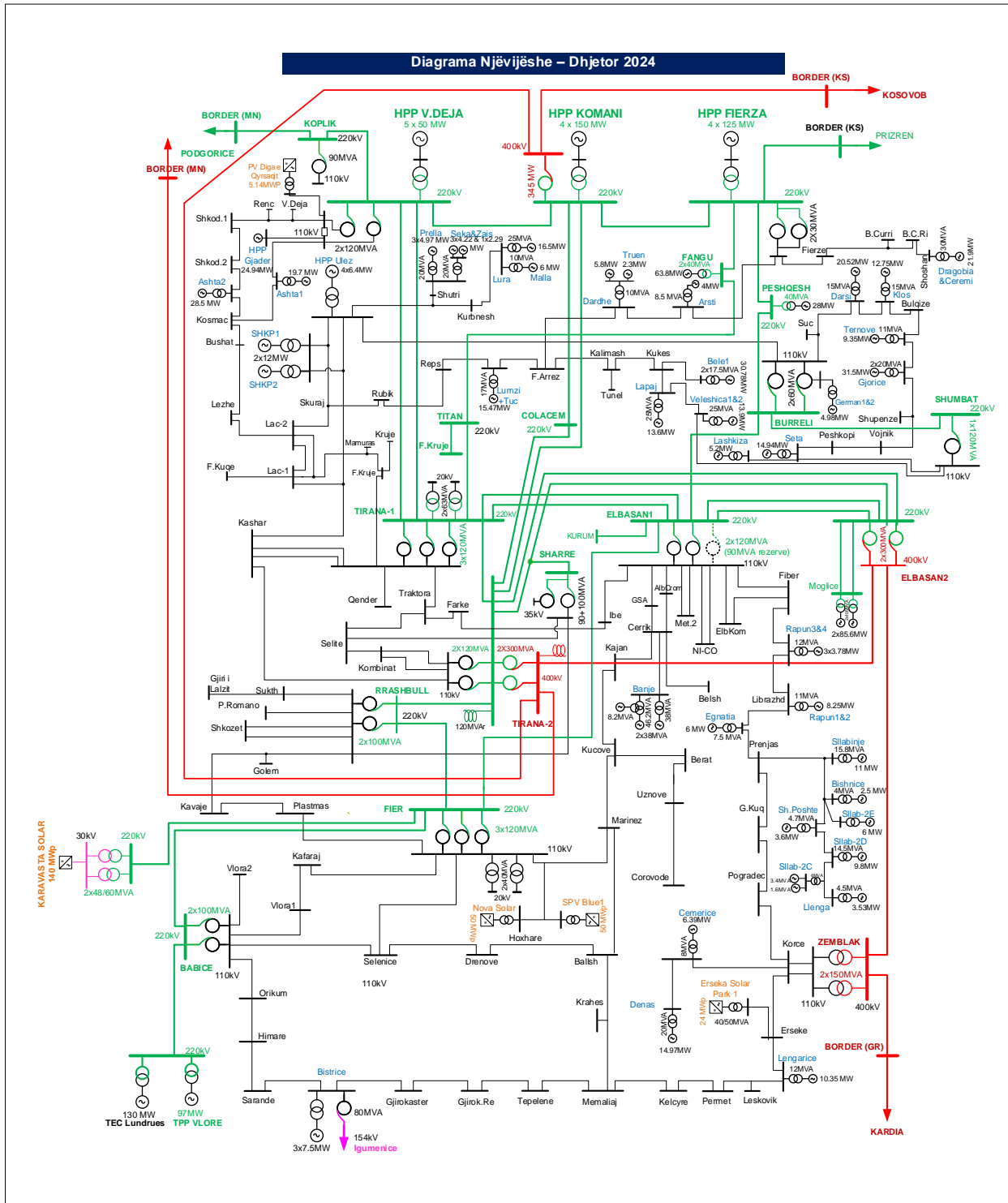

Skema njëfazore e Sistemit Elektroenergjetik Shqiptar në nivelin 400-220-150-110 kV.

**LIDHJET E REJA**

Për sa i takon procedurave për lidhje të reja, si dhe statusit të aplikimeve për lidhje me rrjetin e transmetimit, për periudhën Janar-Dhjetor 2024 ka patur një sërë aplikimesh për mundësinë e lidhjes së centraleve prodhuese të energjisë elektrike në zona të ndryshme të sistemit elektroenergjitik, të përmbledhura si më poshtë:

- Centrale të tipit “Gjenerues Hidrik”, 4 aplikime, fuqia totale e kërkuar 46 MW, realizuar 3 marrëveshje lidhjeje.
- Centrale të tipit “Gjenerues Solar”, 69 aplikime, fuqia totale e kërkuar 3,793.97 MWp, realizuar 4 marrëveshje lidhjeje.
- Centrale të tipit “Gjenerues Eolik”, 23 aplikime, fuqia totale e kërkuar 2,618.4 MW, nuk është realizuar asnjë marrëveshje lidhjeje.  
Të gjitha aplikimet për këtë kategori kanë qenë për ndërtimin e tyre në tokë.
- Centrale të tipit “Gjenerues Termik” nuk ka pasur aplikime dhe nuk është realizuar asnjë marrëveshje lidhjeje.
- Centrale të tipit “Gjenerues Hidrik me sistem rezerve pompimi” 1 aplikim, fuqia totale e kërkuar 1,620 MW, nuk është realizuar asnjë marrëveshje lidhjeje.

Për periudhën Janar-Dhjetor 2024 janë vënë në operim tre burime gjeneruese, të tipit solar të lidhur në rrjetin e transmetimit me tension 110 kV. Në vijim jepet në formë të listuar centralet e vëna në operim gjatë periudhës Janar-Dhjetor 2024:

- Park Fotovoltaik Blue 1 - 50 MW, lidhur në anën 110 kV të N/Stacionit 220/110/35/20 kV Hoxharë;
- Park Fotovoltaik Nova Solar System - 50 MW, lidhur në anën 110 kV të N/Stacionit 220/110/35/20 kV Hoxharë;
- Erseka Solar Park 1 - 20 MW, lidhur në anën 110 kV të N/Stacionit 110/35/10 kV Ersekë.

Kërkesat për lidhjen e burimeve të reja të prodhimit të energjisë elektrike në sistemin e transmetimit janë trajtuar edhe mbështetur në VKM Nr. 822, datë 7/10/2015 i ndryshuar dhe VKM Nr.718, datë 12/10/2016.

Gjithashtu, janë trajtuar dhe kërkesat për lidhje me rrjetin të impianteve fotovoltaike në kuadër të procedurës konkurruese për përzgjedhjen e projekteve për “Projektimin, financimin, ndërtimin, operimin dhe mirëmbajtjen e disa impianteve fotovoltaike, secili me një kapacitet të instaluar ndërmjet 10 MW dhe 100 MW (përfshirë), të cilët do të përfitojnë nga masat mbështetëse, me vendndodhje të zgjedhur nga ofertuesi në Republikën”, nga Ministria e Infrastrukturës dhe Energjisë (MIE) të finalizuar në muajin korrik 2024 si vijon:

- Shoqëria ERSEKA SOLAR PARK 3 sh.p.k. ka marrë miratimin në parim për lidhjen me rrjetin e transmetimit të Park Fotovoltaik Erseka Solar 3, me fuqi të instaluar 58.19 MWp.
- Shoqëria ERSEKA SOLAR PARK 3 sh.p.k. ka marrë miratimin në parim për lidhjen me rrjetin e transmetimit të Park Fotovoltaik Erseka Solar 3 – Lot2, me fuqi të instaluar 34.83 MWp.
- Shoqëria SOLAR PV sh.p.k. ka marrë miratimin në parim për lidhjen me rrjetin e transmetimit të Park Fotovoltaik PV Glow, me fuqi të instaluar 37.8 MWp.
- Shoqëria ECO PARK GROUP sh.p.k. ka marrë miratimin në parim për lidhjen me rrjetin e transmetimit të Park Fotovoltaik PVPP EcoPark\_Vau i Dejës, me fuqi të instaluar 45.4 MWp.
- Shoqëria DANI ENERGY sh.p.k. ka marrë miratimin në parim për lidhjen me rrjetin e transmetimit të Park Fotovoltaik Dani Energy, me fuqi të instaluar 46 MWp.
- Shoqëria CLEAN JON ENERGY sh.p.k. ka marrë miratimin në parim për lidhjen me rrjetin e transmetimit të Park Fotovoltaik Jon, me fuqi të instaluar 105 MWp.
- Shoqëria SOLAR PARK GJORICE sh.p.k. ka marrë miratimin në parim për lidhjen me rrjetin e transmetimit të Park Fotovoltaik Gjorica Solar, me fuqi të instaluar 40 MWp.
- Shoqëria SEMAN SUN POWER sh.p.k. ka marrë miratimin në parim për lidhjen me rrjetin e transmetimit të Park Fotovoltaik ASSA, me fuqi të instaluar 12.5 MWp.
- Shoqëria VERBUND Green Power Albania sh.p.k. ka marrë miratimin në parim për lidhjen me rrjetin e transmetimit të Park Fotovoltaik Topoje, me fuqi të instaluar 25.5 MWp.
- Shoqëria VOLTALIA s.a. ka marrë miratimin në parim për lidhjen me rrjetin e transmetimit të Park Fotovoltaik Southern Rays, me fuqi të instaluar 90 MWp.

- Shoqëria BLESSED INVESTMENT sh.p.k. ka marrë miratimin në parim për lidhjen me rrjetin e transmetimit të Park Fotovoltaik Blue 3, me fuqi të instaluar 42.5 MWp.
- Shoqëria MD green energy sh.p.k. ka marrë miratimin në parim për lidhjen me rrjetin e transmetimit të Park Fotovoltaik MD, me fuqi të instaluar 50 MWp.
- Shoqëria AGA SOLAR sh.p.k. ka marrë miratimin në parim për lidhjen me rrjetin e transmetimit të Park Fotovoltaik Aga Solar, me fuqi të instaluar 63.92 MWp.

**MIRËMBAJTJA E SISTEMIT**

OST SHA mirëmban dhe zhvillon infrastrukturën për rrjetin e transmetimit. Kjo infrastrukturë lejon transmetimin e energjisë dhe adoptimin e teknologjive inovative për rritjen e efijçencës dhe besueshmërisë së sistemit. Çdo ndryshim në rrjetin e transmetimit kryhet me anë të konsultave të specialistëve të OST SHA, të cilët analizojnë në mënyrë efektive nga ana e kostos dhe duke pasur në fokus sigurinë.

Për të garantuar një punë të sigurt të Sistemit Elektroenergetik, një kujdes i veçantë i kushtohet

mirëmbajtjes së rrjetit të transmetimit duke kryer me rigorozitet dhe cilësi të gjithë remontet e planifikuara, duke eliminuar në një kohë sa më të shkurtër avaritë dhe defektet që ndodhin në sistemin e transmetimit si dhe monitorimit online të pajisjeve kryesore të nënstacioneve.

Gjatë periudhës Janar-Dhjetor 2024, u bë i mundur realizimi i të gjitha remonteve të planifikuara dhe është ndërhyrë në kohë rekord për eliminimin e të gjitha avarive që janë shfaqur në sistem.

**STAKIMET E LINJAVE TË TRANSMETIMIT**

- 🔧 **175 orë stakime gjatë vitit 2024,**  
*(316 orë gjatë vitit 2023)*
- 🔧 **437 stakime gjatë vitit 2024,**  
*(542 stakime gjatë vitit 2023)*

Numri i stakimeve sipas Natyrës

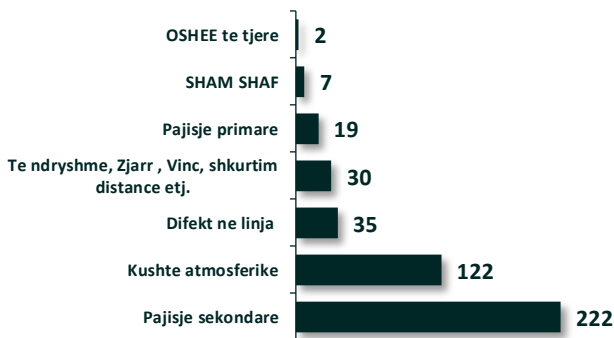

- 🔧 **342 stakime tranzitore-janë rregulluar brenda disa minutash,**
- 🔧 **95 stakime të qëndrueshme të rregulluara në kohë rekord,**

Stakimet e qëndrueshme



**STAKIMET NË N/STACIONE**

- 🔧 **14 orë stakime gjatë vitit 2024,**
- 🔧 **25 stakime gjatë vitit 2024,**

STAKIMET NË N/STACIONE

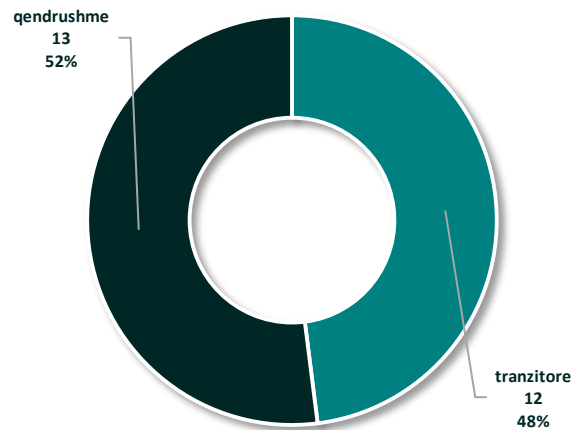

# KUADRI LIGJOR DHE RREGULLATOR

OST SHA e zhvillon aktivitetin në zbatim të:

## **Ligjit Nr. 43/2015 Për Sektorin e Energjisë Elektrike (i ndryshuar)**

Ligji i mësipërm rregullon veprimtarinë e shoqërisë në funksion të garantimit të furnizimit të qëndrueshëm dhe të sigurt me energji elektrike të klientëve, nëpërmjet krijimit të një tregu funksional dhe konkurrues të energjisë elektrike, duke marrë në konsideratë interesat e klientëve, sigurinë si edhe cilësinë e shërbimit të furnizimit me energji elektrike dhe kërkesat për mbrojtjen e mjedisit.

Dispozitat e këtij ligji rregullojnë marrëdhëniet në veprimtarinë e prodhimit, transmetimit, shpërndarjes dhe furnizimit me energji elektrike, si dhe vendosin rregullat lidhur me:

- hapjen, organizimin dhe funksionimin e një tregu konkurrues të energjisë elektrike;
- pjesëmarrjen në tregun e energjisë elektrike;
- dhënien e autorizimeve dhe licensave në sektorin e energjisë elektrike;
- rregullimin e veprimtarive në sektorin e energjisë elektrike, mbrojtjen e klientëve, sigurinë e furnizimit dhe krijimin e strukturave konkurruese të tregut të energjisë elektrike;
- integrimin e tregut shqiptar në tregun rajonal dhe atë europian të energjisë elektrike.

## **Ligjit Nr. 9901 datë 14.04.2008 “Për Tregtarët dhe Shoqëritë Tregtare” (i ndryshuar)**

Ky ligj përcakton aspektet më të përgjithshme të funksionimit të shoqërisë tregtare. Ai rregullon statusin e tregtarit, themelimin dhe administrimin e shoqërive tregtare, të drejtat dhe detyrimet e themeluesve, të ortakëve dhe aksionerëve, riorganizimin dhe likuidimin e shoqërive tregtare. Në zbatim të këtij ligji janë hartuar të gjithë aktet e nevojshme të menaxhimit të qeverisjes së shoqërisë, është ngritur Këshilli Mbikëqyrës dhe është miratuar struktura organizative e shoqërisë.

## **Statutit të Shoqërisë Anonime OST SHA**

Përcakton emrin, selinë dhe objektin e veprimtarisë së OST. Rregullon marrëdhëniet ndërmjet organeve të shoqërisë dhe kompetencat e secilit prej tyre.

## **Vendimit të Këshillit të Ministrave Nr. 519 datë 13.07.2016 “Për miratimin e modelit të tregut të energjisë elektrike (i ndryshuar)**

**VKM NR.456, DATË 29.06.2022 “Për miratimin e kushteve për vendosjen e detyrimit të shërbimit publik, që do të zbatohen ndaj të licencuarve në sektorin e energjisë elektrike, të cilët ushtrojnë aktivitetin e prodhimit, transmetimit, shpërndarjes dhe furnizimit me energji elektrike” (i ndryshuar)**

Këto vendime synojnë të krijojnë kushtet për një treg konkurrues të energjisë elektrike, i cili lejon vendosjen e çmimeve të drejta që burojnë nga zbatimi i një tregu të qëndrueshëm, në përputhje me detyrimet e Traktatit të Komunitetit të Energjisë;

- Të krijojë kushtet për një treg të orientuar drejt importit dhe eksportit, që promovon përfitimet e konsumatorëve, si dhe përfitime për sektorin shqiptar të energjisë elektrike, duke ofruar fleksibilitet për integrimin në tregun e energjisë elektrike panevropiane dhe bashkimin e tregjeve të ditës në avancë (day ahead market) dhe tregut brenda ditës (intraday market).

## **Kodit të Transmetimit, miratuar me Vendimin ERE Nr. 63, datë 11.04.2022**

Kodi i Transmetimit trajton procesin e Planifikimit të Rrjetit të Transmetimit, të Lidhjes së përdoruesve në Rrjetin e Transmetimit, të Planifikimit Operacional dhe Skedulimit të përdoruesve/pjesëmarrësve të Tregut të Energjisë Elektrike, të Operimit dhe Dispeçerimit të përdoruesve të Rrjetit të Transmetimit, Operimit të Tregut të Energjisë Elektrike dhe balancimit të Sistemit Elektroenergjetik, si në kushte normale ashtu dhe në kushte jo-normale.

## **Kodit të Matjes, miratuar me Vendimin ERE Nr.101, datë 26.08.2008**

Kodi i Matjes përmban normat minimale të detyrueshme për matjen dhe regjistrimin e Energjisë Elektrike, me qëllim tregtimin e saj në territorin e Republikës së Shqipërisë.

## **Rregullat e Tregut Shqiptar të Balancimit të Energjisë Elektrike” miratuar me Vendim të ERE Nr. 106, Datë, 02.07.2020, (i ndryshuar)**

Rregullat e Tregut Shqiptar të Balancimit të Energjisë Elektrike themelojnë menaxhimin me bazë tregu të balancimit të Sistemit Elektroenergjetik. Objektivi i tyre është krijimi i një mekanizmi balancues eficient, transparent dhe jodiskriminues që përcakton përgjegjësitë e balancimit dhe nxit pjesëmarrësit e tregut të kryejnë balancimin si dhe të ofrojnë shërbime, të krijojnë një mekanizëm për përcaktimin e çmimit të shërbimeve balancuese të prokurara nga

OST si dhe mekanizmin për llogaritjen e çmimit të shlyerjes së disbalancave dhe pagesave financiare të disbalancave për Palët Përgjegjëse të Balancimit si dhe çështje të tjera që lidhen me operimin e tregut balancues.

**Rregullat për Alokimin e Kapaciteteve të Interkoneksionit, Miratuar me Vendimin e ERE Nr. 280, datë 01.11.2022**

Këto Rregulla specifikojnë procedurat dhe kriteret e ankandit për alokimin e kapaciteteve disponibël ndërkufitar, në të dy drejtimet import/eksport, ndërmjet zonës së kontrollit të OST SHA dhe Operatorëve të Sistemit të Transmetimit të vendeve fqinje. Këto rregulla përcaktojnë kërkesat që pjesëmarrësit e tregut duhet të përmbushin për të marrë pjesë në ankandet Vjetore, Mujore dhe Ditore, procedurat e zhvillimit të ankandit, dhënien e të drejtës së transmetimit fizik, kushtet për akses në tregun sekondar të drejtës së transmetimit fizik dhe shfrytëzimin e të drejtës së transmetimit fizik.

**Rregullat e brendshme**

Shoqëria, krahas rregullave ligjore e nënligjore, ka hartuar dhe zbaton një paketë rregullash të brendshme, të cilat synojnë të rregullojnë më në detaje aspekte të funksionimit të veprimtarisë së saj. Ndër këto rregulla përmendim:

**Dokumenti “Detyrat funksionale dhe Kriteret e Punësimit për pozicionet e punës në Aparatin Qendror të OST SHA” (rishikuar)Nr. 978/1 datë 11.02.2022 dhe Dokumenti “Detyrat funksionale dhe Kriteret e Punësimit për pozicionet e punës të Njesive Operative dhe Njësinë e Mirëmbajtje Transmetimit” Nr. 319/2 datë 27.01.2021.**

Këto dokumente përshkruajnë detyrat funksionale për çdo pozicion pune në aparatin qendror të OST si dhe kriteret që duhet të plotësohen nga çdo punonjës në këto pozicione.

**Strategjia e Menaxhimit Financiar dhe Kontrollit, Miratuar me Vendimin e Këshillit Mbikëqyrës Nr. 30, datë 23.05.2018**

Kjo strategji për MFK-në, synon të shpjegojë dhe aplikojë thelbin e sistemit të MFK-së si edhe të komponentëve të tij. Strategjia është dokument referues për të zhvilluar dhe ruajtur një sistem të përshtatshëm të MFK në OST sh.a, në përputhje me kërkesat e Ligjit Nr.10296, datë 08.07.2010 “Për Menaxhimin Financiar dhe Kontrollin”, i ndryshuar me ligjin Nr. 110/2015 i datës 15.10.2015, si dhe me

manualin e MFK dhe akte të tjera ligjore e nënligjore të fushës.

Brenda kësaj strategjie është integruar edhe Strategjia e Menaxhimit të Riskut të OST SHA, e cila kontrollon riskun që lidhet me kompaninë në tërësi, riskun e marrëdhënieve të saj me klientët dhe furnitorët, menaxhimin e marrëdhënieve të reja dhe ekzistuese të biznesit me palë të treta.

**Kodi i Etikës, Nr. 1070/2, datë 15.04.2024**

Qëllimi i Kodit të Etikës së OST SHA është promovimi i rregullave të sjelljes dhe të etikës profesionale për të gjithë punonjësit e OST SHA, gjatë dhe jashtë ushtrimit të kompetencave të tyre funksionale, në pajtueshmëri me aktet ligjore, nënligjore dhe Rregullat e Brendshme të Shoqërisë.

**Manuali i Burimeve Njerëzore të OST SHA nr. 6694/1, datë 29.12.2023**

Politika që ndjek OST në lidhje me burimet njerëzore synon të sigurojë përzgjedhjen e personelit të kualifikuar, me eksperiencë dhe aftësi profesionale në të gjitha nivelet e shërbimit në OST SHA, me qëllim që të mbështesë nevojat e kompanisë në të gjitha fushat ku OST SHA operon.

# KONTROLLI I BRENDSHËM DHE MENAXHIMI I RISKUT

Korniza e kontrollit të brendshëm dhe menaxhimi i riskut në OST SHA është bazuar gjerësisht në “Strategjinë e Menaxhimit Financiar dhe Kontrollit”, e cila është përpiluar në përputhje me kërkesat e Ligjit Nr.10296, datë 8.07.2010 “Për Menaxhimin Financiar dhe Kontrollin”, i ndryshuar me ligjin Nr. 110/2015 i datës 15.10.2015, manualin e MFK i ndryshuar, si dhe akte të tjera ligjore e nënligjore të fushës.

Kontrolli i brendshëm përfaqëson sistemin e politikave, proceseve, dhe procedurave që janë vendosur brenda shoqërisë për të siguruar që operacionet janë efektive, efikase, dhe në përputhje me standardet e përcaktuara.

**Menaxhimi i Riskut** – Risku përfaqëson mundësinë ose probabilitetin e ndodhjes së një ngjarjeje negative apo të dëmshme, e cila mund të shkaktojë humbje, dëme ose pasiguri për një individ, organizatë apo sistem të caktuar.

Menaxhimi i riskut bazohet në një qasje të strukturuar për identifikimin, vlerësimin dhe trajtimin e rreziqeve që mund të ndikojnë në kompani.

Ky proces përfshin analizimin e kujdesshëm të rreziqeve të mundshme, vlerësimin e probabilitetit dhe ndikimit të tyre, si dhe zhvillimin e strategjive efektive për minimizimin ose menaxhimin e tyre.

**Objektivat e Menaxhimit të Riskut** - Objektivat e menaxhimit të riskut synojnë sigurimin e qëndrueshmërisë organizative, reduktimin e pasigurive dhe shfrytëzimin e mundësive që ofron tregu.

Qëllimi kryesor është të sigurohet një qasje e qëndrueshme dhe e përgjegjshme ndaj rreziqeve, duke minimizuar humbjet dhe pasiguritë, si dhe duke maksimizuar mundësitë për përmirësim dhe rritje.

Përmes një menaxhimi efektiv të riskut, jo vetëm që reduktohet ndikimi i ngjarjeve të paparashikuara, por gjithashtu krijohen avantazhe konkurruese duke përshtatur organizatën me ndryshimet dhe mundësitë në mjedisin operacional

Disa nga objektivat kryesore të menaxhimit të riskut përfshijnë :

- Integrimin e menaxhimit të riskut – Sigurimi që menaxhimi i riskut të jetë një proces i qartë, i

vazhdueshëm dhe i integruar në kulturën organizative.

- Zbatimin e praktikave më të mira – Përdorimi i qasjeve dhe metodologjive të njohura ndërkombëtarisht për menaxhimin efektiv të riskut.
- Parashikimin dhe përshtatjen ndaj ndryshimeve – Reagimi në kohë ndaj zhvillimeve sociale, mjedisore dhe legjislative për të ruajtur përputhshmërinë dhe qëndrueshmërinë.
- Pajtueshmërinë me rregulloret dhe standardet – Respektimi i kërkesave ligjore, standardeve minimale të shëndetit dhe sigurisë, si dhe kërkesave të sigurimit.
- Reduktimin e ndikimeve negative – Parandalimi i humbjeve, lëndimeve, dëmtimeve dhe vdekjeve, si dhe minimizimi i kostove që lidhen me rreziqet.
- Mbështetjen e vendimarrjes – Ofrimi i analizave të sakta mbi rreziqet dhe ndikimet e tyre për të ndihmuar në marrjen e vendimeve strategjike dhe operacionale.
- Rritjen e ndërgjegjësimit dhe përfshirjes – Promovimi i një kulture përgjegjësie ku të gjithë aktorët e organizatës kuptojnë dhe zbatojnë menaxhimin e riskut në proceset e tyre të përditshme.

Evidentimi dhe administrimi i regjistrave të riskut është një hap thelbësor në këtë proces, i cili realizohet në përputhje me Strategjinë e Menaxhimit Financiar dhe Kontrollit (MFK) dhe Manualin e Menaxhimit të Riskut.

Rreziqet e identifikuara vlerësohen përmes matricës së riskut, e cila analizon probabilitetin e ndodhjes, ndikimin e tyre, mekanizmat e monitorimit, masat për adresimin e boshllëqeve dhe kategoritë e përgjigjeve ndaj riskut. Kjo mundëson një pasqyrë të qartë mbi rreziqet dhe përcaktimin e masave mbrojtëse më të nevojshme.

Për më tepër, grupimi i rreziqeve sipas kategorive kryesore dhe raportimi i integruar i rezultateve të menaxhimit të riskut ndihmojnë në rritjen e transparencës dhe efikasitetit të këtij procesi brenda organizatës.

Monitorimi dhe menaxhimi efektiv i riskut në OST SHA, zbatohet në përputhje me Strategjinë e Menaxhimit Financiar dhe Kontrollit, duke ndjekur një metodologji të strukturuar që përfshin 4 aktivitete kryesore:

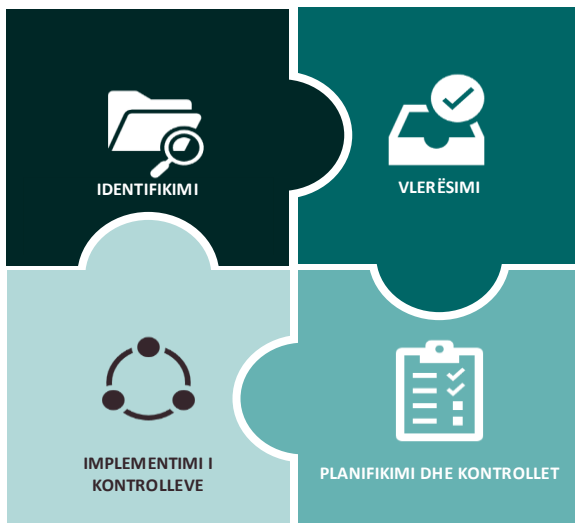

**Identifikimi i Riskut** : - Përcaktimi dhe dokumentimi i të gjitha rreziqeve që mund të ndikojnë në arritjen e objektivave organizative

**Vlerësimi i Riskut** : - Rreziqet regjistrohen në Regjistrin e Riskut, ku përcaktohen masat e nevojshme për zbutjen ose shmangien e tyre.

**Planifikimi dhe Kontrolltet** : - Hartimi i strategjive dhe masave të duhura për secilin rrezik të identifikuar, duke përdorur kategoritë e përgjigjeve ndaj riskut për të minimizuar ose eliminuar ndikimet negative.

**Implementimi i Kontrolleve dhe Përgjigjeve ndaj Riskut** : - Sigurimi që kontrollet dhe masat e planifikuara janë zbatuar me sukses. Ky proces përfshin monitorimin e efektivitetit të tyre dhe marrjen e masave korrigjuese në rastet kur

përgjigjet e aplikuara nuk japin rezultatet e pritshme.

### **Politika dhe Procedura të Riskut**

Në vijim të zbatimit të Strategjisë së Menaxhimit Financiar dhe Kontrollit, monitorimi dhe menaxhimi i riskut forcohet më tej përmes krijimit të Politikave dhe Procedurave të Riskut.

- Procedura e Raportimit të Ngjarjeve me Risk Operacional
- Procedura e Kontrollit dhe Vetëvlerësimit të Flukseve të Punës

Këto dokumente janë themelore për menaxhimin e riskut, duke përcaktuar qartë:

- Përgjegjësitë dhe rolet e personelit në procesin e menaxhimit të riskut.
- Parimet dhe standardet që duhet të ndiqen për një menaxhim efektiv.
- Mekanizmat e kontrollit dhe mbikëqyrjes për të siguruar qëndrueshmërinë dhe integritetin e procesit.

Përmes zbatimit të politikave dhe procedurave të ndryshme, kompania siguron një qasje të strukturuar dhe të përgjegjshme ndaj menaxhimit të rreziqeve, duke përmirësuar efikasitetin dhe transparencën në të gjitha nivelet e organizatës.

Kjo qasje forcon mekanizmat e kontrollit dhe kontribuon në përmirësimin e vazhdueshëm të proceseve të punës, duke rritur sigurinë dhe efektivitetin operativ.

# TREGU I ENERGJISË ELEKTRIKE

OST SHA operon prej vitit 2021 Tregun Shqiptar të Balancimit në të cilin organizohen procedurat respektive për sigurimin e kapacitetit rezervë dhe energjisë balancuese për balancimin e sistemit bazuar në Rregullat e Tregut të Balancimit. Bën evidentimin e aktivizimeve, disbalancave dhe menaxhimin kontraktual e financiar të tyre me palët përgjegjëse për disbalancat dhe me ofruesit përkatës të shërbimeve të balancimit.

Gjithashtu, OST SHA prej muajit Prill 2023 siguron energjinë për mbulimin e humbjeve në rrjet të nevojshme për funksionimin e Sistemit, në Bursën Shqiptare të Energjisë (ALPEX).

Në vijim të zhvillimeve në Sektorin Elektroenergjetik, dhe miratimit nga ERE të Rregullave të Tregut të Energjisë Elektrike (Rregullat e Alpex, Përkufizimet, Procedura e Tregtimit, si dhe Procedura e Klerimit dhe Shlyerjes) me Vendimin Nr. 347, datë 27.12.2022, tashmë nuk kemi të implementuar vetëm një treg bilateral për shit-blerjen e energjisë elektrike, por kemi dhe implementimin e tregut të organizuar të Ditës në Avancë, i cili operohet nëpërmjet Bursës Shqiptare të Energjisë Elektrike (ALPEX), konform akteve ligjore dhe nënligjore në fuqi.

Perveç operimit të tregut të Ditës në Avancë, çdo Palë Përgjegjëse Balancuese njofton në OST SHA "Njoftimet e Kontratave" mbi transaksionet dy palëshe në tregun me shumicë të energjisë elektrike, për të cilat janë lidhur kontrata dypalëshe të energjisë elektrike për periudha kohore të përcaktuara.

Nëpërmjet menaxhimit të Platformës së Sistemit të Matjes së Energjisë, siguron punë të pandërprerë për nxjerrjen e saktë e të dhënave të energjisë elektrike në të gjithë pikat e matjes të energjisë në Sistemin Energjetik Shqiptar.

Tregu Shqiptar i Balancimit

Që prej datës 1 Prill 2021, OST operon Tregun Balancues bazuar në Rregullat e Tregut të Balancimit. Gjatë vitit 2023, ka vijuar puna për përmirësim të mëtejshëm të proceseve, rregullave si dhe sistemeve të përfshira.

Krijimi i tregut balancues ishte pika fillestare për liberalizimin e tregut të energjisë pasi kjo do të lejojë një integrim me tregjet e vendeve rajonale nëpërmjet balancimit ndërkuftar dhe duke u bërë pjesë e platformës pan evropiane të Balancimit. Ky treg përfshin të gjitha veprimet, produktet dhe shërbimet e përdorura nga OST për të garantuar përputhjen e

vazhdueshme të Prodhimit dhe Kërkesës, menaxhimin e konxhestioneve, menaxhimin e frekuencës dhe veprimet e tjera të kërkuara që sigurojnë integritetin e funksionimit të sistemit energjetik. Tregu i Balancimit i lejon OST SHA të përmbushë detyrimet e saj lidhur me balancimin e sistemit në kohë reale duke siguruar shërbimet e nevojshme në kohë reale bazuar në parimet e tregut të hapur, transparent dhe jo diskriminues. Tregu Shqiptar i Balancimit ka mundësuar kalimin përfundimtar nga një mekanizëm i rregulluar me entitete publike, në një liberalizim të tregut të energjisë balancuese, ku çdo Palë Ofruese e Shërbimeve të balancimit mund të marrë pjesë dhe të bëhet konkurrese me produktet e saj për shërbimet e balancimit.

Kështu prodhuesit/konsumatorët e energjisë elektrike, kanë mundësi të diversifikojnë portofolin e tyre, duke hyrë në tregun e energjisë balancuese në përputhje me aftësitë teknike të njësive gjeneruese/njësive të kërkesës. Me rritjen e numrit të RES-ve të lidhura në rrjetin elektroenergjetik të transmetimit apo të shpërndarjes, bëhet gjithnjë e më thelbësore që edhe RES-të të jenë ofruese të shërbimeve të balancimit të sistemit. Një nga sfidat kryesore mbetet integrimi i RES-ve në tregun balancues; kjo në linjë edhe me Paketën e Energjisë së Pastër (CEP) për Vision 2030, ku ENTSO-E synon hapjen e tregjeve për sa më shumë aktorë të këtij sektori.

Lista e subjekteve në tregun balancues të energjisë elektrike si Palë, Grup Përgjegjës për Balancim apo Ofrues i Shërbimit të Balancimit për vitin 2024 paraqitet më poshtë :

## Regjistri i Palëve Përgjegjëse Balancuese të Tregut Shqiptar të Balancimit

Nr.	Kodi	Kompania
1	PPB-001	GSA sh.p.k.
2	PPB-003	ReNRGY Trading Group sh.p.k.
3	PPB-005	GEN-I Tirana sh.p.k.
4	PPB-007	Energji Ashta sh.p.k.
5	PPB-009	Danske Commodities Albania sh.p.k.
6	PPB-010	NOA Energy Trade sh.p.k.
7	PPB-011	Ayen Energy Trading SHA
8	PPB-012	Ayen AS Energji SHA
9	PPB-013	EZ-5 Energy sh.p.k.
10	PPB-014	AXPO Albania SHA

Nr.	Kodi	Kompania
11	PPB-015	KORPORATA ELEKTROENERGJITIKE SHQIPTARE SHA
12	PPB-016	Energy Financing Team Tirana sh.p.k.
13	PPB-018	Kurum International SHA
14	PPB-019	Ener Trade sh.p.k.
15	PPB-020	FURNIZUESI I TREGUT TË LIRË SHA
16	PPB-021	Devoll Hydropower SHA
17	PPB-023	OPERATORI I SITEMIT TE SHPERNDARJES SHA
18	PPB-027	Lengarica & Energy sh.p.k.
19	PPB-030	TIRANA INTERNATIONAL DEVELOPMENT sh.p.k.
20	PPB-031	INFO-Telecom sh.p.k.
21	PPB-032	DITEKO sh.p.k.
22	PPB-033	Spe Gjader sh.p.k.
23	PPB-034	FURNIZUESI I SHËRBIMIT UNIVERSAL SHA
24	PPB-035	AlbEsp Trading & Consulting sh.p.k.
25	PPB-037	Hec-i Bishnica1,2 sh.p.k.
26	PPB-038	Heci Tervolit sh.p.k.
27	PPB-039	ADA Solar SE sh.p.k.
28	PPB-040	Lajthiza Invest SHA
29	PPB-041	FUTURE ENERGY TRADING AND EXCHANGE DYNAMICS
30	PPB-042	DRAGOBIA ENERGY sh.p.k.
31	PPB-043	Korça Photovoltaik Park sh.p.k.
32	PPB-044	SUN BEAT SYSTEM sh.p.k.
33	PPB-045	New Technolgy Solution Production (NTSP) sh.p.k.
34	PPB-046	TREN SUN SYSTEM sh.p.k.
35	PPB-051	Energy 24 sh.p.k.
36	PPB-052	ENSCO Trading (Albania).L.L.C
37	PPB-056	NATYRE ENERGY sh.p.k.
38	PPB-057	GSK sh.p.k.
39	PPB-058	PROINFINIT CONSULTING sh.p.k.
40	PPB-059	SOLE 24 DOOEL Shkup-Dega në Shqipëri sh.p.k.
41	PPB-060	Duferco Shqipëria sh.p.k.
42	PPB-061	KARAVASTA SOLARsh.p.k.
43	PPB-062	SPV BLUE 1 sh.p.k.
44	PPB-063	PROTERGIA ENERGY ALBANIA sh.p.k.
45	PPB-064	NOVA SOLAR SYSTEM sh.p.k.
46	PPB-065	ALB ENERGY TRADE sh.p.k.
47	PPB-066	Energy Commodities sh.p.k.
48	PPB-067	MFT ENERGY KOSOVO
49	PPB-068	5GX ENERGY sh.p.k.
50	PPB-069	YILDIRIM ENERGY EUROPE ALBANIA sh.p.k.
51	PPB-070	NRG Power sh.p.k.
52	PPB-071	JUANA sh.p.k.
53	PPB-072	GreeNNAT Solar Park Ballsh sh.p.k.
54	PPB-073	ERSEKA SOLAR PARK 1 sh.p.k.

### Regjistri i Ofruesve të Shërbimit të Balancimit të Tregut Shqiptar të Balancimit

Nr.	Kodi	Kompania
1.	OSHB-001	Ayen As Energji SHA
2.	OSHB-002	KESH SHA
3.	OSHB-004	Devoll Hydropower sh.a

### Regjistri i Grupeve të Balancimit të Tregut Shqiptar të Balancimit

Nr.	Grupi i Balancimit
1	Grupi i Balancimit KESH SHA
2	Grupi i Balancimit GSA Sh.p.k.
3	Grupi i Balancimit "FURNIZUESI I TREGUT TË LIRË" SHA
4	ALB ENERGY TRADE sh.p.k
5	GEN-I Tirana sh.p.k
6	FUTURE ENERGY TRADING AND DYNAMIC sh.p.k
7	ENER TRADE sh.p.k



## Ankandet e Angazhimit për Shpërndarje

Gjatë vitit 2024, në Ankandet e Angazhimit për Shpërndarje për sigurimin e energjisë balancuese për balancimin e sistemit si dhe për llogari të KOSTT referuar marrëveshjes për ndarjen e rezervave OST-KOSTT janë kontraktuar vlerat e mëposhtme nga OSHB-të të regjistruara në tregun balancues. Grafiku i mëposhtëm paraqet sasi të totale të energjisë balancuese të kontraktuar nga OSHB në Tregun Balancues.

**Energjia Balancuese e Kontraktuar në Tregun e Balancimit (MWh)**

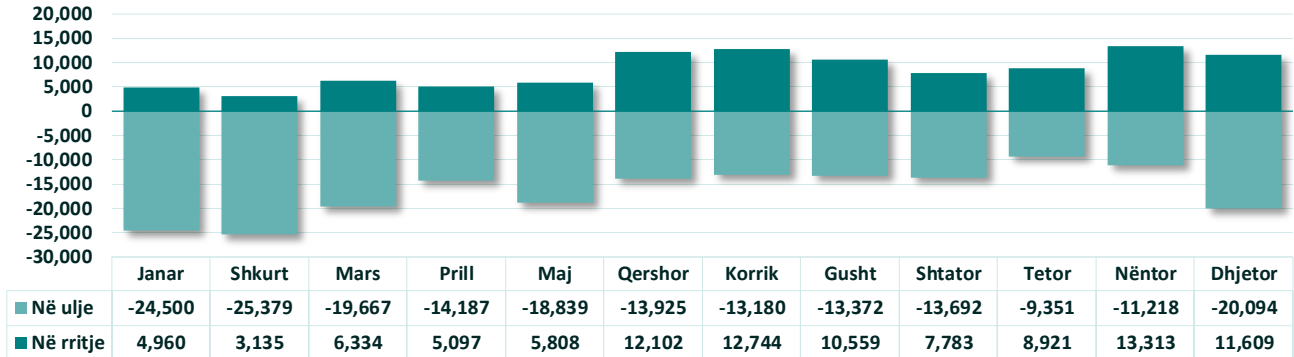

Në kushtet, kur tregu i brendshëm i balancimit nuk plotëson nevojat e sistemit për ruajtjen e balancës, janë devijimet në interkoneksion ato që rregullojnë balancimin e sistemit të OST referuar marrëveshjes FSKAR. Gjatë vitit 2024, devijimet në interkoneksion referuar kësaj marrëveshje paraqiten në grafikonin e mëposhtëm.

**Devijimet në interkoneksion për Balancimin e Sistemit - FSKAR (MWh)**

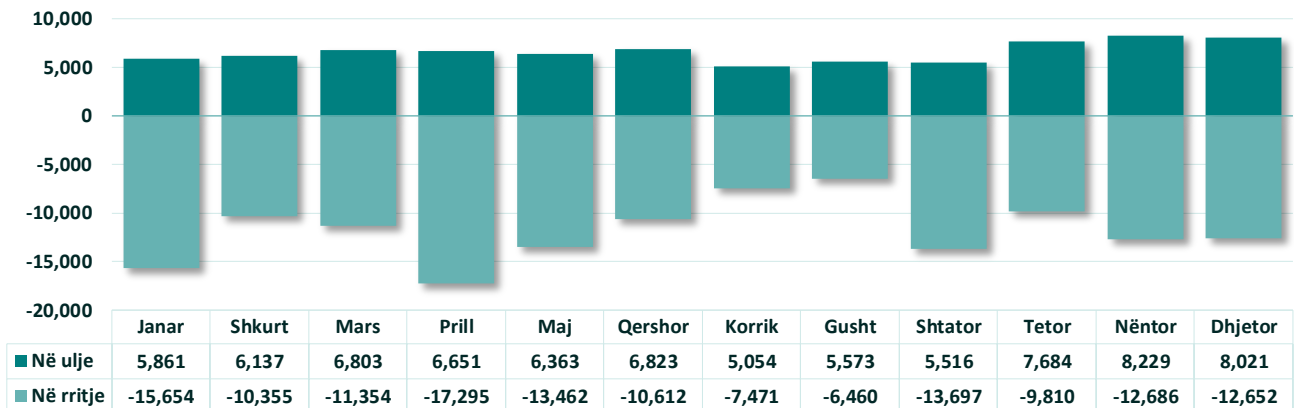

Grafiku i mëposhtëm paraqet çmimet mesatare të energjisë balancuese që kanë rezultuar nga tregu i brendshëm i balancimit (TSHB) dhe çmimet që kanë rezultuar nga interkoneksioni (FSKAR) lidhur me balancimin e sistemit të OST.

**Çmimi mesatar i Energjisë Balancuese (Euro/MWh)**

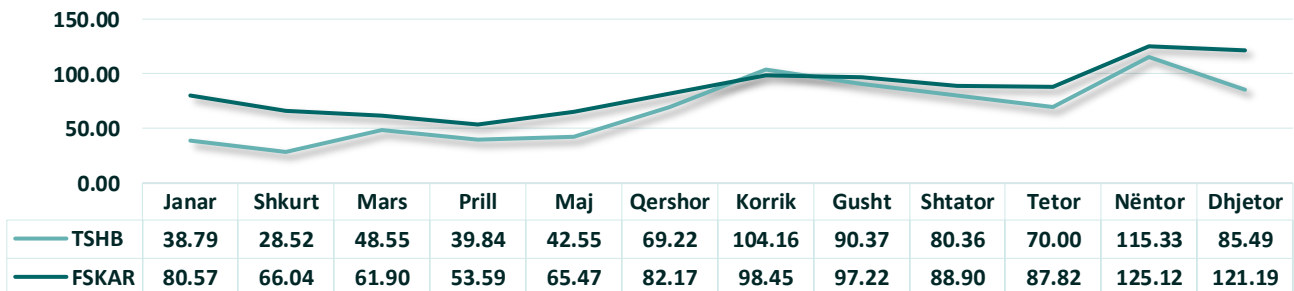

Çmimi i Energjisë Balancuese i tregut të brendshëm të balancimit është çmimi me të cilin OST paguan OSHB-të të cilët kanë ofruar shërbime balancimi për aktivizimin në rritje dhe me të cilin OSHB-të paguajnë OST për shërbime balancimi për aktivizimin në ulje. Çmimi i Energjisë Balancuese dhe çmimi nga devijimi në interkoneksion për balancimin e sistemit janë çmime referuese për llogaritjen e çmimit të disbalancës në varësi se nga ka ardhur balancimi i sistemit, nga tregu i brendshëm apo nga interkoneksioni.

Grafiku i mëposhtëm paraqet kostot dhe të ardhurat e OST për sigurimin e energjisë balancuese për balancimin e sistemit si dhe për llogari të KOSTT referuar marrëveshjes për ndarjen e rezervave OST-KOSTT.

Kostot dhe të ardhurat e OST nga Energjia Balancuese

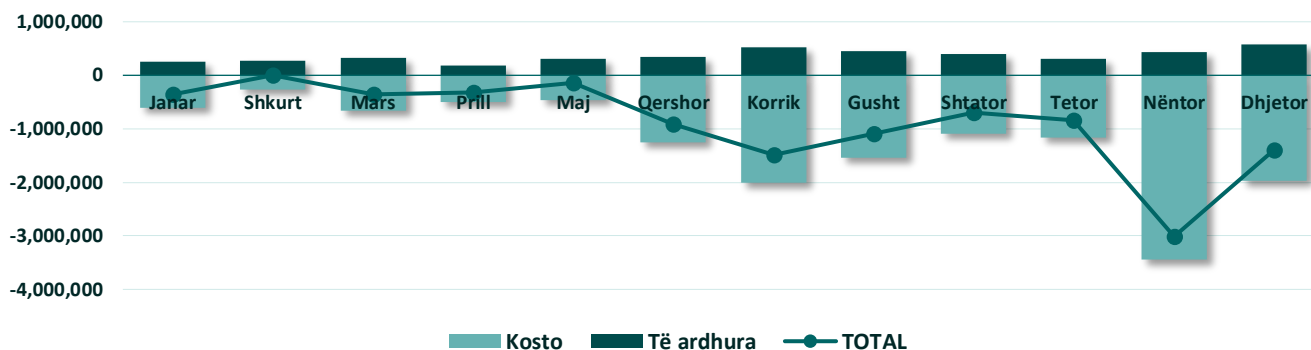

Një pjesë e këtyre kostove mbulohen nga të ardhurat nga KOSTT bazuar në marrëveshjen për ndarjen e rezervave midis OST dhe KOSTT. Pjesa e mbetur e kostove nga energjia balancuese mbulohen nga shkaktuesit e disbalancave negative të cilët paguajnë OST për disbalancat e shkaktuara. Të ardhurat nga energjia balancuese shpërndahen te shkaktuesit e Disbalancës Pozitive të cilët paguhet nga OST për disbalancat e shkaktuara.

### Disbalancat

Në zbatim të “Rregullave të Tregut Shqiptar të Balancimit të Energjisë Elektrike” miratuar me Vendim të ERE Nr. 106, Datë, 02.07.2020 për periudhën Janar-Dhjetor 2024, dhe mbi bazën e të dhënave orare të marra nga Sektori i Matjeve Tregtare i OST SHA dhe të nominimeve të pjesëmarrësve të Tregut Balancues në platformën elektronike të Menaxhimit të Tregut, janë bërë llogaritjet e disbalancave në bazë orare/ditore dhe janë përgatitur faturat përkatëse për çdo Palë Përgjegjëse Balancuese. Grafiku i detajuar sipas muajve me të dhënat e devijimeve të PPB-ve paraqitet si më poshtë:

Disbalancat Mujore 2024 (MWh)

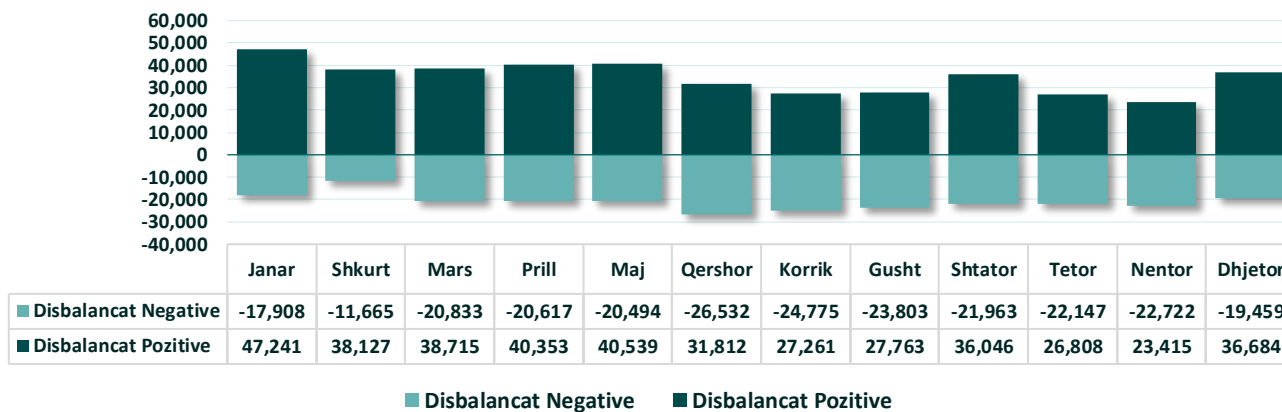

Grafiku i mëposhtëm paraqet çmimet mesatare të Disbalancave Negative dhe Pozitive të shkaktuara nga Palët Përgjegjëse Balancuese sipas muajve përkatës:

Cmimet Mesatare per Disbalancat 2024 (Euro/MWh)

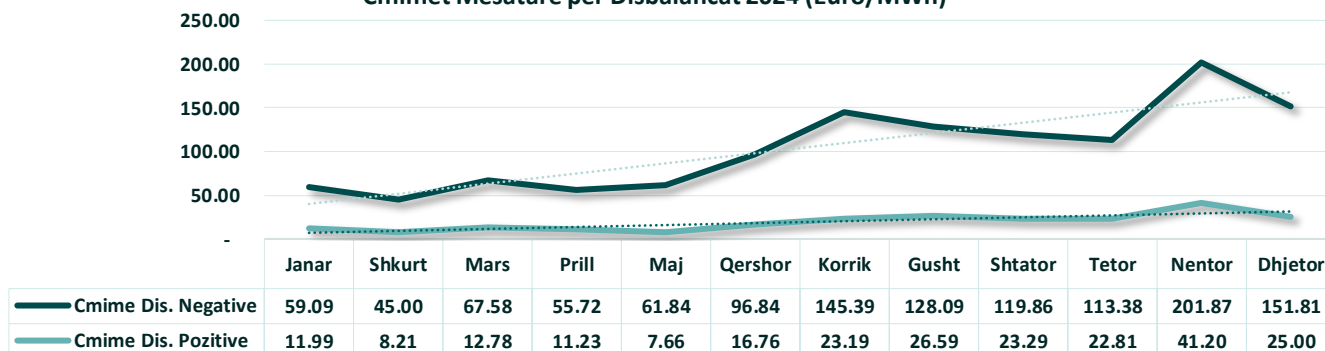

Llogaritja e çmimit të disbalancës bazohet në çmimet e energjisë balancuese të OSHB si dhe në mungesë të tij në çmimin nga devijimi në interkoneksion për balancimin e sistemit. Çmimi i Disbalancës Negative (për mungesat) është çmimi me të cilin paguhet OST nga PPB-të shkaktoese të disbalancave, ndërsa çmimi i Disbalancës Pozitive (për tepricat) është çmimi me të cilin OST paguan PPB-të shkaktoese të tyre.

Grafiku i mëposhtëm paraqet kostot dhe të ardhurat e OST nga disbalancat e sistemit:

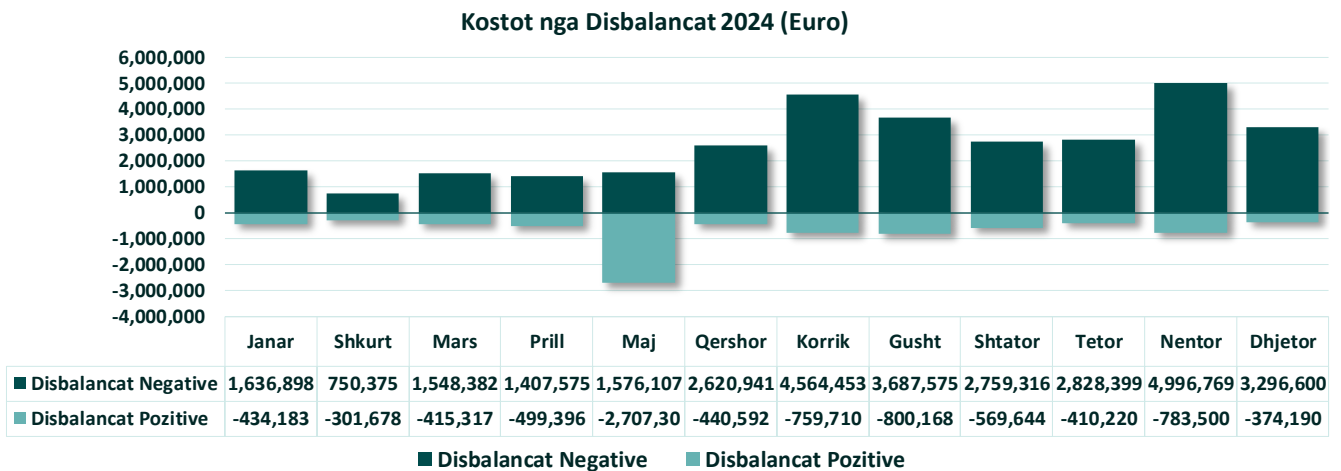

Në zbatim të mekanizmit për llogaritjen e çmimit të shlyerjes së disbalancave dhe pagesave financiare të disbalancave për Palët Përgjegjëse të Balancimit, konform Rregullave të Tregut Shqiptar të Balancimit, të ardhurat nga shkaktoesit e Disbalancave Negative mbulojnë kostot e energjisë balancuese, ndërsa shpenzimet nga shkaktoesit e Disbalancave Pozitive sigurohen nga të ardhurat për sigurimin e energjisë balancuese për balancimin e sistemit.

### Ankandet e Alokimit të kapaciteteve

Gjatë 2024, Ankandet e Alokimit të Kapaciteteve për interkoneksionet janë organizuar nga SEE CAO për llogari të OST. Grafikut e mëposhtëm paraqesin sasinë e kapaciteteve të alokuara për secilin kufi dhe drejtim

#### Kapaciteti i alokuar sipas kufijve - Eksport

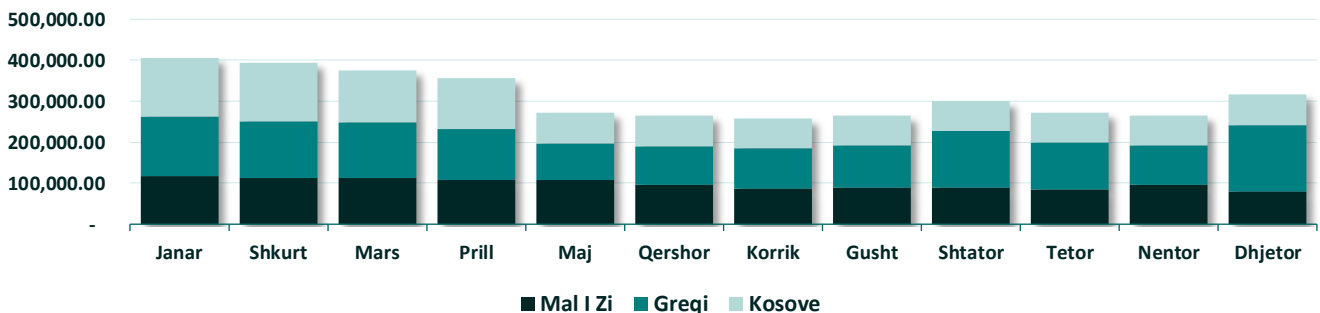

#### Kapaciteti i alokuar sipas kufijve - Import

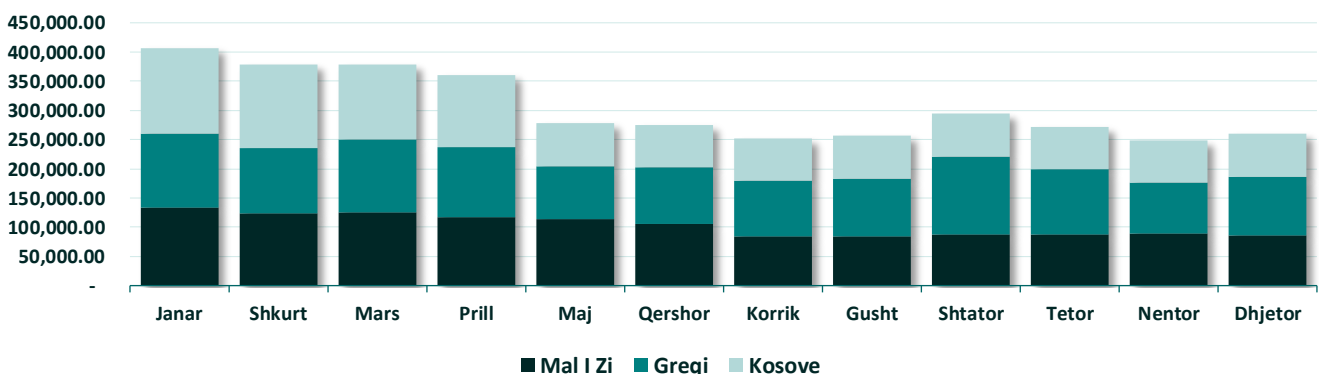

Grafikët e mëposhtëm paraqesin çmimet e rezultuar nga Ankandet e zhvilluara për Alokimin e Kapacitetit në interkoneksion për secilin drejtim dhe kufi.

**Çmimi mesatar per Alokimin e kapaciteteve Eksport**

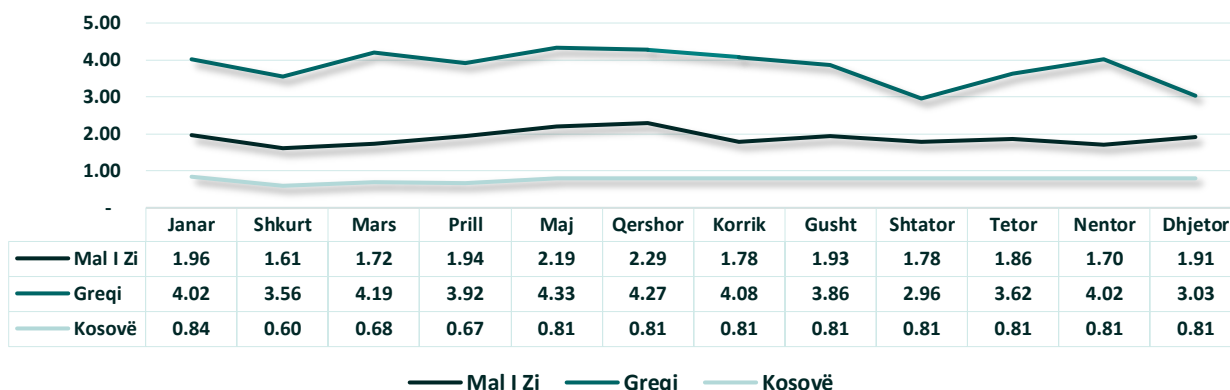

**Çmimi mesatar per Alokimin e kapaciteteve Import**

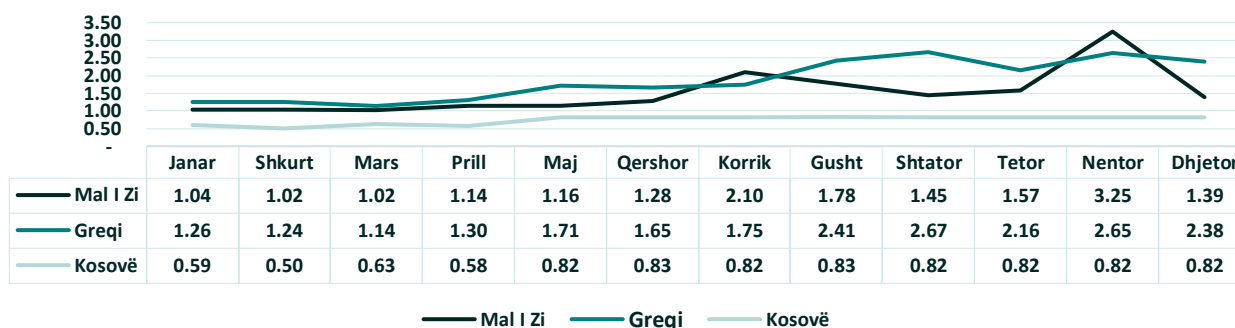

Të ardhurat nga alokimi i kapaciteteve për vitin 2024, rezultuan rreth 13.5 mln Euro. Grafikët e mëposhtëm paraqesin të ardhurat nga alokimi i kapaciteteve për secilin drejtim dhe kufi.

**Te ardhura nga alokimi i kapaciteteve - Eksport**

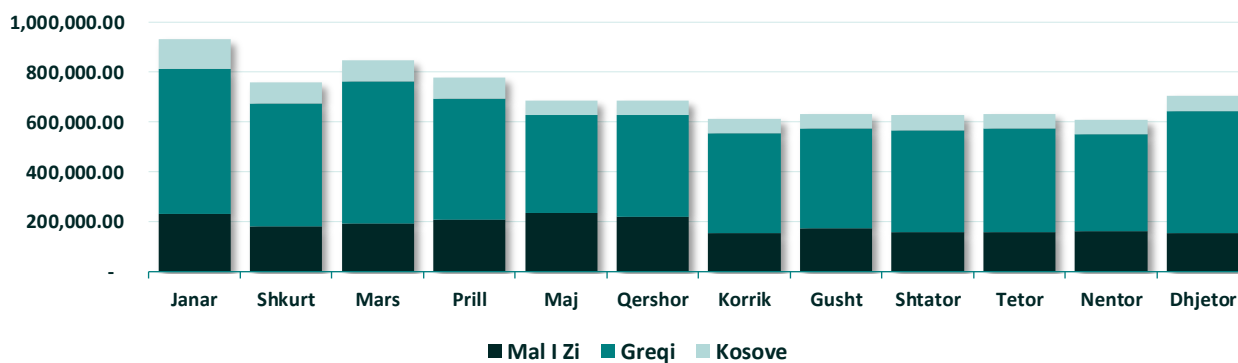

**Te ardhura nga alokimi i kapaciteteve - Import**

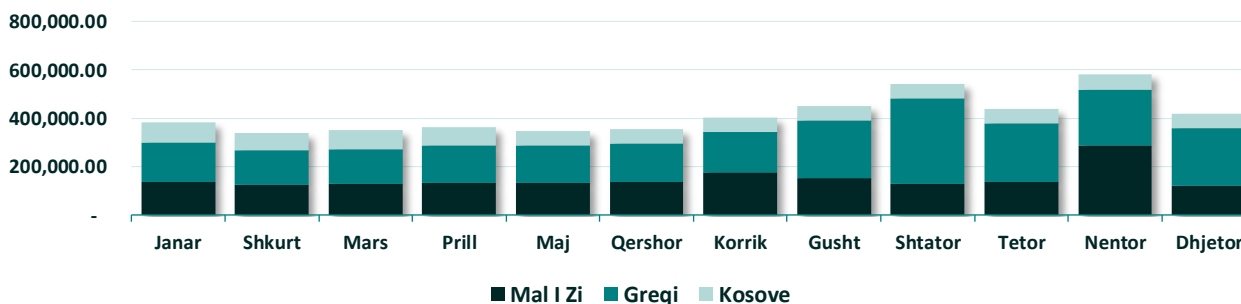

**Prokurimi i energjisë për mbulimin e humbjeve në rrjetin e transmetimit :**

Nga data 01 Janar 2024 prokurimi i energjisë për mbulimin e humbjeve kryhet nëpërmjet platformës ALPEX, me bazë tregu. OST sh.a në zbatim të Rregullave të Tregut të Energjisë Elektrike (rregullat e ALPEX përkufizimet, procedura e tregtimit si dhe procedura e klerimit dhe shlyerjes) të miratuara me Vendimin Nr. 347, Datë 27.12.2022, si dhe Vendimit Nr.106, Datë 23.03.2023 “Mbi miratimin e disa shtesave në rregullat e tregut të energjisë elektrike, të miratuara me vendimin e bordit të ERE nr. 347, datë 27.12.2022”, si antare e Bursës Shqiptare të Energjisë blen energji për mbulimin e humbjeve në rrjet, nëpërmjet portofolit që duhet të vendosi Urdhërporosi Marrëse e Çmimit me Përparësi Blerjeje.

Për vitin 2024, është prokuruar energji për mbulimin e humbjeve në rrjetin e transmetimit në sasinë 174,073 MWh. Gjithsej, vlera e shpenzuar për blerjen e kësaj sasive energjie është rreth 19.6 milion Euro.

**Sasia e Energjisë Elektrike e prokuruar për mbulimin e humbjeve (MWh)**

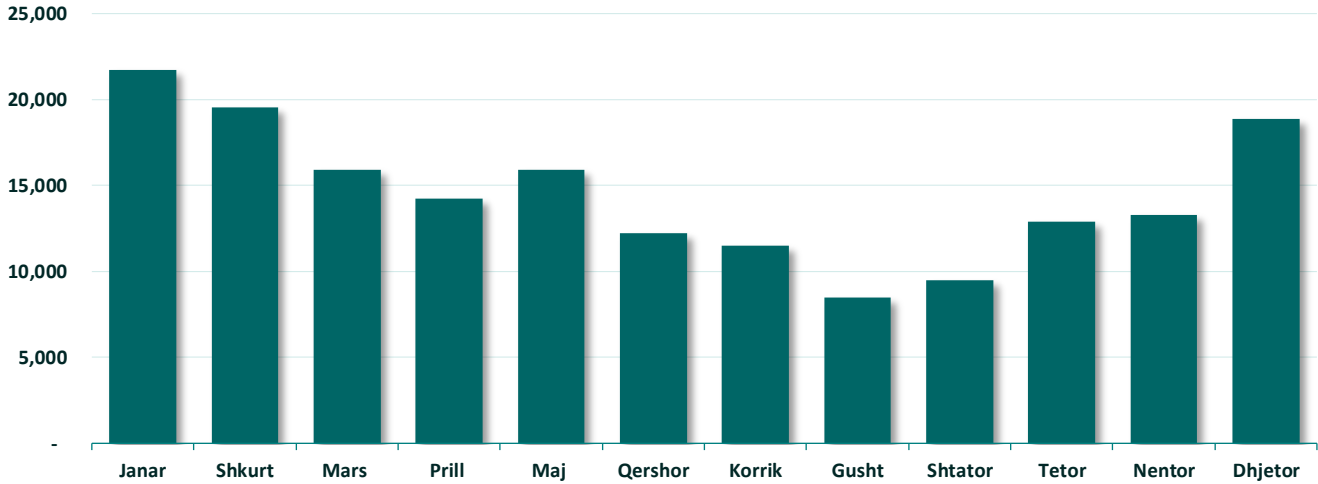

Grafiku i mëposhtëm paraqet kostot e OST nga prokurimi i energjisë për mbulimin e humbjeve në rrjetin e transmetimit për periudhën Janar-Dhjetor 2024.

**Kostot e humbjeve (Euro)**

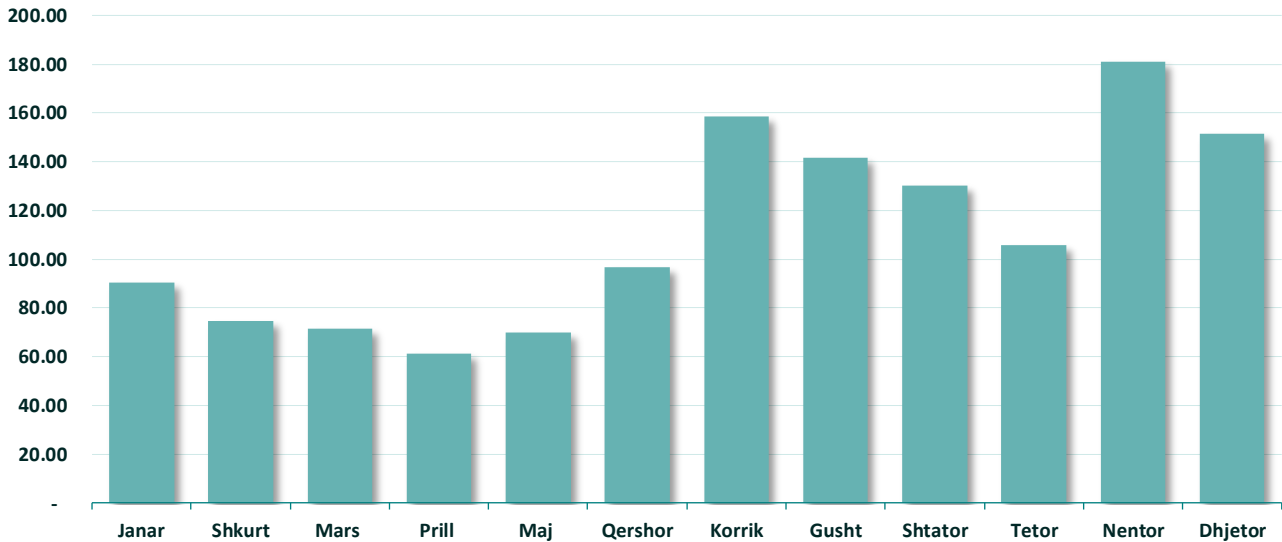

### Bilanci i Energjisë

Në vijim, paraqiten treguesit kryesor energjetik të sistemit të transmetimit për vitin 2024.

Për sa i përket balancës energjetike gjatë vitit 2024, vendi rezulton të jetë importues i energjisë me 2,668.77 GWh, Exportues i energjisë 2,334.88 GWh.

Treguesit e përmbledhur të energjisë, janë paraqitur në tabelën e mëposhteme dhe janë ilustruar me grafikë.

Nr.	Emërtimi	Njësia	JANAR	SHKURT	MARS	PRILL	MAJ	QERSHOR	KORRIK	GUSHT	SHTATOR	TETOR	NËNTOR	DHIJETOR	TOTAL
I	<b>Energjia Totale në sistemin e OST</b>	<b>GWh</b>	<b>1,043.1</b>	<b>896.1</b>	<b>875.5</b>	<b>821.4</b>	<b>776.0</b>	<b>721.5</b>	<b>830.8</b>	<b>772.2</b>	<b>660.9</b>	<b>696.1</b>	<b>802.6</b>	<b>1,064.9</b>	<b>9,961.2</b>
a)	Prodhim Vendas	"	910.0	708.8	660.8	566.4	634.0	495.8	581.7	503.3	416.6	449.8	521.6	843.6	7,292.5
b)	Energji në marrje	"	133.1	187.3	214.8	255.0	142.0	225.7	249.2	268.9	244.3	246.3	281.0	221.3	2,668.8
II	<b>Energjia Totale e transmetuar</b>	<b>GWh</b>	<b>1,020.5</b>	<b>878.5</b>	<b>858.4</b>	<b>804.0</b>	<b>759.9</b>	<b>707.7</b>	<b>814.4</b>	<b>756.5</b>	<b>648.0</b>	<b>682.5</b>	<b>786.3</b>	<b>1,043.1</b>	<b>9,759.9</b>
a)	Energji elektrike e dhënë	"	296.3	260.3	257.6	287.3	252.5	125.5	94.7	69.5	117.4	157.4	142.6	273.7	2,334.9
b)	Energji elektrike për OSHEE SHA	"	687.6	587.0	550.4	458.0	443.9	519.6	654.0	654.3	500.7	482.3	605.7	737.6	6,881.0
c)	Energji elektrike për konsumatorët e kualifikuar	"	36.6	31.2	50.4	58.8	63.5	62.5	65.7	32.7	29.9	42.7	38.0	31.8	544.0
III	<b>Humbjet në rrjetin e transmetimit</b>														
a)	Humbjet në GWh	GWh	22.6	17.5	17.1	17.4	16.1	13.9	16.4	15.6	12.9	13.6	16.3	21.8	201.3
b)	Humbjet në %	%	2.17%	1.96%	1.96%	2.12%	2.08%	1.92%	1.98%	2.03%	1.95%	1.95%	2.03%	2.05%	2.02%

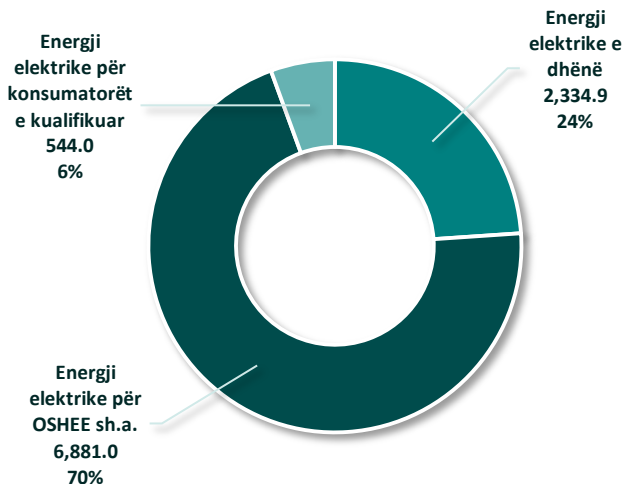
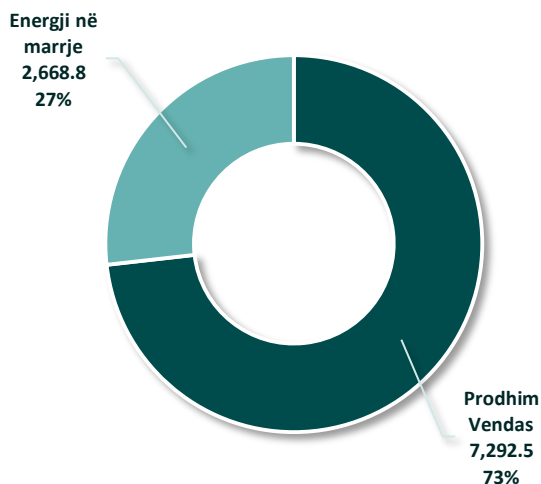

Energjia në Rrjetin e Transmetimit (GWh)

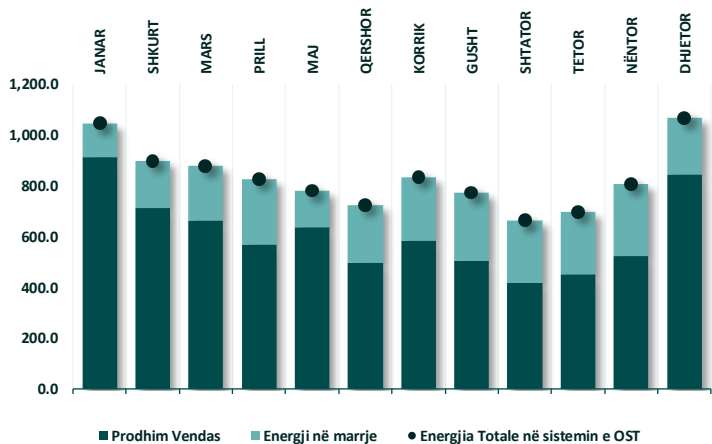

Energjia e Transmetuar (GWh)

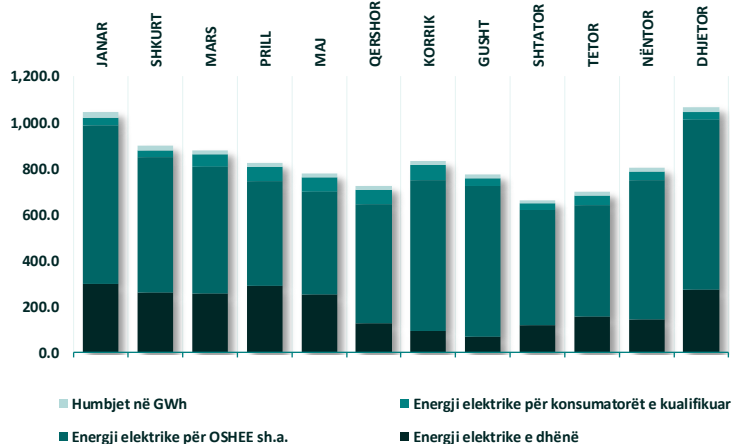

Prodhimi Vendas (GWh)

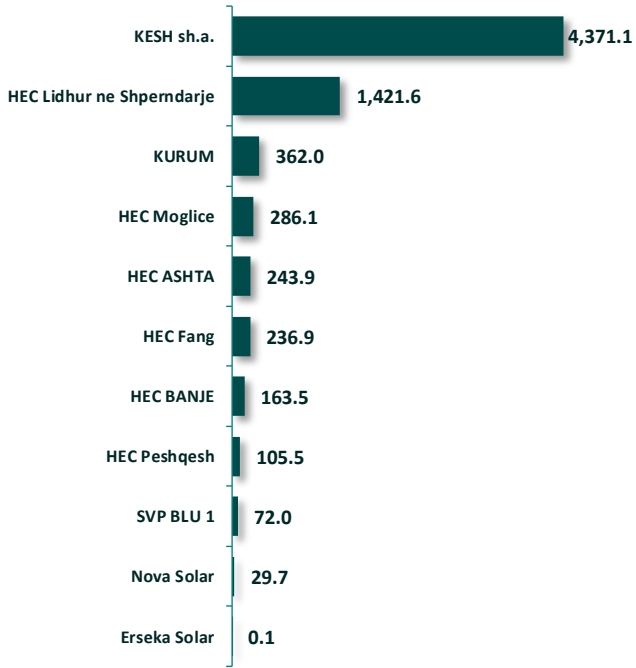

Konsumatoret e Kualifikuar (MWh)

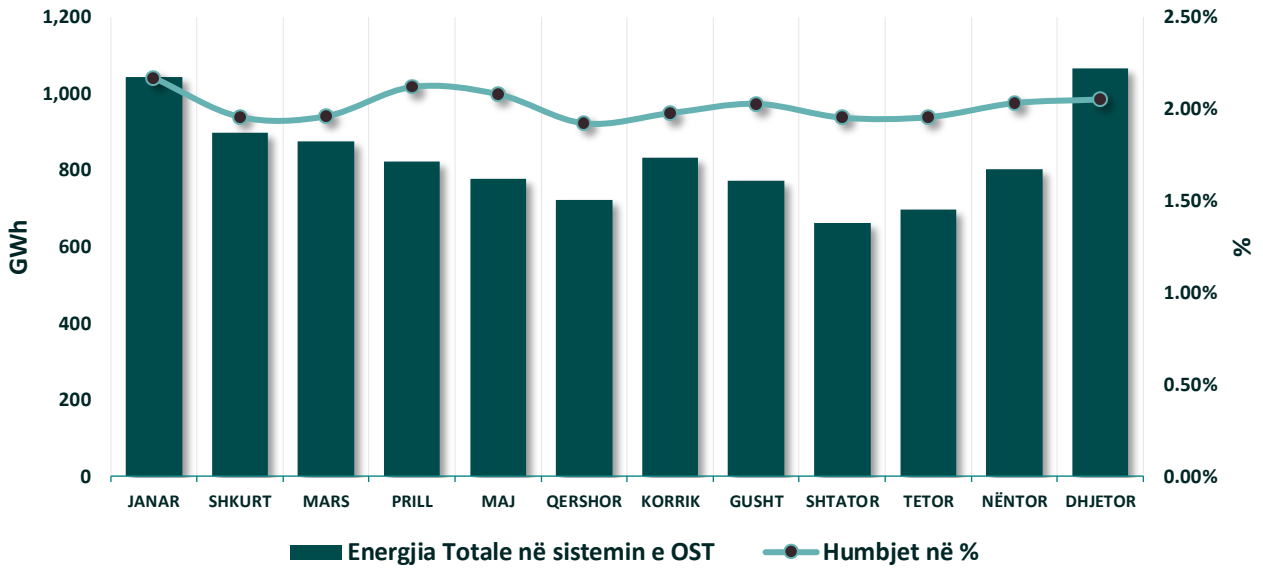
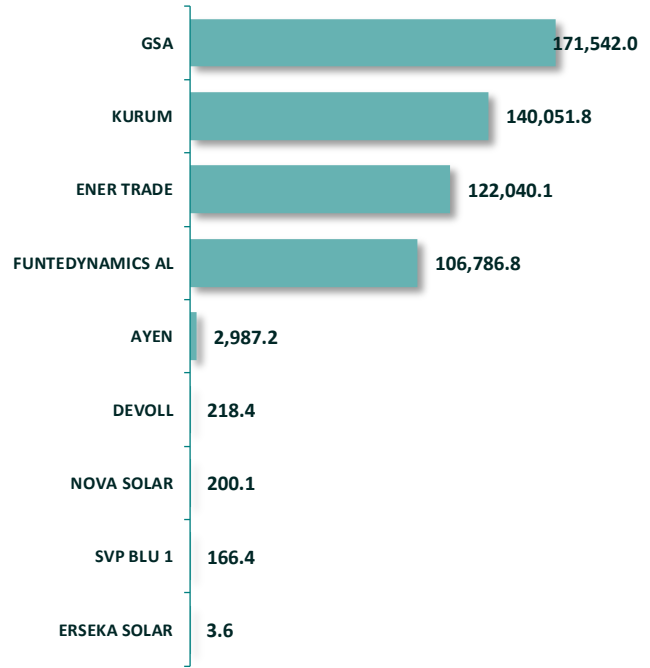

## SIGURIA KIBERNETIKE

Operatori i Sistemit të Transmetimit SHA ka vijuar me forcimin e strategjisë së tij të sigurisë kibernetike, duke ndërtuar mbi arritjet e viteve të mëparshme dhe duke adresuar sfidat e reja në një mjedis gjithnjë e më kompleks teknologjik. Në vitin 2024, OST SHA ka përforcuar infrastrukturën kritike dhe ka zbatuar standardin ISO/IEC 27001:2022, duke vendosur një kuadër të përditësuar për menaxhimin e sigurisë së informacionit. Masat organizative dhe teknike të ndërmarra kanë garantuar operimin e qëndrueshëm të sistemeve kritike dhe mbrojtjen e tyre nga kërcënimet kibernetike. Në kuadër të përmirësimeve të vazhdueshme, janë zbatuar politika më të rrepta të aksesit, monitorim të avancuar dhe investime në teknologji inovative për të rritur kapacitetet mbrojtëse. Për më tepër, OST SHA ka vijuar të trajnojë dhe ndërgjegjësojë stafin mbi rëndësinë e sigurisë së informacionit, duke krijuar një kulturë të fortë të mbrojtjes kibernetike. Përmes këtyre masave, OST SHA mbetet e angazhuar për të siguruar një mjedis të sigurt dhe të besueshëm për operacionet e saj, duke garantuar që infrastruktura e transmetimit të energjisë elektrike të mbetet e mbrojtur dhe funksionale përballë sfidave të vazhdueshme të sigurisë kibernetike.

## TREGU I TRANSMETIMIT TË DHËNAVE PËR KOMUNIKIMET ELEKTRONIKE

Angazhimi i OST SHA në ofrimin e shërbimeve të kapaciteteve të të dhënave për palë të treta synon të optimizojë kostot dhe të diversifikojë të ardhurat e kompanisë. Duke u fokusuar në zgjerimin dhe përmirësimin e shërbimeve ekzistuese, OST ka si qëllim të forcojë pozicionin si një lider në tregun e komunikimeve elektronike.

Në tre vitet e fundit, OST ka filluar të ofrojë shërbime të transmetimit të të dhënave me shumicë, brenda dhe jashtë vendit. Me mbështetjen e Ministrisë së Infrastrukturës dhe Energjisë (MIE), OST ka arritur disa objektiva kryesore dhe ka përballuar sfida të mëdha, si investimet e konsiderueshme dhe menaxhimi efektiv i rrjetit.

Menaxhimi dhe Funksionet e Departamentit të Komunikimeve

Aktualisht, funksionet dhe detyrat në fushën e komunikimeve elektronike janë nën mbikëqyrjen e Drejtorit dhe ekipit brenda strukturës organizative të OST SHA. Kjo Drejtori është përgjegjëse për administrimin e rrjetit dhe për menaxhimin e kontratave me operatorët e tjerë, duke garantuar shërbime efikase dhe të sigurt të transmetimit të të dhënave.

Sigurimi dhe Performanca e Rrjetit

Ruajtja e disponueshmërisë dhe performancës së lartë të rrjetit në infrastrukturën e OST është një prioritet kyç. Kjo përfshin implementimin e një sistemi të integruar për monitorimin e performancës së rrjetit dhe masat e sigurisë për të mbrojtur rrjetin nga sulmet potenciale të sigurisë.

Gjatë vitit 2024, të ardhurat nga veprimtaria në fushën e transmetimit të të dhënave arritën vlerën prej 14,772,882 Lekë. Ky sukses dëshmon përpjekjet e vazhdueshme për të ofruar shërbime closure dhe për të kontribuar në zhvillimin e infrastrukturës së komunikimeve elektronike në vend.

Trendi i të ardhurave nga transmetimi i të dhënave (Lekë)

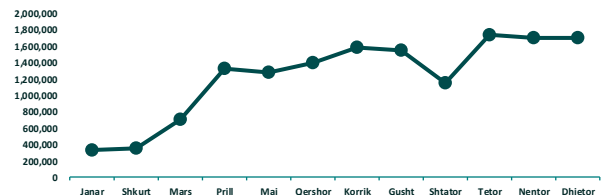

OST synon të vazhdojë rritjen e të ardhurave nga aktivitetet e transmetimit të të dhënave. Kjo përfshin përmirësimin e infrastrukturës ekzistuese dhe zgjerimin e shërbimeve të reja, me qëllim të përmbushjes së kërkesave në rritje të tregut.

Objektivat e Projektit për Përmirësimin e Shërbimeve dhe Rrjetit

Synimi kryesor është përmirësimi i aksesit në shërbimet broadband për qytetarët, institucionet publike dhe bizneset, si dhe përmirësimi i lidhjes digjitale rajonale dhe komercializimi i rrjetit për të rritur të ardhurat dhe zhvillimin e infrastrukturës.

OST vazhdon të angazhohet në ofrimin e shërbimeve të larta me qëllim të zgjerimit të rrjetit dhe përmirësimin e shërbimeve të ofruara, duke siguruar një infrastrukturë digjitale të fortë që përmbush nevojat e shoqërisë moderne dhe të tregut në zhvillim.

Të Ardhurat dhe Zhvillimi i Infrastrukturës

Shoqëria Bursa Shqiptare e Energjisë Elektrike – ALPEX SHA, është regjistruar pranë Qendrës Kombëtare të Regjistrimit më datë 23 Tetor 2020 me NIPT M02223006B. Veprimtaria e Shoqërisë rregullohet në përputhje me dispozitat përkatëse të Ligjit 9901, datë 14.04.2008, "Për Tregtarët dhe Shoqëritë Tregtare", VKM Nr. 519 datë 13.07.2016 "Për miratimin e modelit të tregut të energjisë elektrike (i ndryshuar), Marrëveshjes së Aksionarëve dhe Statutit të Shoqërisë si dhe Vendimeve të Entit Rregullator të Energjisë: Vendim i ERE nr. 247, datë 29.09.2022 "Mbi licencimin e "Bursës Shqiptare Të Energjisë Elektrike – ALPEX" SHA në veprimtarinë e operimit të tregut të energjisë elektrike (i ndryshuar); Vendim i ERE nr. 347, datë 27.12.2022 "Mbi miratimin e rregullave të tregut të energjisë elektrike (rregullat e ALPEX përkufizimet, procedura e tregtimit si dhe procedura e klerimit dhe shlyerjes"; Vendim i ERE nr. 106, datë 23.03.2023 "Mbi miratimin e disa shtesave në rregullat e tregut të energjisë elektrike, të miratuara me vendimin e bordit të ERE nr. 347, datë 27.12.2022"; Vendim i ERE nr. Nr. 139, datë 14.04.2023 "Mbi miratimin e kufijve minimalë dhe maksimalë të lejuar të çmimit për tregun e ditës në avancë"; Vendim i ERE nr. 228, datë 17.07.2023, "Mbi përcaktimin e shoqërisë "Bursa Shqiptare e Energjisë Elektrike ALPEX" SHA, si operatori i emëruar i tregut të energjisë elektrike (NEMO)" (i ndryshuar); Vendimi i ZRrE Nr. V\_1748\_2023 datë 17.07.2023 "Aprovohet - kërkesa e shoqërisë Bursa Shqiptare e Energjisë Elektrike (ALPEX sh.a), dhe Përcaktohet si Operatori i Emëruar i Tregut të Energjisë Elektrike (NEMO) për kryerjen e aktiviteteve të ndërlidhura me Bashkimin e Tregut të një ditë para dhe ndërditor dhe Operimin e Tregut të Bashkuar për territorin e Republikës së Kosovës"; Vendim i ERE Nr. 110, Datë 10.06.2024 "Për një ndryshim në Rregullat e Tregut të Energjisë Elektrike, të Miratuara me Vendimin e Bordit të ERE Nr. 347, Datë 27.12.2022"; Vendimi i ERE Nr. 299, Datë 30.12.2024 "Mbi Miratimin e Listës së Tarifave të ALPEX për Tregun Brenda të Njëjtës Ditë dhe Tregut të Ditës në Avancë"; Vendim i ERE Nr. 286, Datë 20.12.2024 "Mbi Miratimin e Metodologjisë për Përcaktimin e Tarifave të Operatorit të Emëruar të Tregut të Energjisë Elektrike (NEMO)".

Objektivi i aktivitetit të Shoqërisë është ;

- a) Krijimi, menaxhimi dhe administrimi i tregut të organizuar të energjisë elektrike (në vijim referuar edhe si "Tregu"), nëpërmjet platformës

së tregut në bazë të ditës në avancë dhe brenda të njëjtës ditë.

- b) Kompensimit financiar (clearing) mes pjesëmarrësve të tregut, në përputhje me dispozitat e Ligjit të Sektorit të Energjisë elektrike, Rregullat e Tregut të Energjisë elektrike dhe Modelin e Tregut të Energjisë elektrike, në fuqi.
- c) Bashkimin e tregjeve (market coupling) të energjisë elektrike.

Sa më sipër përfshin gjithashtu, por pa u kufizuar, aktivitetet e mëposhtme :

- a) Zhvillimin e produkteve të tregut të energjisë elektrike;
- b) Planifikimin, zhvillimin, zbatimin dhe mirëmbajtjen e përpunimit elektronik të të dhënave në lidhje me Tregun;
- c) Mbledhjen, përpunimin dhe shpërndarjen e informacionit në lidhje me produktet e energjisë elektrike në lidhje me Tregun;
- d) Përmbytjen e aktiviteteve të kompensimit financiar (clearing & settlement).

Shoqëria zotërohet nga aksionarët Operatori i Sistemit të Transmetimit OST SHA dhe Operatori i Sistemit të Transmisionit dhe Tregu – KOSTT SHA Kapitali themeltar i Shoqërisë është 250,000,000 Lekë, i ndarë në 250,000 (dyqind e pesëdhjetë mijë) aksione me vlerë nominale 1,000.00 (një mijë) Lekë secila.

Në datën e Pasqyrave Financiare struktura e zotërimit të kapitalit paraqitet si vijon :

Aksioneri	Numri i Aksioneve	% e Kapitalit
Operatori i Sistemit të Transmetimit - OST	143,125	57.25%
Operatori i Sistemit të Transmisionit dhe Tregut – KOSTT	106,875	42.75%
		<b>100%</b>

Më datë 06.05.2021, u regjistrua Bursa Shqiptare e Energjisë Elektrike SHA – Dega në Kosovë me NUIS 811568495, me adresë Rr. Isa Boletini, nr.39, Prishtinë, Kosovë. Veprimtaria e Degës në Kosovë rregullohet në përputhje me dispozitat e Ligjit Nr.02/L-123 mbi Shoqëritë Tregtare. Themelues dhe Pronar është Bursa Shqiptare e Energjisë Elektrike – ALPEX SHA me kapital 0 dhe 100 % të aksioneve, dhe përfaqësohet nga Z. Sokol Dishnica, në cilësinë e Drejtorit Menaxhues.

**STRUKTURA ORGANIZATIVE**

Shoqëria ALPEX SHA është një shoqëri aksionare, dhe e organizon strukturën e saj të brendshme drejtuese dhe të administrimit në përputhje me sistemin me dy nivele siç përcaktohet në Titullin IV, Kapitulli III të Ligjit të Shoqërive Tregtare.

Organet Drejtuese të Shoqërisë janë:

1. Asambleja e Përgjithshme
2. Këshilli Mbikëqyrës i përbërë nga :
  - Z. Shyqeri Morina
  - Znj. Kledia Ngjela
  - Znj. Ilda Nushi
  - Z. Altin Petre
  - Z. Genc Sejdiu
3. Administratori

Shoqëria administrohet nga Administratori. Administratori është Përfaqësuesi Ligjor i Shoqërisë, si dhe është përgjegjës për aprovimin e politikave afatshkurtra dhe kontrollit të përputhshmërisë ligjore si dhe për vendimet e marra nga Këshilli Mbikëqyrës. Ai është përgjegjës për implementimin e vizionit të aksionerëve, përmirësimin e vazhdueshëm të rezultateve të kompanisë si dhe ndjekjen e të gjitha detyrave në nivel operacional dhe ditor. Gjithashtu, detyrë kryesore është përmirësimi i shërbimit dhe trajnimit të vazhdueshëm të stafit.

Për periudhën 01.01.2024 – 31.12.2024, ALPEX SHA është drejtuar nga Z. Sokol Dishnica i riemëruar si Administrator me Vendimin e Këshillit Mbikëqyrës të ALPEX SHA Nr. 16, datë 06/12/2023 "Për riemërimin në detyrën e Administratorit të shoqërisë Bursa Shqiptare e Energjisë Elektrike SHA"

**ECURIA E VITIT 2024**

Bazuar në kuadrin ligjor dhe rregullator në fuqi, ALPEX SHA është struktura përgjegjëse për menaxhimin dhe operimin e tregut të organizuar me shumicë të energjisë elektrike nëpërmjet platformës elektronike të tregtimit dhe platformës elektronike të klerimit dhe shlyerjes për tregjet e ankandeve të ditës në avancë dhe brenda së njëjtës ditë, si dhe tregjeve të vazhdueshme brenda së njëjtës ditë, ndërmjet anëtarëve të Bursës, në përputhje me modelin e tregut të energjisë elektrike dhe rregullat e tregut të energjisë elektrike në fuqi.

Në datë 11 Prill 2023, ALPEX SHA ka nisur operimin e Tregut të Ditës në Avancë (Day-Ahead Market) të energjisë elektrike për zonën e ofertimit të Shqipërisë dhe më datë 31.01.2024 ALPEX SHA ka nisur operimin e Tregut të Ditës në Avancë (Day-Ahead Market) të energjisë elektrike për zonën e ofertimit të

Kosovës së bashku me Bashkimin e Tregjeve të Ditës në Avancë Shqipëri-Kosovë.

Më datë 11.12.2024 ALPEX SHA ka nisur operimin e Tregut të Ankandeve Brenda së Njëjtës Ditë (Intraday Market) të energjisë elektrike për zonën e ofertimit të Shqipërisë dhe për zonën e ofertimit të Kosovës, së bashku me Bashkimin e Tregjeve të Ankandeve Brenda së Njëjtës Ditë Shqipëri-Kosovë.

Në bursë për zonën e ofertimit të Shqipërisë janë anëtarësuar 24 (njëzet e katër) anëtarë burse, nga të cilët 5 (pesë) janë shoqëri publike dhe 19 (nëntëmbëdhjetë) janë shoqëri private dhe 2 (dy) anëtar të përgjithshëm klerimi. Kurse për zonën e ofertimit të Kosovës janë anëtarësuar 13 (trembëdhjetë) anëtarë burse, nga të cilët 3 (tre) janë shoqëri publike dhe 10 (dhjetë) janë shoqëri private dhe 2 (dy) anëtar të përgjithshëm klerimi.

Në total janë anëtarësuar 37 (tridhjetë e shtatë) anëtar burse në Tregun e Ditës në Avancë dhe 24 (njëzet e katër) prej tyre janë anëtarësuar edhe në Tregun e Ankandeve Brenda së Njëjtës Ditë si edhe 4 (katër) anëtar të përgjithshëm klerimi.

ALPEX ka vënë në përdorim për anëtarët e Bursës platformën e tregtimit, Sistemi Elektronik të Tregtimit në Cast-ETSS. Kjo platformë ka qënë e aksesueshme gjatë gjithë kohës për përdoruesit dhe ka performuar pa çënuar funksionimin normal të aktivitetit të shoqërisë. Me propozim të ALPEX-it dhe miratim të ERE-s, aplikohet ankand i dytë me qëllim ruajtjen e tregut nga çmimet që konsiderohen të gabuara ose të paqëndrueshme, këto në referencë me kufirin minimal të çmimit 0 (zero) euro/MWh dhe kufirin maksimal të lejuar të çmimit për Tregun e Ditës në Avancë 900 euro/MWh. ALPEX ka vënë në përdorim për anëtarët e përgjithshëm të klerimit platformën e klerimit, Sistemi i Klerimit të Tregut të Energjisë-EMCS. Aktiviteti i klerimit dhe shlyerja e transaksioneve kryhet çdo ditë pune, bazuar në Kalendarin e Klerimit dhe realizohet në bashkëpunim me ALPEX, Anëtarët e Përgjithshëm të Klerimit dhe Bankave për Shlyerje në Shqipëri Raiffeisen Bank dhe në Kosovë Procredit Bank.

**Tregu i Ditës në Avancë**

Treguesit Vjetore të tregtimit gjatë vitit 2024

- Një volum total prej 1,172,580.58 MWh i energjisë elektrike u tregtua në Tregun e Ditës në Avancë me një çmim klerues mesatar prej 112.01 Euro/MWh;
- Rrjedha e energjisë:
  - o Nga Shqipëria drejt Kosovës: 27,816.94 MWh;

- Nga Kosova drejt Shqipërisë: 241,097.29 MWh.
- Oferta në blerje: 1,534,425.97 MWh;
- Oferta në shitje: 1,868,626.34 MWh;
- Rekordi i tregtimit për një Njësi Kohore të Tregut (MTU), ishte 497.87 MWh më 19 Maj 2024;
- Rekordi ditor i tregtimit ishte 7,816.05 MWh më 23 Maj 2024;
- Rekordi mujor i tregtimit ishte 133,906.13 MWh në muajin Maj 2024;
- Rekordi për rrjedhën e energjisë u regjistrua në Qershor 2024, me 41,859.80 MWh nga Kosova drejt Shqipërisë;
- Faturimi total (blerje/shitje) arriti në vlerën 301 milion Euro.

Tregjet e ALPEX-it të Ditës në Avancë		
Viti 2024	Çmimi në DAM (€/MWh)	Volumi në DAM (MWh)
Mesatar ditor	112.01	3,940.32
Max. ditor	452.68	7,816.05
Min. ditor	21.61	1,918.90
<b>Total</b>		<b>1,172,580.58</b>

Performanca e Tregut të Ditës në Avancë (DAM)			
Periudha	Volumet (MWh)	Faturimi Blerje-Shitje (€)	Çmimi Mesatar (€/MWh)
2023	827,541.08	167,702,808	100.15
2024	1,172,580.58	301,013,609	112.01
<b>Ndryshimi (%)</b>	<b>41.69%</b>	<b>79.49%</b>	<b>11.84%</b>

Zona e Ofertimit të Shqipërisë			
Periudha	Volumet (MWh)	Faturimi Blerje-Shitje (€)	Çmimi Mesatar (€/MWh)
2023	827,541.08	167,702,808	100.15
2024	807,328.67	171,445,464.32	112.01
<b>Ndryshimi (%)</b>	<b>- 2.44%</b>	<b>2.23%</b>	<b>11.84%</b>

Zona e Ofertimit të Kosovës			
Periudha	Volumet (MWh)	Faturimi Blerje-Shitje (€)	Çmimi Mesatar (€/MWh)
2023	N/A	N/A	N/A
2024	635,396.02	129,741,045.88	114.00
<b>Ndryshimi (%)</b>			

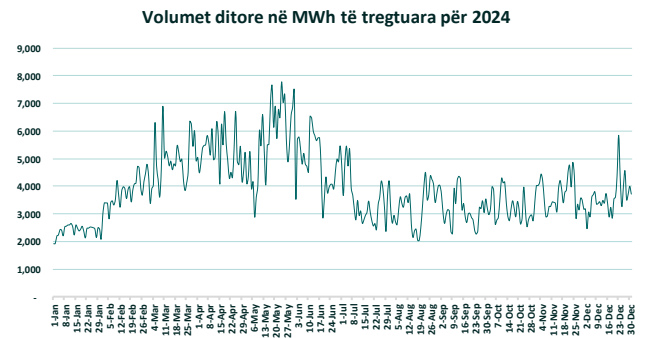
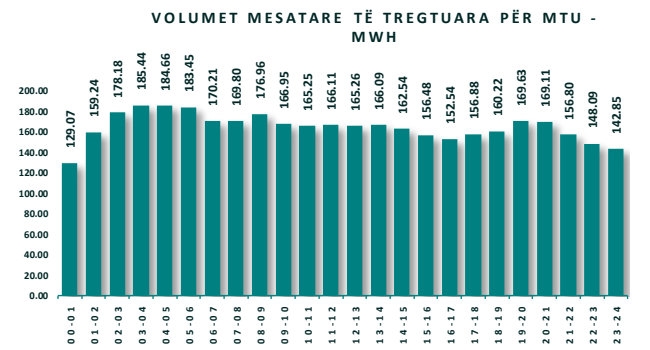
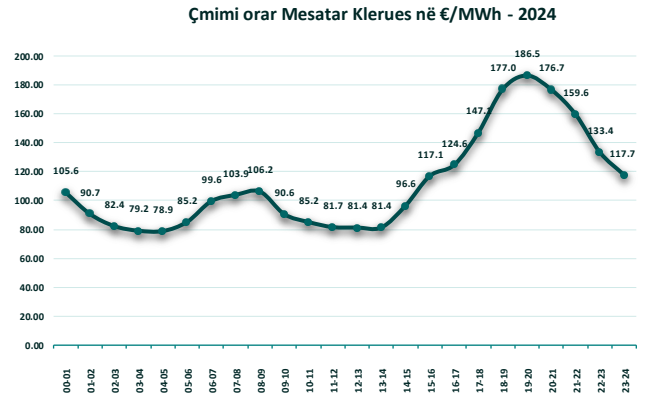
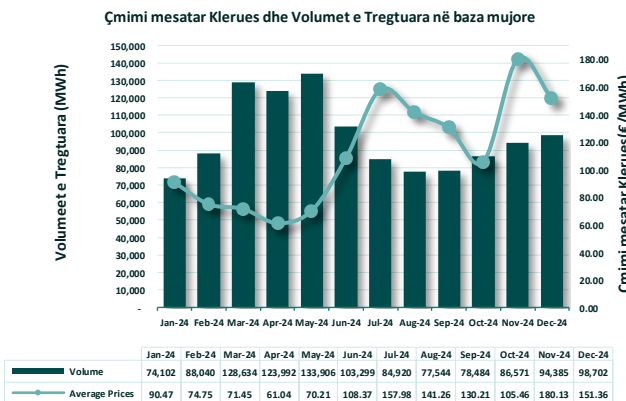

### Performanca e Tregut të Ankandëve Brenda të Njëjtës Ditë (IDM)

- Një volum total prej 365.53 MWh i energjisë elektrike u tregtua në Tregun e Ankandëve brenda të Njëjtës Ditë të ALPEX-it me një çmim klerues mesatar prej 200.80 €/MWh
- Rrjedha e energjisë:
  - Nga Shqipëria drejt Kosovës: 91.15 MWh;
  - Nga Kosova drejt Shqipërisë: 87.00 MWh.

Tregjet e ALPEX-it të Ankandëve Brenda së Njëjtës Ditë		
Viti 2024	Çmimi në IDM (€/MWh)	Volumi në IDM (MWh)
Mesatar ditor	213.16	213.14
Max. ditor	312.97	250.00
Min. ditor	86.00	185.58
<b>Total</b>		<b>365.53</b>

## OPERIMI - ENERGJIA NË SISTEMIN E TRANSMETIMIT

OST SHA menaxhon sistemin elektroenergjetik në kohë reale duke ruajtur një balancë midis kërkesës për konsum dhe prodhimit të energjisë elektrike, në mënyrë që të sigurojë një furnizim të besueshëm me energji elektrike nëpërmjet praktikave bashkëkohore të operimit të sistemit të transmetimit të energjisë elektrike.

Operimi në kohë reale i sistemit të transmetimit realizohet nëpërmjet Qendrës Kombëtare Dispeçer, e cila kryen monitorimin, kontrollin dhe marrjen e masave përkatëse për ruajtjen e sigurisë së punës së sistemit elektroenergjetik, në koordinim me përdoruesit e rrjetit dhe OST-të fqinje.

OST SHA në rolin e Operatorit të Sistemit, operon Sistemin Elektroenergjetik duke përdorur teknikat më të mira bashkëkohore, duke siguruar balancën ndërmjet prodhimit dhe konsumit të energjisë elektrike. OST SHA bën operimin e rrjetit në përputhje me dispozitat e Ligjit 43/2015 “Mbi sektorin e Energjisë Elektrike”, Kodin e Rrjetit të Transmetimit, Modelin e Tregut të Energjisë Elektrike, marrëveshjet dy ose shumë-palëshe si dhe aktet e tjera ligjore në fuqi. Sistemi i Transmetimit operon në përputhje me të gjithë udhëzimet dhe politikat e ENTSO-E, veçanërisht parashikimet e marrëveshjes së operimit të zonës sinkrone të ENTSO-E si dhe udhëzuesin mbi Sigurinë dhe Operimin e Sistemit të Transmetimit (SO GL).

OST SHA në përmbushje të roleve të saj, gjatë vitit 2024 ka realizuar aktivitetet e mëposhtme:

- Operimin e sistemit elektroenergjetik në pajtueshmëri me Kodin e Rrjetit të Transmetimit dhe standardeve të ENTSO-E.
- Planifikimin e mbulimit të kërkesës me bazë ditore/orare, skedulimin orar për çdo central dhe kontrollin e nivelit të sigurisë së operimit duke përdorur kriterin e sigurisë “n-1”.
- Menaxhimin e shërbimeve ndihmëse të domosdoshme për funksionimin e sigurtë të Sistemit të Transmetimit.
- Menaxhimin e gjenerimit dhe kërkesën e energjisë elektrike në kohë reale, duke siguruar balancën ndërmjet gjenerimit, shkëmbimit dhe konsumit të energjisë elektrike.
- Shkëmbimin dhe harmonizimin e skedulimit orar të shkëmbimit të energjisë me OST-të fqinje, për ditën pasardhëse si dhe llogaritjen e shkëmbimit të energjisë për çdo interkonektor për ditën paraardhëse.

- Analizën e punës së Sistemit Energjetik dhe aktivizimin e masave për ruajtjen e sigurisë së punës, në koordinim me Përdoruesit e Rrjetit dhe OST-të e rajonit.
- Parashikimin e punës së Sistemit Energjetik në terma afatshkurtër dhe afatmesëm.
- Në bashkëpunim me OST-të fqinje, përcakton kapacitetin transmetues ndërkufitar për çdo kufi e drejtim të fluksit të energjisë me bazë vjetore, mujore dhe ditore.

### Ngjarje të rëndësishme në operimin e sistemit gjatë vitit 2024.

Më 21 qershor 2024, një incident i rëndësishëm ndodhi në Evropën Juglindore duke shkaktuar ndërprerje në sistemin elektroenergjetik të Evropës Kontinentale. Incidenti rezultoi në një humbje të konsiderueshme të ngarkesës dhe gjenerimit. Nga kjo ngjarje u prekën disa vende, Shqipëria (OST), Bosnjë Hercegovina (NOSBiH), Malin e Zi (CGES) dhe Kroacia (HOPS).

Ndërprerja e pare ndodhi në linjën 400 kV Ribarevine–Podgoricë2 në orën 12:09:16. Duke vijuar me ndërprerjen e dytë linjën në 400 kV Zemblak – Kardia në orën 12:21:30. Kjo rezultoi në ndërprerjen e disa linjave të tjera si dhe fenomenin e kolapsit të tensioni në Bosnje Hercegovine, Mal i Zi, Shqipëri dhe Kroaci.

Për të analizuar pasojat që ndikuan në përshkallëzimin e situatës, në Korrik 2024 u krijua grupi i punës i cili realizoi analizën e detajuar të situatës. Grupi i punës ishte i përbërë nga nje Panel Ekspertësh nga ENTSO-E, përfaqësues nga të gjithë Operatorët përkatës të Sistemit të Transmetimit (OST) e afektuara, ACER (përfaqësues të Autoritetit Rregullativ Kombëtar (ERE))

Grupi i punës në përfundim të vlerësimit të situatës, doli me raport të detajuar i cili është publik në faqen e ENTSO-E. Ky raport përfshin rekomandime të detajuara për Operatorët e Transmetimit.

Në konkluzion Raporti tregon se bashkëpunimi i OST-ve është thelbësor për funksionimin e sigurt të sistemit të nderlidhur Evropian të energjisë elektrike.

Vlen të theksohet se falë veprimit të shpejtë dhe të koordinuar pas ngjarjes, OST sh.a ishte e para nga OST e afektuara që arriti të rikthejë sistemin e saj në gjendje normale operimi në kohën më të shkurtër.

**Të dhëna mbi energjinë në sistemin e transmetimit**

Në vijim, janë paraqitur të dhëna të detajuara mbi prodhimin, importin, eksportin, balancën energjetike, konsumin, humbjet dhe gabimin e zonës së kontrollit në rrjetin e transmetimit gjatë vitit 2024.

Kërkesa për energji elektrike në Sistemin e Transmetimit gjatë vitit 2024 ka qenë 7.6 TWh, e cila është mbuluar nga prodhimi në vend dhe nga importi për periudha kur kushtet meteorologjike në vend nuk kanë qenë të favorshme. Prodhimi vendas për vitin 2024 në krahasim me vitin 2023 ka pësuar një rënie

me 11 %. Gjatë vitit 2024, kërkesa për energji elektrike në rrjetin e transmetimit është rritur 4.2 %. Kapaciteti transmetues ndërkufitar, në total 1,100 MW, ka qenë i mjaftueshëm për realizimin e kontratave të importit, eksportit, nga pjesëmarrësit në tregun e energjisë elektrike si edhe për realizimin e tranziteve.

Humbjet e energjisë elektrike në rrjetin e OST SHA për vitin 2024 janë 201 GWh, të cilat përkojnë me 2.02 % të energjisë elektrike.

**Prodhimi**

Kapaciteti i instaluar për gjenerimin e energjisë elektrike ka pësuar rritje progresive nga viti në vit. Grafiku i mëposhtëm paraqet ndryshimin e kapacitetit të instaluar në Sistemin e Transmetimit në 14 vitet e fundit.

**Kapaciteti i Instaluar (MW)**

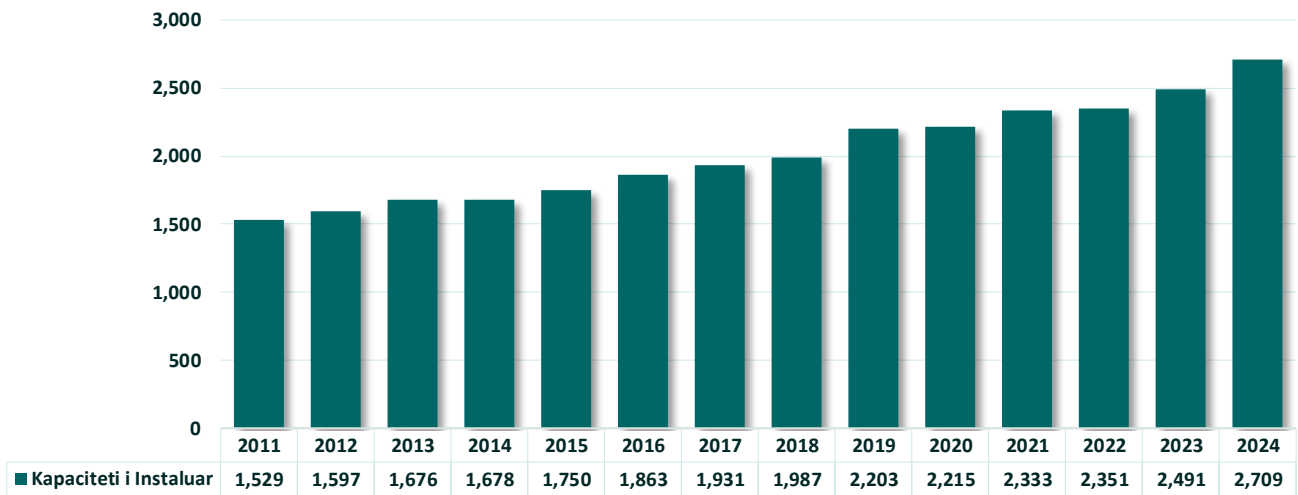

**Kapaciteti i instaluar sipas kategorive**



Kapaciteti i instaluar deri në fund të vitit 2024 ka arritur ne 2,709 MW. Energjizimi impianteve fotovoltaike, ka mundësuar me diversifikimin e burimeve të prodhimit te energjisë ku teknologjia fotovoltaike ka arritur ne 10% te kapacitet te instaluar bruto.

Kushtet hidrologjike gjatë vitit 2024, krahasuar me 3 vitet e fundit konsiderohen normale për sa i përket të dhënave historike ndër vite. Me gjithë rritjen e vazhduar të kapacitetit të instaluar, gjatë vitit 2024 prodhimi i energjise ka pesuar nje rënie me 11% krahasuar me 2023, duke reflektuar ndikimin që kanë kushtet meteorologjike në sasinë e energjisë së injektuar nga centralet e lidhura me rrjetin e transmetimit.

Në vijim, paraqiten grafikisht të dhënat mbi prodhimin e energjisë në vendin tonë për vitin 2024, ku lehtësisht konstatohet se peshën më të madhe në prodhim e mbajnë centralet e administruara nga kompania KESH SHA

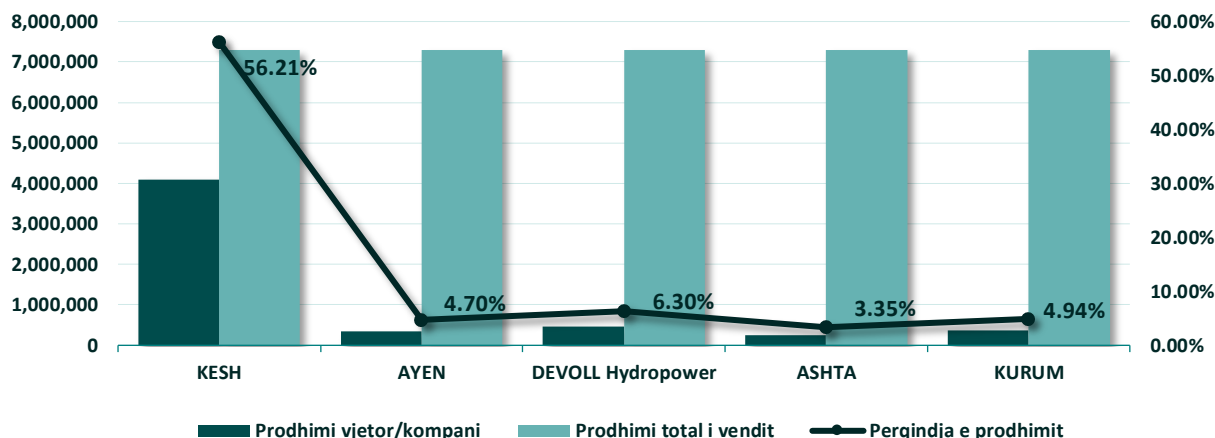

Paraqitja grafike në vijim, pasqyron krahasimin e ndryshimit të prodhimit të energjisë elektrike në % në çdo muaj për vitin 2024 kundrejt vitit 2023

Krahasimi i prodhimit 2024-2023 (%)

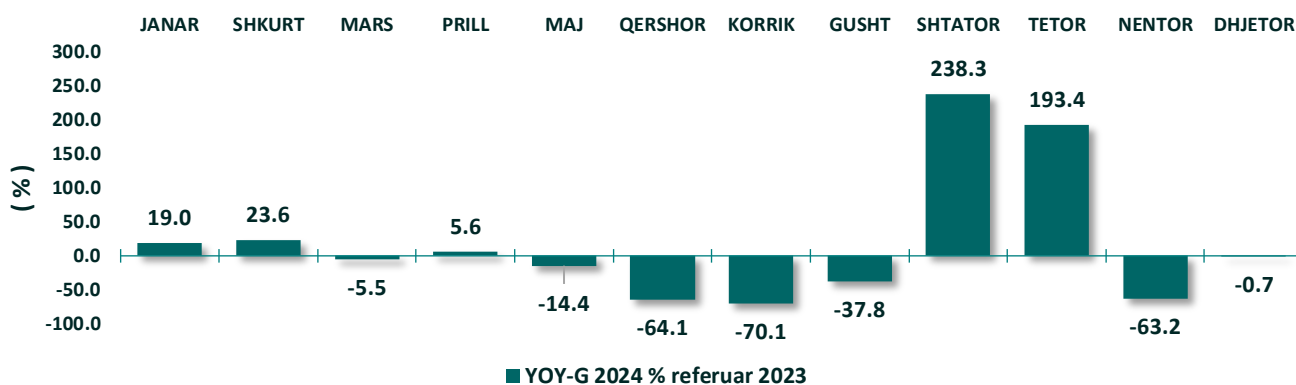

**Konsumi**

Konsumi total i energjisë në rrjetin e transmetimit gjatë vitit 2024 ka qenë 7.6 TWh, vlerë, e cila referuar konsumit të energjisë për vitin 2023 është 4.2 % me e lartë. Në periudha të ndryshme kur gjenerimi ka qenë i ulët se kërkesa, plotësimi i kërkesës në vend është realizuar nga importi.

Grafiku në vijim paraqet ndryshimin e konsumit gjatë muajve të vitit, duke krahasuar konsumin në vitin 2024 me konsumin në vitin 2023.

Krahasimi konsumit 2024-2023 (%)

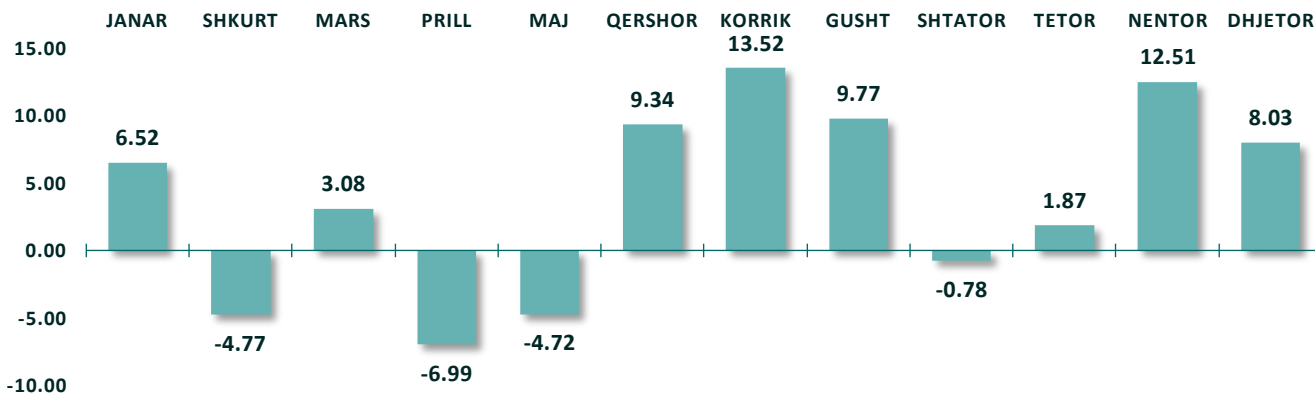

Në vijim, janë paraqitur grafikisht të dhënat e energjisë në rrjetin e transmetimit për vitin 2024 në termat e ngarkesës mesatare, maksimale dhe minimale ditore për çdo muaj si dhe konsumi mesatar, minimal, maksimal mujor 2024.

Ngarkesa mes, max, min ditore 2024

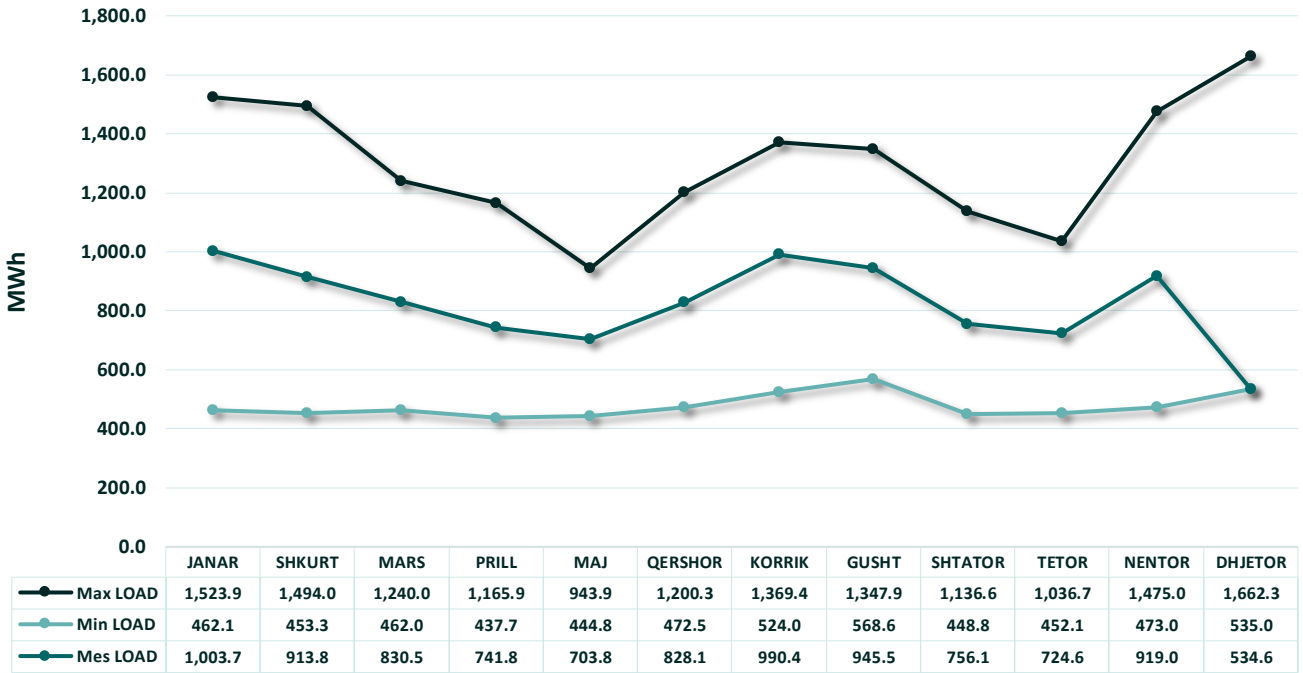

Konsumi mesatar, minimal, maksimal mujor 2024

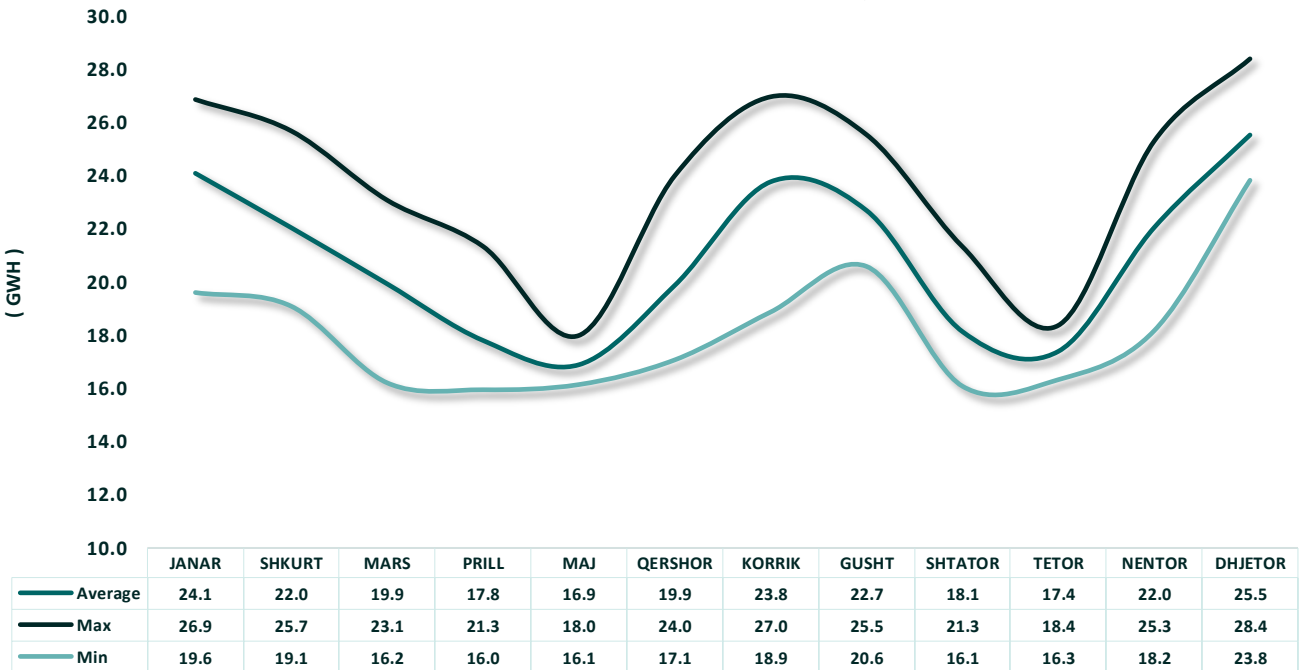

Grafikët në vijim e paraqesin ndarjen e konsumit total të energjisë sipas 2 kategorive kryesore të konsumatorëve.

Shpërndarja e ngarkesës për vitin 2024

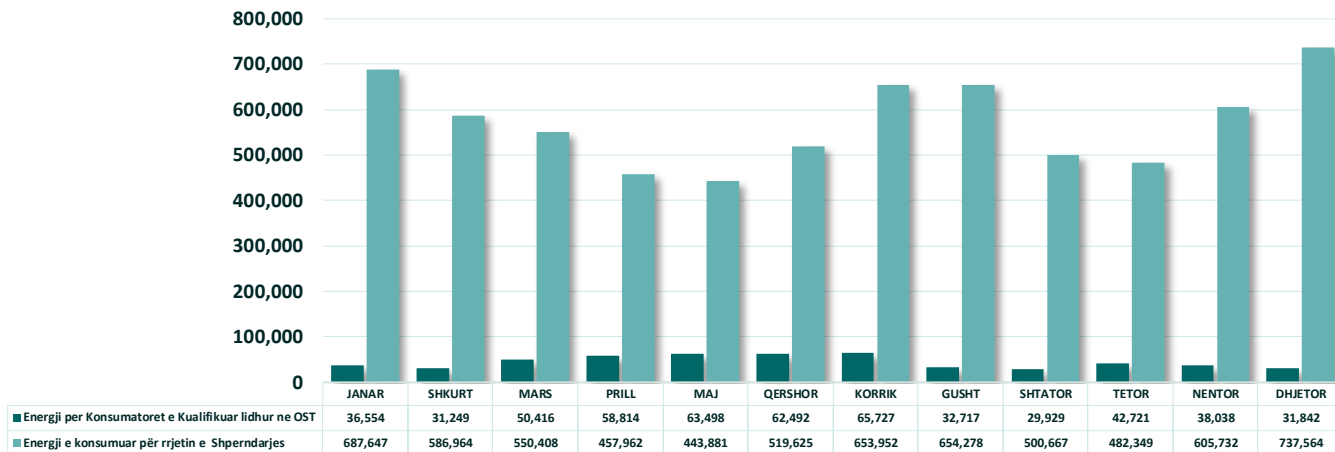

Konsumi total i energjisë për konsumatorët e lidhur në rrjetin e shpërndarjes gjatë vitit 2024 është afërsisht 6 % më i lartë krahasuar me një vit më parë.

Konsumi i total i energjisë për konsumatorët e kualifikuar të lidhur në rrjetin e OST është afërsisht 8 % më i ulët krahasuar me një vit më parë.

Grafiket ne vijim paraqesin konsumin e energjise nga konsumatorët e kulifikuar të lidhur në rrjetin e OST dhe konsumin e energjisë në rrjetin e Shperndarjes, për katër vitet e fundit.

Konsumatorë Tension i Lartë 2021- 2022 -2023-2024

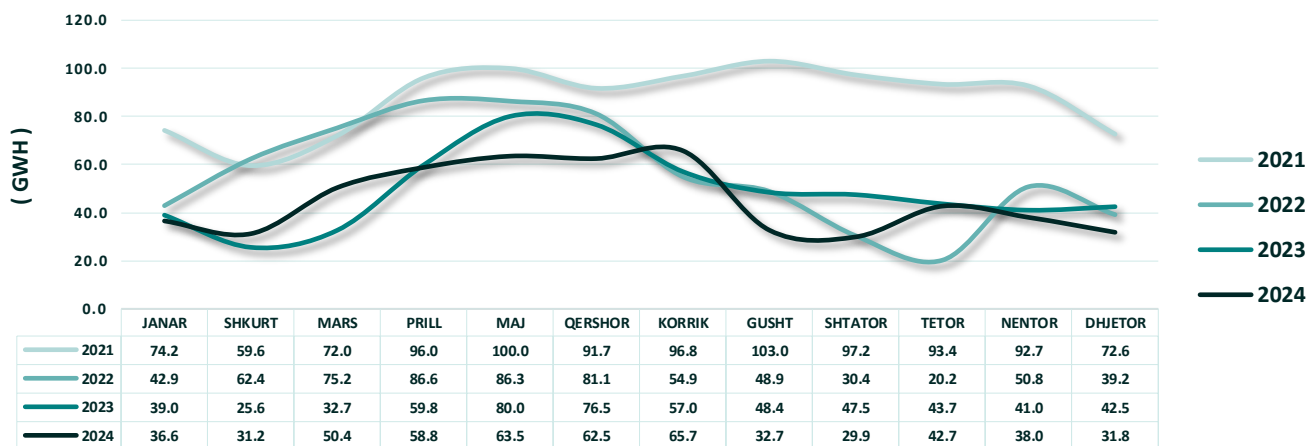

Konsumatorë Rrjeti i Shpërndaes 110kV - 35kV - MV

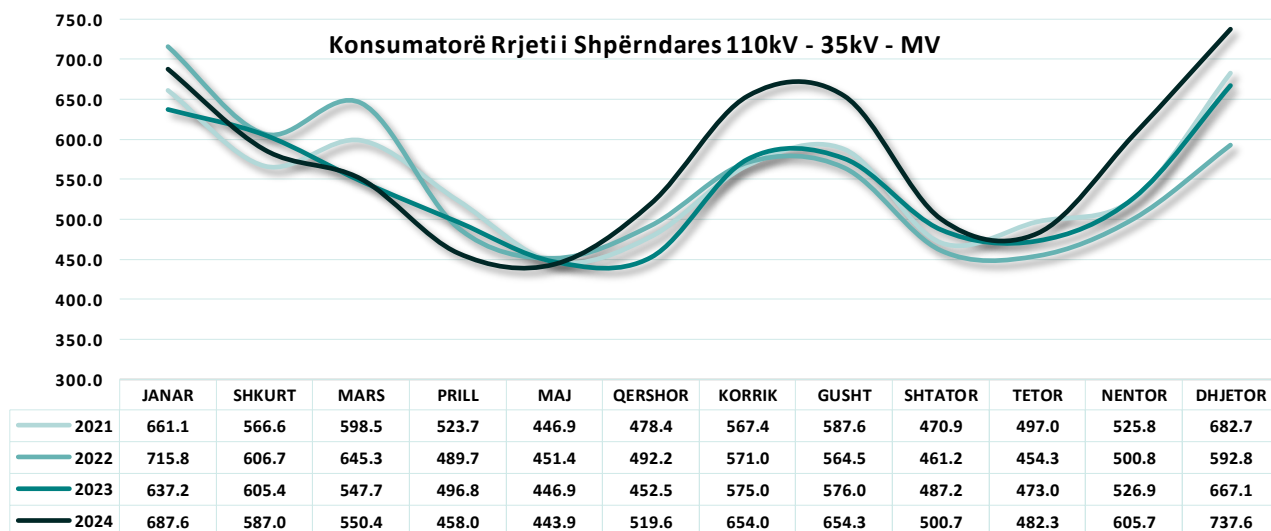

### Balanca e Energjisë

Kushtet hidrologjike janë faktori kryesor që ndikojnë në importin dhe eksportin e energjisë elektrike në vend. Gjatë vitit 2024, janë eksportuar nëpërmjet linjave të interkoneksionit 549 GWh energji dhe është importuar energji në sasinë 882 GWh. Në raportin mes prodhimit vendas dhe shkëmbimit të energjisë, bilanci për vitin 2024 në vlerat të netuara rezulton me 332 GWh energji e importuar.

Në vijim, paraqiten grafikisht vijimësia e shkëmbimit të energjisë në linjat e interkoneksionit për çdo muaj të vitit 2024 dhe krahasimi i shkëmbimit 2023 me 2024

Shkëmbimi i Energjisë 2024

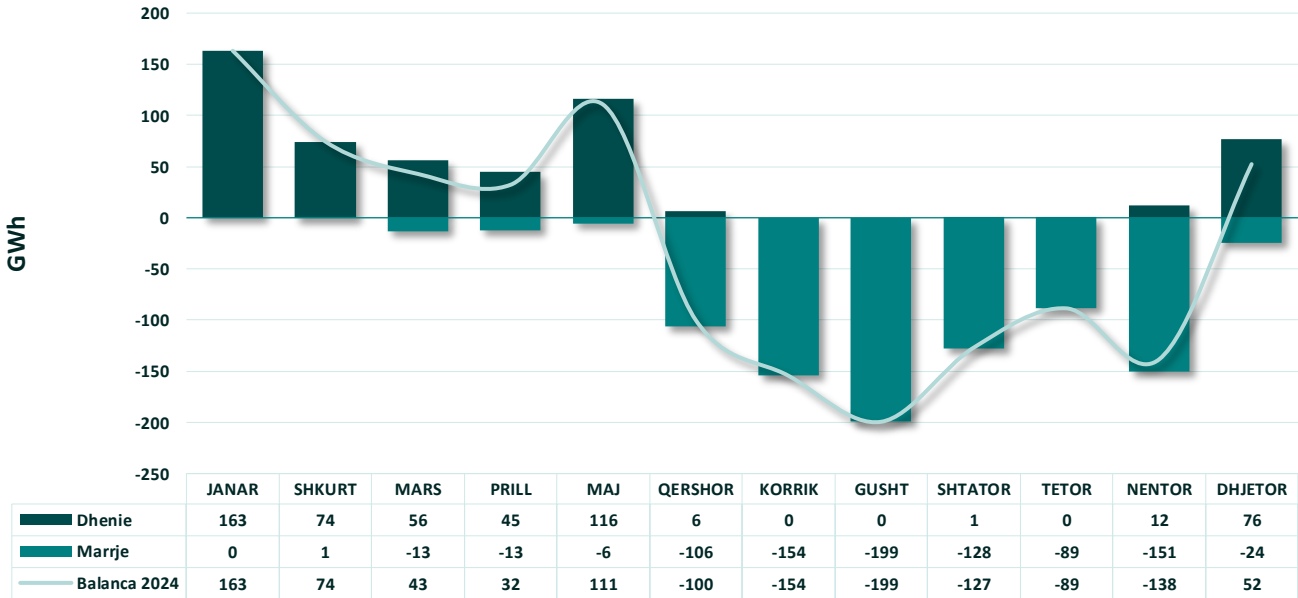

KRAHASIM Shkëmbimi 2023-2024

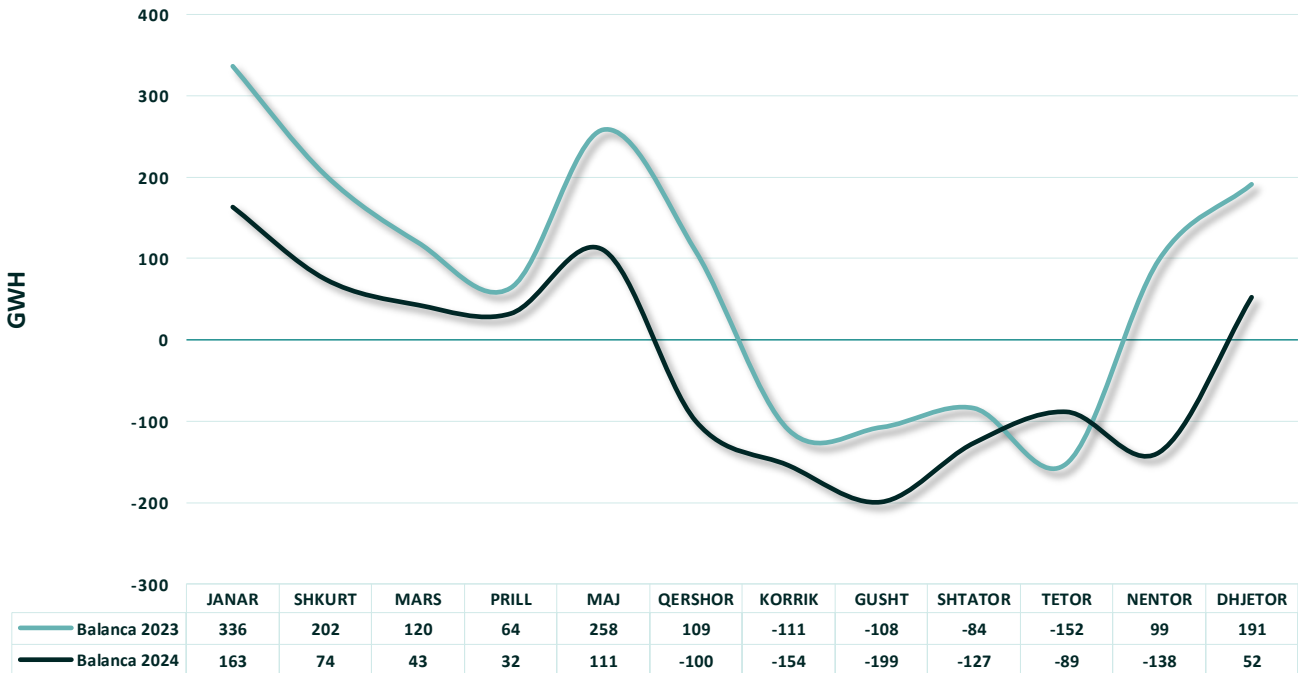

### Import / Eksporti

Për vitin 2024, konsumi arriti në 7.6 TWh. Janë importuar 882 GWh energji për të plotësuar nevojat e vendit me energji gjatë periudhës së thatë dhe janë eksportuar 549 GWh energji në periudha të favorshme meteorologjike. Balanca e shkëmbimit në interkonjeksion është 332 GWh në eksport. Edhe pse prurjet në kaskadën e lumit Drin, rezultojnë në vlera normale si dhe kapaciteti i instaluar i fotovoltaikeve është rritur, kjo gjë nuk ndihmoi në përmbushjen e plotë të kërkesës së vendit për energji gjatë periudhave të thatësirës, dhe kështu për të përballuar kërkesën u siguria energji elektrike nga importi për të plotësuar kërkesat e vendit.

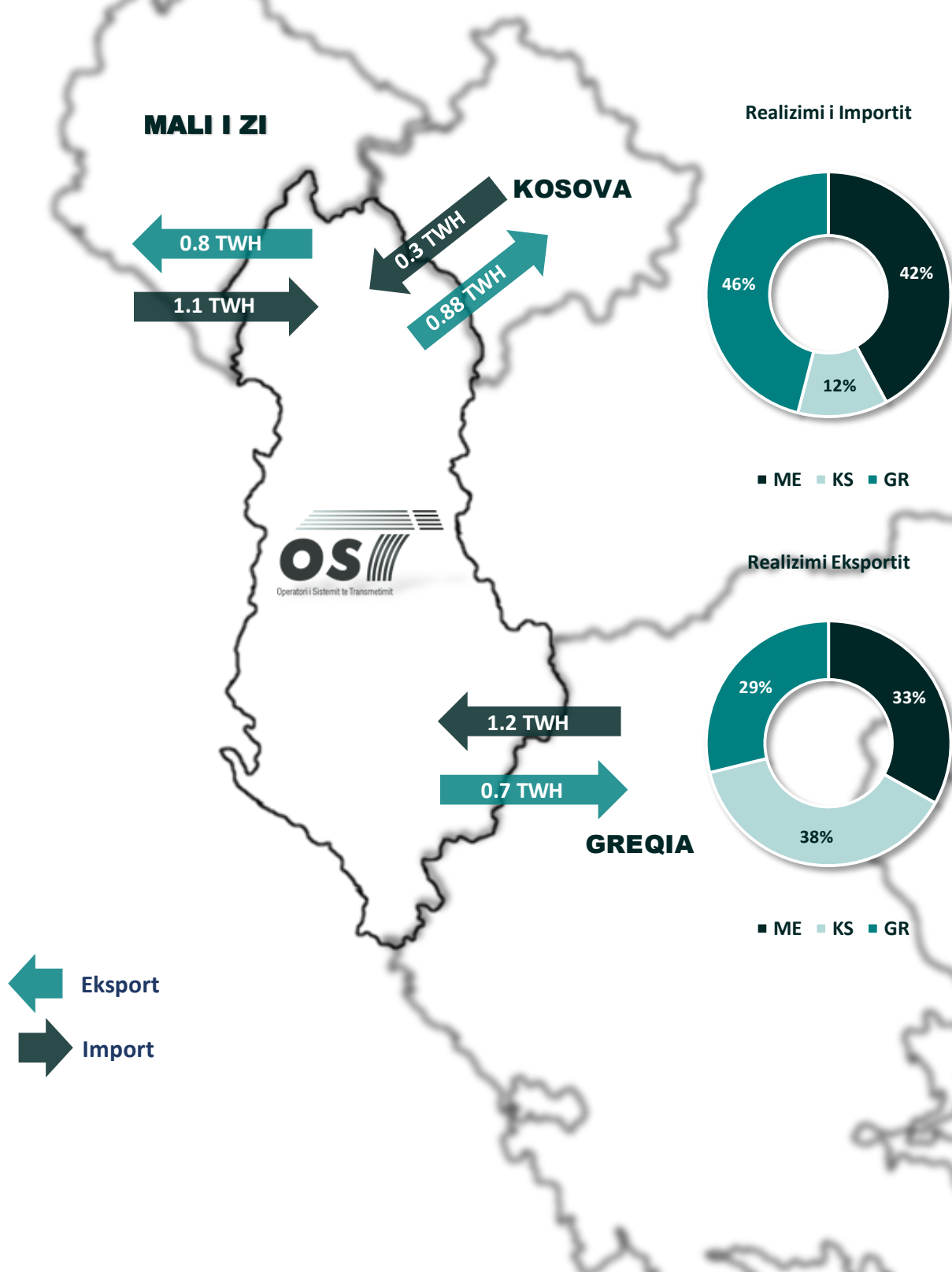
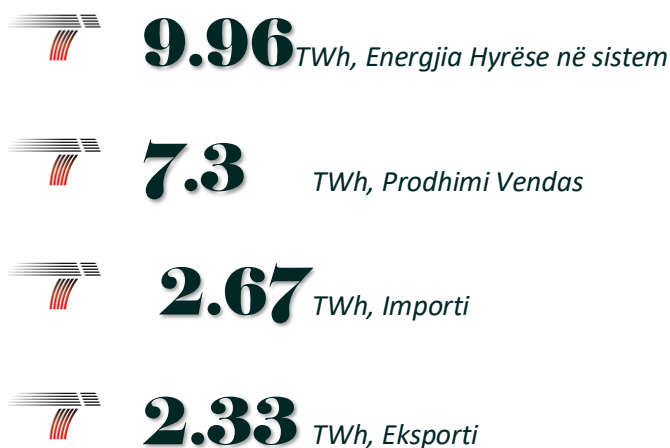

## Realizimi i Importit

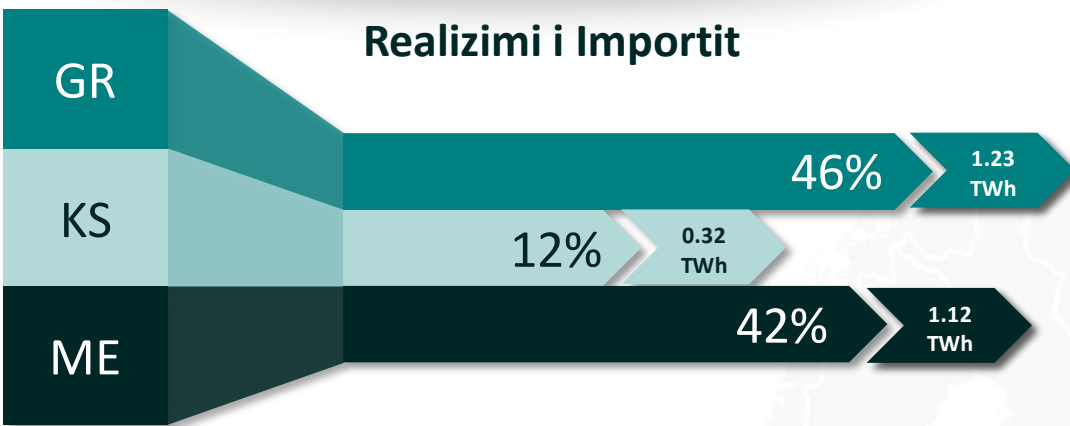

## Realizimi i Eksportit

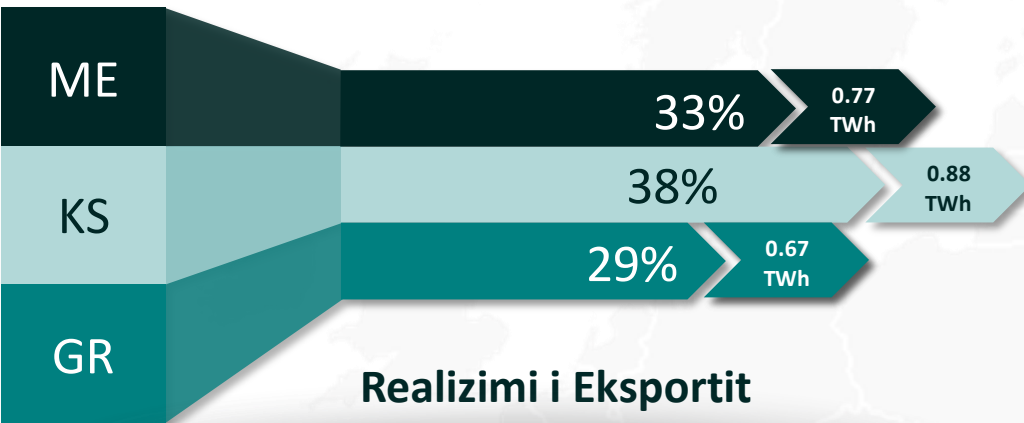

Në vijim janë paraqitur grafikisht të dhënat mbi importin, eksportin për vitin 2024, të ndara këto sipas muajve dhe kufijve.

**Eksporti i Energjisë (MWh)**

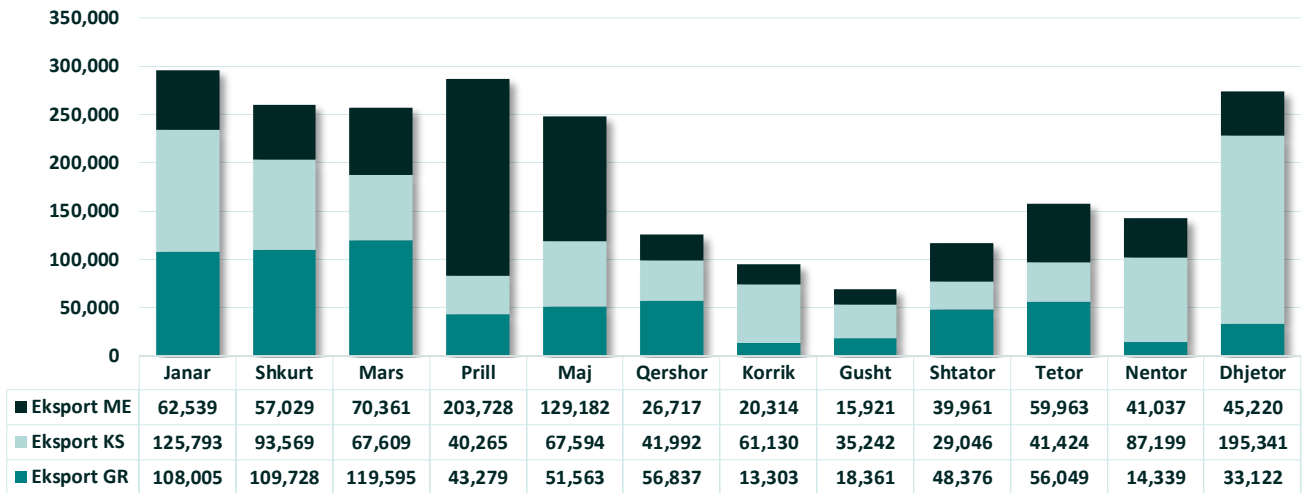

**Importi i Energjisë (MWh)**

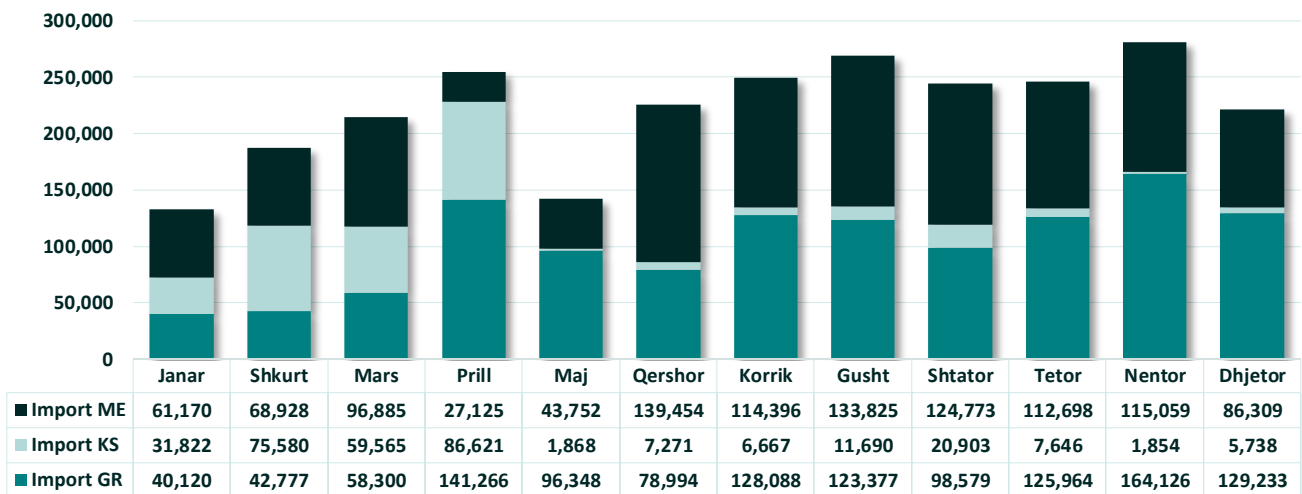

**Shkëmbimi i netuar sipas muajve dhe kufijve (MWh)**

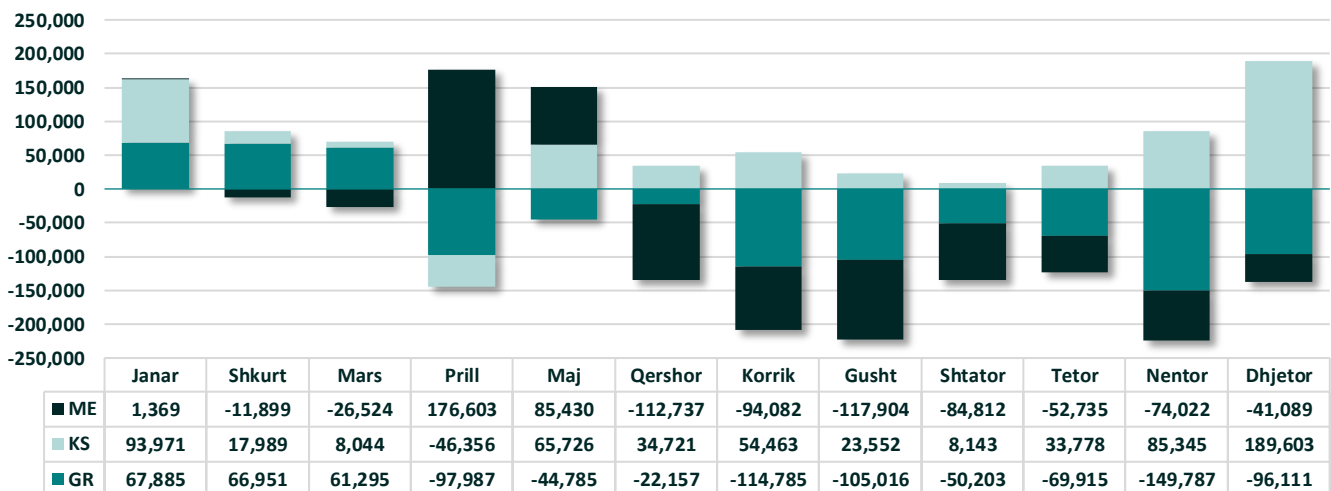

## Menaxhimi i kontrollit të frekuencës (balancës)

Kontrolli i frekuencës për Sistemin e Transmetimit në zbatim të kërkesave dhe përcaktimeve për operimin e integruar dhe funksionimin e qëndrueshëm të Sistemit Elektroenergjetik Shqiptar sipas Ligjit 43/2015 “Për Sektorin e Energjisë Elektrike” (i ndryshuar), Kodit të Rrjetit të Transmetimit, të miratuar me Vendim të ERE, Nr.63, datë 11.04.2022, “Rregullat e Tregut Shqiptar të Balancimit të Energjisë Elektrike” të miratuara me Vendimin ERE Nr.106 datë 02.07.2020 edhe vendimit ERE Nr. 275 datë 28.12.2021 i cili përcakton se Rregullat e Tregut Shqiptar të Balancimit të Energjisë Elektrike hyjnë në fuqi më datë 01.04.2021 dhe OST SHA i merr shërbimet balancuese nga Përdoruesit e kualifikuar si OSHB, Korporata Energjetike Shqiptare KESH SHA; Ayen as Energji sh. a.; Devoll Hydropower SHA

Gjatë vitit 2024, gabimi i zonës ka qenë brenda intervalit  $\pm 20$  MW në 83% të orëve.

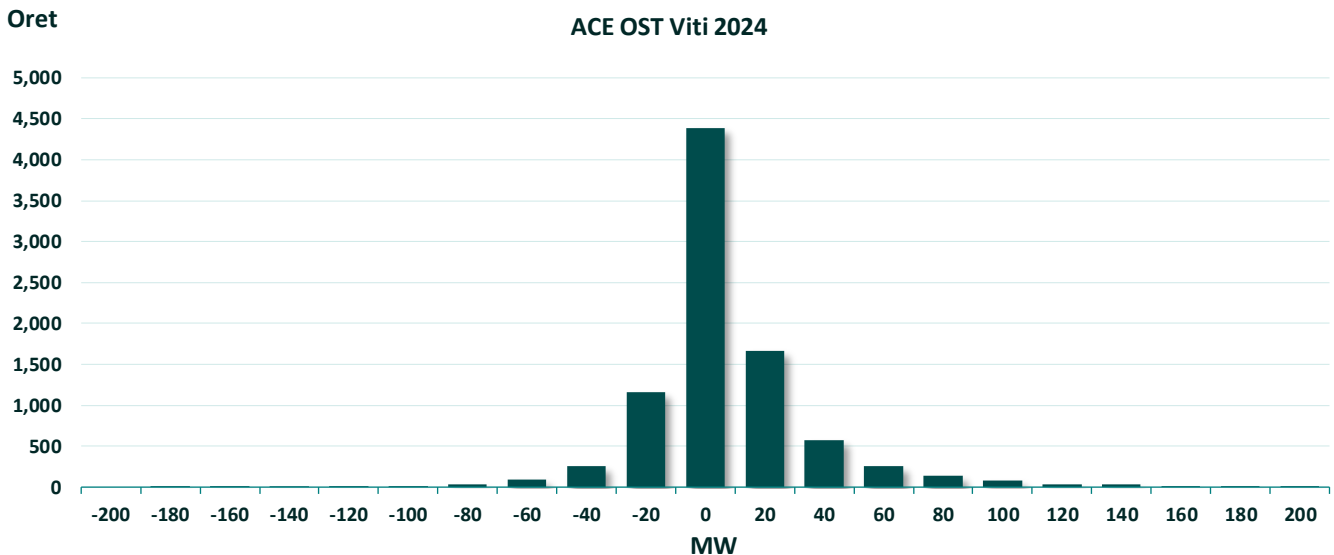

### Zbatimi i Kodit të Transmetimit nga ana e Përdoruesve të Rrjetit.

Shoqëria OST SHA, në rolin e tij si administrator i Kodit të Transmetimit ka detyrim evidentimin dhe trajtimin e problematikës së ndeshur në administrimin e Kodit të Rrjetit të Transmetimit nga shoqëria OST SHA , si dhe çështjet e zbatimit të Kodit të Rrjetit të Transmetimit nga përdoruesit e rrjetit, me qëllim plotësimin e standardeve të sigurisë operative në Rrjetin e Transmetimit si dhe për garantimin e furnizimit të qëndrueshëm dhe të pandërprerë me energji elektrike.

ERE me vendim nr. 63, datë 12.04.2022, miratoi versionin e ri të Kodit të Transmetimit, i cili hyri në fuqi më datë 01.07.2022.

Gjatë ushtrimit të detyrave funksionale për monitorimin e zbatimit të Kodit, OST SHA udhëhiqet nga parimi i krijimit të kushteve të barabarta dhe jo-diskriminuese duke dhënë suportin e nevojshëm për arritjen e standardeve dhe kërkesave teknike, për të ruajtur dhe garantuar sigurinë e sistemit dhe furnizimin me energji elektrike. E gjithë veprimtaria e OST SHA është transparente dhe është bazuar në analiza të detajuara të çështjeve dhe rrethanave konkrete me qëllim shmangien e pasojave apo

kostove të panevojshme si për përdoruesit ashtu dhe për OST SHA .

OST SHA është përpjekur të nxisë në mënyrë të vazhdueshme koordinimin dhe bashkëpunimin afatgjatë duke suportuar me anë të instruksioneve për përdoruesit apo duke ndërmarrë masat e nevojshme nëpërmjet strukturave të saj sipas nevojës dhe hapësirës që i lejon ligji. Komunikimi me përdoruesit ka qenë i vazhdueshëm dhe në çdo rast prej tyre është kërkuar që planifikimi dhe operimi i aseteve të tyre të bëhet bazuar në zbatim të dispozitave të Kodit të Transmetimit.

Duke patur parasysh se çdo dispozitë e Kodit të Transmetimit mund të jetë subjekt i vlerësimit të pajtueshmërisë, vlerësimi i përdoruesve mbi pajtueshmërinë e tyre është bërë sipas sipas :

- i.monitorimeve të realizuara sipas planit vjetor të vlerësimit të pajtueshmërisë;
- ii.rasteve të ngjarjeve në sistem;
- iii.rastet e papajtueshmërisë së përsëritur; dhe
- iv.pajtueshmërinë e përdoruesve e rinj, të lidhur gjatë 2024

OST monitoron zbatimin e Kodit të Transmetimit nga përdoruesit e rrjetit :

- a) gjatë fazës së ndërtimit;
- b) gjatë energjizimit;
- c) në operim;

Nëpërmjet sistemeve të kontrollit dhe monitorimit të OST, kryerjes së inspektimeve, testimit të sistemeve dhe proceseve apo mbledhjes dhe analizës së informacionit të nevojshëm nga përdoruesit e sistemit të transmetimit. Duke patur parasysh që bashkëpunimi ndërmjet OST dhe përdoruesit është në terma afatgjatë, fryma e bashkëpunimit mes OST dhe Përdoruesve konsiderohet pozitive.

#### **Sistemet e Kontroll Monitorimit Automatik**

Për të përmbushur objektivat, OST disponon sistemin SCADA/EMS për kontrollin automatik të Rrjetit të Transmetimit nëpërmjet sistemeve të kontrollit lokal (sisteme të instaluar në nënstacione). Këto sisteme, mundësojnë monitorimin dhe operimin në kohë reale të të gjithë nënstacioneve 220/400kV, si dhe pjesës më të madhe dhe më të rëndësishme të nënstacioneve 110 kV. Krahas nënstacioneve monitorohen dhe operohen Centralet e lidhura në Rrjetin e Transmetimit.

Në sistemin SCADA/EMS janë të implementuara aplikacionet EMS. Paketa e aplikacioneve EMS shërben për analizën e sistemit të transmetimit.

Në qendrën e kontrollit të OST SHA është implementuar paketa e Rregullimit Automatik të Gjenerimit (AGC-Automatic Generation Control), modul i cili kontrollon prodhimin e gjeneratorëve në mënyrë që të mbajë frekuencën dhe shkëmbimin në vlerat e skeduluara. Ky modul është konfiguruar duke ju përmbajtur manualeve operacionale të publikuara nga ENTSO-E.

Në përputhje me kërkesat afatgjata të furnizimit të vendit me energji elektrike, me planet e zhvillimit të burimeve të reja të energjisë elektrike, duke marrë parasysh realizimin e të gjitha shërbimeve ndihmëse që lidhen me qëndrueshmërinë e sistemit, si dhe shkëmbimet me sistemet e tjera. Tashmë nga muaji korrik 2023, OST dispeçeron sistemin elektroenergetik nëpërmjet sistemit “Network Manager 10.3”

Implementimi i versionit të ri të platformës SCADA/EMS na mundëson zhvillimet e mëposhtme :

- Implementimi i bllokut të kontrollit AK (Albania Kosovo).
- Integrimi i sistemit SCADA me sistemin e Balancimit.
- Përmirësim i Infrastrukturës së Sistemit SCADA/EMS.
- Rregullimit Automatik të Gjenerimit (AGC-Automatic Generation Control).
- Përmirësim i modulit AGC –aFRR.
- Përmirësim i modulit AGC-mFRR.
- Rregullimi Fuqi-Ngarkesë (LFC-Load Frequency Control).
- Përmirësim i Skedulimit të Gjenerimeve.
- Përmirësim i parashikimit të ngarkesës afatshkurtër.
- Përmirësime në ndërfaqet grafike të përdoruesit.
- Zëvendësimi i pajisjeve hardware dhe përditësimi i sistemeve operative dhe “third-party softwares”.
- Përmirësime në kuadër të sigurisë kibernetike.
- Përmirësime në protokollin e komunikimit me nyjet periferike.
- Përmirësime në standardet CIM si dhe implementimi i standardit ENTSO-E CGMES.
- Përgatitje për platformën IGCC-International Grid Control Cooperation.



# INVESTIMET

Zhvillimi dhe mirëmbajtja e rrjetit të Transmetimit në funksion të garantimit dhe sigurisë së furnizimit me energji elektrike, është një nga objektivat kryesore të OST SHA . Në këtë drejtim një vëmendje e veçantë i kushtohet realizimit të projekteve të investimeve.

Realizimi i investimeve ndër vite paraqitet si më poshtë vijon :

Energjia në Rrjet, Humbjet dhe Investimet 2014-2024

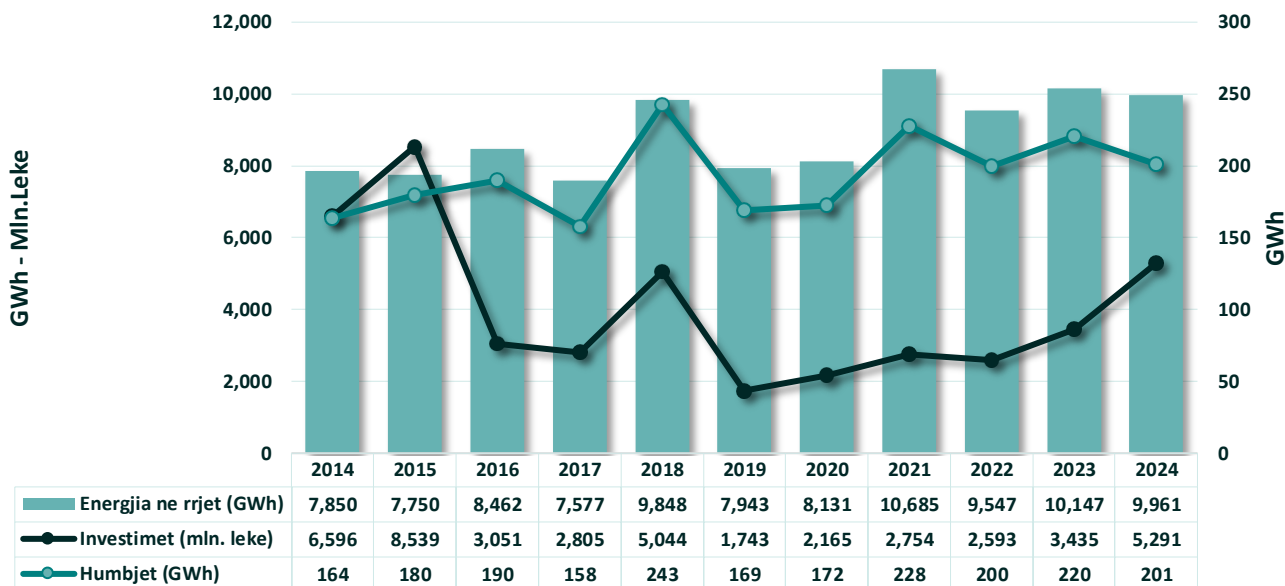

Gjatë vitit 2024, OST SHA ka realizuar rreth 5,291 milion lekë investime.

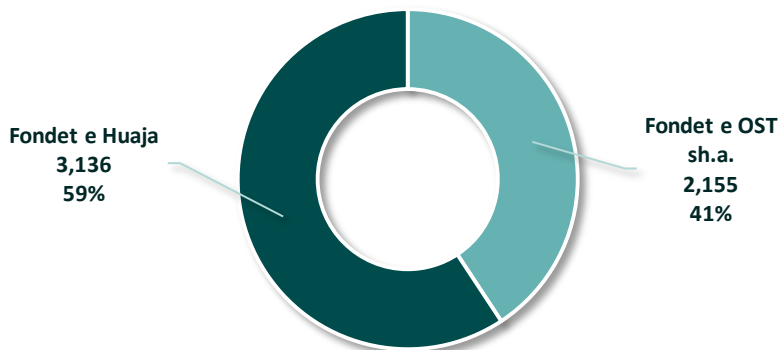

Investimet me Fondet e Huaja

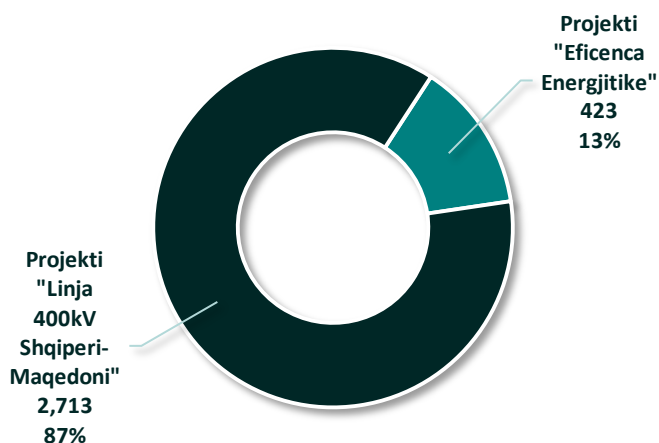

Investimet me Fondet e OST SHA

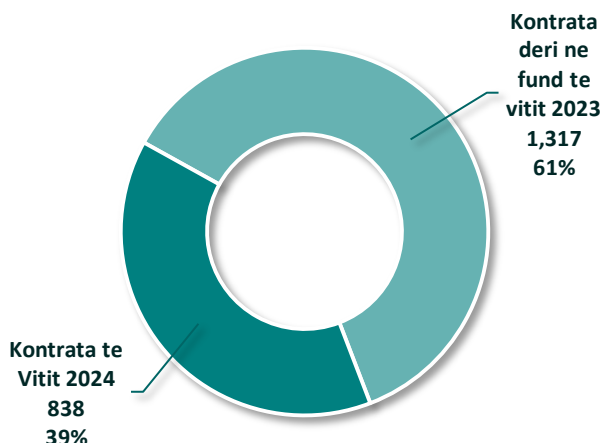

## PROJEKTET KRYESORE TË FINANCUARA NGA OST SHA GJATË VITIT 2024

### NDËRTIMI I LINJËS SË RE 220 KV DOPJO QARK FIER-HOXHARË ME PËRCJELLËS ACSR 490/65 SI DHE NDËRTIMI I N/ST TË RI 220/110/20 KV HOXHARË, BASHKË ME DY DALJE 220 KV

**FINANCIMI:** Ky projekt financohet me fondet e OST SHA . Gjatë vitit 2024 janë realizuar 514.7 milion Lekë.

**PËRFITIMET:** Rritje e kapaciteteve transmetuese dhe aksesit të burimeve të reja të prodhimit të energjisë së rinovueshme. Rritje të kapaciteteve transmetuese deri në 600 MW për fazën e parë, me mundësi shtimi deri në 1.2 GW gjatë fazës së dytë kur do të kalohet në nivelin e tensionit 400 kV. Ulje të energjisë së importuar.

### NDËRTIMI I LINJËS SË RE ME DY QARQE 110 KV BURREL - BULQIZË DHE REHABILITIMI I N/ST 110 KV BURREL E BULQIZË

**FINANCIMI:** Ky projekt financohet me fondet e OST SHA . Gjatë vitit 2024 janë realizuar 208.1 milion Lekë.

**PËRFITIMET:** Rritje e kapaciteteve dhe e sigurisë së furnizimit me energji elektrike. Reduktimi i humbjeve me 0.79%, reduktimi i energjisë së mosfurnizuar, shtim të kapaciteteve transmetuese nga 70 MW në 246 MW. Ulje e kostove të mirëmbajtjes.

### RIKONSTRUKSION I SEGMENTIT TE PARE TE LINJES 110 KV BALLSH-MARINEZ DHE BALLSH-DRENOVE

**FINANCIMI:** Ky projekt financohet me fondet e OST SHA . Gjatë vitit 2024 janë realizuar 157.5 milion Lekë.

**PËRFITIMET:** Rritje e kapaciteteve dhe e sigurisë së furnizimit me energji elektrike. Reduktimi i humbjeve, reduktimi i energjisë së mosfurnizuar, ulje e kostove të mirëmbajtjes.

### NDERTIMI I LINJES SE RE 110 KV, DOPJO QARK ELBASAN-N/ST FIBER

**FINANCIMI:** Ky projekt financohet me fondet e OST SHA . Gjatë vitit 2024 janë realizuar 95.4 milion Lekë.

**PËRFITIMET:** Rritje e kapaciteteve transmetuese dhe e sigurisë së furnizimit me energji elektrike.

### RIKONSTRUKSION I LINJËS 110 KV LUSHNJE - FIER

**FINANCIMI:** Ky projekt financohet me fondet e OST SHA . Gjatë vitit 2024 janë realizuar 86.4 milion Lekë.

**PËRFITIMET:** Rritje e kapaciteteve dhe e sigurisë së furnizimit me energji elektrike. Reduktimi i humbjeve me 0.75 %, reduktimi i energjisë së mosfurnizuar, shtim të kapaciteteve transmetuese nga 70 MW në 123 MW. Ulje e kostove të mirëmbajtjes.

### NDERTIMI I LINJES SE RE 110 KV, DOPJO QARK ELBASAN-CERRIK

**FINANCIMI:** Ky projekt financohet me fondet e OST SHA . Gjatë vitit 2024 janë realizuar 83.8 milion Lekë.

**PËRFITIMET:** Rritje e kapaciteteve transmetuese dhe e sigurisë së furnizimit me energji elektrike.

### ZGJERIMI I N/ST GOLEM BASHKE ME INSTALIMIN E QARKUT TE DYTE TE LINJES 110 KV NGA N/ST GOLEM DERI NE PIKEN E CARJES SE LINJES 110 KV RRASHBULL-KAVAJE (FAZA 1)

**FINANCIMI:** Ky projekt financohet me fondet e OST SHA . Gjatë vitit 2024 janë realizuar 83.1 milion Lekë.

**PËRFITIMET:** Rritje e kapaciteteve transmetuese dhe e sigurisë së furnizimit me energji elektrike.

## RIKONSTRUKSIONI I LINJËS 110 KV LIBRAZHD - PRRENJAS

**FINANCIMI:** Ky projekt financohet me fondet e OST SHA . Gjatë vitit 2024 janë realizuar 67.2 milion Lekë.

**PËRFITIMET:** Realizimi i këtij investimi do të sjellë rritjen e kapaciteteve transmetuese, rritjen e sigurisë së operimit për shkak të uljes së numrit të stakimeve, të konsumatorëve dhe gjenerimeve, përmirësim të niveleve të tensionit, reduktim të humbjeve të energjisë.

## NDERITMI I LINJES SE RE 110 KV GJIRI I LALZIT – FUSHE KUQE

**FINANCIMI:** Ky projekt financohet me fondet e OST SHA . Gjatë vitit 2024 janë realizuar 64.4 milion Lekë.

**PËRFITIMET:** Realizimi i këtij investimi do të sjellë rritjen e kapaciteteve transmetuese, rritjen e sigurisë së furnizimit me energji elektrike, nxitjen e investimeve të reja në infrastrukturën turistike.

## PUNIME PRIMARE FURNIZIM DHE VENDOSJE E NJE AUTOTRANSFORMATORI TE RI 410/230 KV, 115 MVA NJEFAZOR PUNIME SEKONDARE PER PERSHTATJEN E TIJ ME SISTEMET EKZISTUESE NE NENSTACIONIN KOMAN

**FINANCIMI:** Ky projekt financohet me fondet e OST SHA . Gjatë vitit 2024 janë realizuar 56 milion Lekë.

### STUDIMET PËR ZHVILLIMIN E RRJETIT

Në kuadër të menaxhimit, mirëmbajtjes dhe zhvillimit të rrjetit të transmetimit gjatë vitit 2024 janë realizuar disa studime, ku ndër më kryesoret përmendim:

- Përgatitja e modeleve të rrjetit për regjime dhe vite referencë të ndryshme, sigurimi i të dhënave dhe realizimi i studimit ose oponencës teknike, në kuadër të:
- Përgatitja e modeleve perspektive të rrjetit të transmetimit të rajonit të Ballkanit, zhvilluar në kuadër të grupit të punës rajonal të planifikimit SECI.

- Përgatitja e modeleve për simulimin e rrjetit për vitet referencë 2030 dhe 2040, në kuadër të Planit Dhjetëvjeçar të Zhvillimit të Rrjetit European të ENTSO-E (TYNDP 2024).
- Sigurimi i të dhënave, projeksioneve dhe shqyrtimi i raporteve në kuadër të hartimit të Analizës së Mjaftueshmërisë në Nivel European (ERAA 2024) nga ENTSO-E.
- Simulime dhe llogaritje për vlerësimin e nevojës dhe efektivitetit të projekteve të ndryshme për zhvillimin e rrjetit të transmetimit në kuadër të përgatitjes së planit të investimeve për periudhën 2024 dhe 2025-2028 sipas analizës kosto-përfitim.
- Vijimi i hartimit të Programit të ri të zhvillimit 2026-2036 i strukturuar në përputhje me Studimin e Master Planit të Zhvillimit të Rrjetit të Transmetimit për periudhën 2018÷2033 sipas rekomandimeve të ERE.
- Grup pune i përbashkët mes OST dhe Terna për kryerjen e studimit paraprak mbi mundësinë e ndërtimit të linjës së interkoneksionit nënujore midis Shqipërisë dhe Italisë.
- Nisja e studimit të fizibilitetit me suportin e WBIF për projektin e linjës së re 400 kV midis Shqipërisë dhe Greqisë.



Kalkulime për ;

- Shpërndarjen e flukeseve të fuqisë për sistemin në tërësi duke patur në konsideratë parashikimet afatgjate të zhvillimit të ngarkesës dhe të gjenerimit bazuar në kërkesat për pikë lidhje në rrjet.
  - Vlerësimin e kriterit të sigurisë statike N-1.
  - Shpërndarje specifike të flukseve të fuqisë janë realizuar për rajone të veçanta për identifikimin e zonave të rrjetit që kanë nevojë për fuqizime.
  - Llogaritje të rrymave të lidhjeve të shkurtra për pika të ndryshme të sistemit.
- Software që përdoret për modelimin dhe simulimin e skenarëve të ndryshëm të zhvillimit të Rrjetit të Transmetimit është PSSE.

## PROJEKTET ME FINANCIME TË HUAJA GJATË VITIT 2024

### PROJEKTI "EFIÇENCA ENERGJETIKE"

**FINANCIMI:** Ky projekt financohet nga një kredi prej 40,000,000.00 Euro e akorduar nga Qeveria Gjermane, nëpërmjet Bankës KfW. Vlera e realizuar gjatë vitit 2024, është 423 milion Lekë.

**PËRFITIMET:** Ky projekt, do të bëjë të mundur rritjen e besueshmërisë së funksionimit të rrjetit 220 kV të rajonit të Durrësit dhe të Jugut të Shqipërisë duke plotësuar kriteret teknike të sigurisë dhe cilësisë. Gjithashtu, ky projekt do të përmirësojë kushtet aktuale të furnizimit me energji elektrike të qytetit të Tiranës, duke konsideruar që një pjesë e rëndësishme e rrjetit unazor 110 kV që furnizon me energji elektrike nënstationet e sistemit të shpërndarjes në zonën e Tiranës, i ndërtuar përpara mbi 40 vjetësh i përbërë nga linja ajrore të amortizuara dhe kapacitetet transmetimi të limituar.

### NDËRTIMI I LINJËS SË INTERKONEKSIONIT 400 KV ELBASAN 2 (SHQIPËRI) – BITOLA (MAQEDONI) DHE ELBASAN 2 – FIER SI DHE ZGJERIMI I NËNSTACIONEVE ELBASAN 2 DHE FIER

**FINANCIMI:** Financimi i këtij projekti, do të sigurohet nga bashkëpunimi Gjermano-Shqiptar i Zhvillimit. Tashmë janë angazhuar fondet për një kredi të zhvillimit deri në 50.000.000 Euro për Qeverinë Shqiptare. Përveç kësaj, për të mbuluar financimin e plotë të projektit, do të vihet në dispozicion një grant nga WBIF prej 13.720.000 Euro. Gjithashtu, rreth 1.131.000 Euro, do të angazhohen nga WBIF dhe Bashkëpunimi për Zhvillim Gjermano-Shqiptar, fonde të cilat do të përdoren për përgatitjen e dizajnit kryesor. OST SHA, është angazhuar të mbulojë gjatë implementimit të projektit dhe kostot lokale, të cilat janë përlllogaritur të jenë rreth 5 milion Euro. Vlera e realizuar gjatë vitit 2024, është 2,713 milion Lekë.

**PËRFITIMET:** Ky projekt përforcon lidhjet interkonektive me rrjetin rajonal të energjisë elektrike, duke krijuar kushte për shkëmbime tregtare dhe tranzitime pa kufizim të energjisë elektrike në rajon, zhvillon rrjetin 400 kV në zonën Jugore të Shqipërisë ku parashikohen të zhvillohen burimet e ardhshme të prodhimit të energjisë elektrike, dhe si pjesë e infrastrukturës së Korridorit të Tetë Evropian.

# MENAXHIMI I BURIMEVE NJERËZORE

## KULTURA E KOMPANISË BAZUAR NË VLERA

Struktura organizative e kompanisë është mjaft fleksibël, dhe krijon mundësi të vazhdueshme për përmirësime të mëtejshme. Politikat e burimeve njerëzore kanë në fokus përzgjedhjen dhe rekrutimin e stafit të kualifikuar, zhvillimin e njohurive, menaxhimin e performancës dhe vlerësimin në vlerat e stafit. Barazia gjinore dhe mos-diskriminimi, përbëjnë gjithashtu një vlerë të kompanisë.

## TRANSFERIM I NJOHURIVE DHE AFTËSIVE PËRMES BASHKËPUNIMIT

Krahas zhvillimit të programeve të vazhdueshme të trajnimeve për stafin e ri dhe atë me eksperiencë, çdo departament në OST SHA është i balancuar në një mënyrë të tillë ku stafi më me eksperiencë mund të ndajë aftësitë dhe njohuritë e tyre me stafin e ri, duke bërë të mundur në këtë mënyrë që OST SHA të vijojë të ruajë në vijimësi ekspertizën e çmuar të saj.



**766**

Numri mesatar i konsoliduar i punonjësve gjatë vitit 2024



**47**

Mosha mesatare e punonjësve



**243**

Inxhinierë

### NUMRI TOTAL

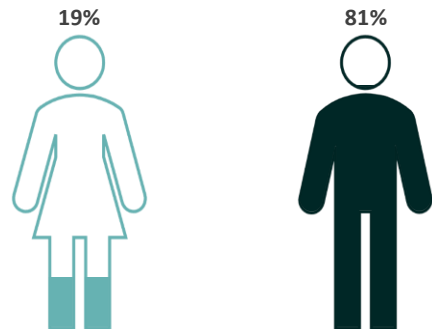

### NIVELE DREJTUESE

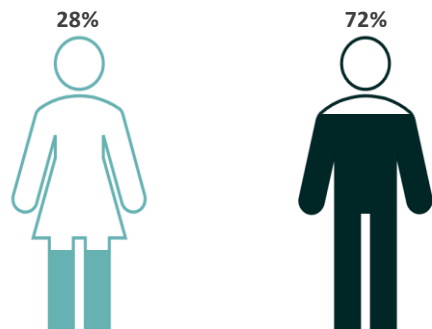

## **POLITIKA E BURIMEVE NJERËZORE**

Politika e burimeve njerëzore e ndjekur nga OST ka për qëllim të sigurojë përzgjedhjen e personelit të kualifikuar, me eksperiencë dhe aftësi profesionale në të gjitha nivelet e shërbimit brenda kompanisë.

OST SHA angazhohet për rekrutimin e individëve që kanë njohuri dhe kompetenca të thella në fushat përkatëse, duke siguruar kështu që të mbështesin dhe zhvillojnë nevojat e kompanisë në çdo aspekt të operacioneve të saj. Kjo politikë është themelore për forcimin e kapaciteteve të kompanisë, për t'u përballur me sfidat e vazhdueshme dhe për të kontribuar në rritjen dhe zhvillimin e qëndrueshëm të OST SHA në të gjitha fushat ku ajo operon.

## **TRAJNIMET E PUNONJËSVE**

Ambicjet tona për ku duam të shkojmë kërkojnë kualifikim të vazhdueshëm, për të qenë në nivel me të ngjashmit tanë në vendet e zhvilluara. Ndaj trajnimet kanë shërbyer jo vetëm për rritjen e kapaciteteve tona por më së shumti për të arritur objektivat e përbashkëta.

Trajnimi i kapaciteteve tona njerëzore është i detyrueshëm për t'u përshtatur me progresin që fusha jonë arrin çdo ditë por nga ana tjetër dhe për të qenë të gatshëm për sfidat e papritura e të vështira që mund të lindin në situata të rralla si Covid 19, ku stafi ynë i'a doli më së miri.

Për këtë arsye, OST SHA, ka ngritur infrastrukturën e posaçme ligjore për trajnimet duke i dedikuar një kapitull të veçantë në manualin e burimeve njerëzore me qëllim mirëadministrimin e bazës së të dhënave për zhvillimin e trajnimeve. OST sh.a vlerëson kapacitetet profesionale dhe harton plane trajnimi për zhvillimin profesional të punonjësve të saj. Çdo vit në buxhetin e OST SHA ka një zë të veçantë të programuar për trajnime brenda apo dhe jashtë vendit. Këto trajnime janë gjithëpërfshirëse dhe ndihmojnë në rritjen e performancës jo vetëm të punonjësve por dhe kompanisë.

Kur ndihemi pjesë e diçkaje më të madhe se vetja, në rrisim bashkëpunimin, përpjekjen, pjesëmarrjen dhe vendimmarrjen e dobishme nga ana organizative por dhe përmbajtësore.

## **SIGURIA E JETËS DHE E SHËNDETIT NË PUNË**

OST SHA, i kushton një vëmendje të veçantë, në mënyrë të vazhdueshme sigurisë së jetës dhe shëndetit në punë.

Nga ana e OST SHA, janë marrë masat e nevojshme në zbatim të Ligjit Nr.8734, datë 01.02.2001 "PËR GARANTIMIN E SIGURISË SË PUNËS TË PAJISJEVE DHE TË INSTALIMEVE ELEKTRIKE", "Rregullores së shfrytëzimit teknik të centraleve elektrike, nënstationeve, VKM Nr.483, datë 17.06.2020 "Për miratimin e rregullës teknike, "Për kushtet teknike dhe garantimin e sigurisë së instalimeve elektrike të tensionit të lartë, Mbi 1 kV" dhe "Rregullores së sigurimit dhe shfrytëzimit teknik për impiantet, pajisjet dhe instalimet elektrike". Në zbatim të politikave për sigurinë dhe shëndetin në punë në OST SHA, dhe në përputhje me Vendimin e Këshillit të Ministrave nr. 107, datë 9.02.2011, "Për përbërjen, rregullat e organizimit dhe të funksionimit të Këshillit të Sigurisë dhe Shëndetit në Punë dhe përfaqësuesit e punëmarrësve", është ngritur dhe funksionon Këshilli i Sigurisë dhe Shëndetit në Punë.

# MJEDISI

Operatori i Sistemit të Transmetimit (OST sh.a) si pjesë e Sistemit Elektroenergjitik Shqiptar vlerëson problemin e mbrojtjes së mjedisit si një ndër problemet e mëdha shoqërore dhe punon aktivisht për zgjidhjen e tyre. Mbrojtja e mjedisit në objektet e kompanisë sonë realizohet në disa mënyra duke përfshirë masat zbutëse dhe menaxhimin e situatave mjedisore.

Në kuadër të Ligjit Nr. 10 431, datë 09.06.2011 “Për Mbrojtjen e Mjedisit”, OST SHA zbaton mbrojtjen e mjedisit në një nivel të lartë, ruajtjen dhe përmirësimin e tij, parandalimin dhe pakësimin e rreziqeve ndaj jetës e shëndetit të njeriut, sigurimin dhe përmirësimin e cilësisë së jetës, në dobi të brezave të sotëm dhe të ardhshëm, si dhe sigurimin e kushteve për zhvillimin e qëndrueshëm të rrjetit të transmetimit si një prej përgjegjësisë të saj parësore dhe është vazhdimisht duke punuar për përmirësimin e performancës mjedisore në të gjithë aktivitetin e saj.

Në kuadër të përmirësimit të performancës mjedisore, OST SHA ka zbatuar Sistemin e Menaxhimit Mjedisor sipas standardeve ISO 14001:2015 me të cilin është ricertifikuar me 29.11.2023.

Gjatë vitit 2024, Sektori i Mjedisit ka zbatuar praktikatat si më poshtë për projektet e huaja si dhe ato të financuar nga buxheti i OST sh.a:

1. Është kryer implementimi dhe ndjekja e procedurave mjedisore sipas Sistemit të Menaxhimit të Mjedisit, standardeve ISO 14001:2015. OST SHA, Certifikatë Nr. 0360A2023 në Dhjetor 2023, Standardi: S SH EN ISO/IEC 14001:2015 - Environmental Management Systems
2. Janë realizuar procedurat për zbatimin e legjislacionit për pyjet e kullotat në rast se projekti kalon në sipërfaqet pyjore e kullosore, duke bërë të mundur sigurimin e të gjitha dokumentacioneve si: Kontrata me Bashkitë për marrjen në përdorim të sipërfaqeve pyjore, Urdhër Ministri/ Projektvendim/ Projektligj për heqje nga Fondi pyjor/kullosor, në bazë të sipërfaqes pyjore/kullosore të kërkuara.
3. Janë hartuar dhe aplikuar të gjitha Procedurat dhe Termat Teknike për pajisjen e projekteve të konstruksionit dhe rikonstruksionit të linjave me dokumentacionin mjedisor përmes Vlerësimit të Ndikimit në Mjedis në varësi të projektit, në të cilin përshkruhen dhe vlerësohen efektet e

drejtëpërdrejta dhe indirekte të projektit tek njerëzit, flora dhe fauna, ujërat sipërfaqësore dhe nëntokësore, klimën, terrenin, si edhe ndërveprimin e këtyre faktorëve me trashëgiminë kulturore, shoqërore dhe mjedisore.

4. Janë hartuar masat e nevojshme që duhet të merren për parandalimin apo minimizimin e ndikimeve negative në mjedis për të gjitha projektet e konstruksionit dhe rikonstruksionit të cilat u janë dërguar kontraktorëve për zbatimin e masave mbrojtëse në terren.
5. Pas vlerësimit të efekteve që mund të shkaktohen në mjedis, janë kërkuar dhe vlerësuar raportet 6-mujore të monitorimit të masave mitiguese të cilat janë përcjellë në Agjencinë Kombëtare të Mjedisit si kusht ligjor i zbatimit të masave dhe kushteve të VNM dhe/apo Deklaratës Mjedisore për projektet si më sipër cituar.
6. Në zbatim të Programit të Sistemit të Menaxhimit të Mjedisit të OST sh.a ISO 14001:2015, për parandalimin dhe zbutjen e impakteve në mjedis nga veprimtaria operationale e OST sh.a dhe në përputhje të plotë me Politikën Mjedisore, kryhet monitorimi i mjedisit në nënstacionet dhe objektet e Njësive Operative të OST SHA, monitorimin e indikatorëve mjedisorë në përputhje me standardet e certifikuar sipas SMM. Monitorimi i përgjigjet respektivisht gjendjes aktuale, parandalimit të ndotjeve, zbatimit të manualit të SMM dhe rritjes së performancës mjedisore sipas Planit.
7. Gjatë vitit 2024, janë organizuar dhe kryer inspektime në periudhën kohore Qershor-Korrik 2024 dhe Tetor 2024 në të gjitha Njësitë Operative të OST SHA si: Tiranë, Elbasan, Fier, Korçë, Burrel dhe Shkodër.
8. OST sh.a ka koordinuar dhe mundësuar bashkëpunimin dhe finalizimin e procedurave të inspektimeve mjedisore, testeve apo analizave laboratorike të iniciuara nga AKM, Ministria e Turizmit dhe Mjedisit, Agjencitë Rajonale të Mjedisit, AKZM, apo oragnizata të tjera si GIZ Albania.
9. Informimit dhe ndërgjegjësimin e grupeve të interesit në zonat e zbatimit të projektit, në lidhje me ndikimet negative që mund të shkaktohen si pasojë e zbatimit të projekteve, në rastet e kërkuara nga legjislacioni dhe institucionet.

- 10.** Hartimi dhe zbatimi i Planit të Menaxhimit Mjedisor duke u bazuar në kushtet mjedisore të vendosura në Deklaratën Mjedisore apo Vendimin për VNM Paraprake të miratuar për projektin, duke marrë masat për të shmangur, reduktuar apo pakësuar të gjitha ndikimet e padëshirueshme në mjedis.
- 11.** OST sh.a ka koordinuar dhe mundësuar bashkëpunimin me Ministrinë e Mjedisit dhe Turizmit / Agjencinë Kombëtare të Mjedisit për implementimin dhe finalizimin e procedurave për Inventarin dhe Prioritizimin e PCB-ve dhe Pergatitjen e vleresimit të raportit kombëtar të analizës diagnostike në Shqipëri. Sa më sipër janë realizuar analizat specifike të vajrave të TR dhe ATM në të gjitha NJO-ve s

OST SHA zbaton ligjin mjedisor për të gjitha projektet që në fazën e parë të projektimit, gjatë zbatimit si dhe pas realizimit të projekteve. Gjatë vitit 2024, janë realizuar procedurat e mësipërme për mbrojtjen e mjedisit për projektet e mëposhtme:

- Projekti “Ndërtimi i linjës 400 kV Shqipëri-Maqedoni e Veriut”;
- Projekti “Ndërtim e montim i Linjës 220 kV me dy qarqe Komsî – Shumat” dhe “Ndërtim i Nënstacionit 220/110/35 kV, Shumat dhe traktit 220 kV, në Nënstacionin 220/110/10 kV Komsî”;
- Projekti “Ndërtimi i linjës së re me dy qarqe 110 kV Burrel-Bulqizë dhe rehabilitimi i Nënstacioneve 110 kV”;
- Projekti “Rikonstruksioni i linjës 110 kV Librazhd-Prrenjas”;
- Projekti “Ndërtim i linjës së re 220 kv dopjo qark Fier – Hoxharë me përcjellës acsr 490/65, si dhe Ndërtimi i nënstationit të ri 220/110/20 kv Hoxharë, bashkë me dy dalje linje 220kv”.
- Projekti “Ndërtimi i linjës 110 kV dopjo qark Nënstacioni Elbasan – Nënstacioni Fibër”
- Projekti “Nënstacioni i Rrashbullit - Nënstacioni Tirana 2” dhe “Linja Unaza e Tiranës”;
- Projekti “Rikonstruksioni i linjës ekzistuese 110 kV Lushnje-Fier dhe demontimi i linjës ekzistuese”;

# PJESËMARRJE NË ORGANIZMAT RAJONALE

OST SHA është vazhdimisht në kërkim të përmirësimit të performancës së saj teknike dhe financiare, për të përmbushur standardet më të mira ndërkombëtare të Komunitetit të Tregut të Energjisë Elektrike dhe të organizatave evropiane, të cilat nxisin dhe monitorojnë hapjen e tregut të brendshëm të energjisë elektrike, si dhe integrimin e këtij tregu në tregun rajonal dhe evropian të energjisë. Sfidat e tregut të përbashkët të energjisë elektrike janë të shumta dhe OST në përpjekje për t'u integruar në këtë treg si të gjithë operatorët e tjerë të sistemit të transmetimit, bashkëpunon me partnerë të ndryshëm :

- Bashkëpunimi rajonal (projekte të ndryshme ku OST merr pjesë në nivel rajonal);
- Anëtarësime (anëtarësimet në organizma të ndryshme si ENTSOE, MED-TSO etj);
- Aksionet e shoqërisë (shoqëri apo organizma ku OST merr pjesë si aksionar).

## Bashkëpunimi rajonal

- **WB6 MoU:** Në datë 27 Prill 2016, ndërmjet Operatorëve të Sistemit të Transmetimit, Autoriteteve Rregullatorë Kombëtarë në fushën e energjisë, Bursave të Energjisë (PX) dhe Ministrive përgjegjëse për energjinë të shteteve përkatëse të Ballkanit Perëndimor - WB6 (Shqipëri, Bosnje-



Hercegovinë, Maqedoni, Kosovë, Mali i Zi dhe Serbi), u nënshkrua Memorandumi i Mirëkuptimit, nëpërmjet të cilit palët angazhohen për të ndjekur një iniciativë rajonale të tregut të energjisë që konsiston në krijimin e Bursave të Energjisë (PX) dhe një tregu rajonal të balancimit, me qëllim integrimin efikas të tregjeve të energjisë elektrike të ditës në avancë të shteteve të WB6, në mënyrë që t'u sigurojë pjesëmarrësve të tregut mundësi të reja biznesi dhe më shumë tregti ndërkufitare në Ballkanin Perëndimor për të arritur efikasitet, çmime konkurruese dhe standarde të larta të shërbimeve. Synimi përfundimtar i palëve është integrimi i tregjeve të energjisë të vendeve të WB6 me bashkimin e tregut të ditës në avancë (day-

ahead Multi-Regional Coupling (MRC) të BE-së, në përputhje me Rregulloren e Komisionit të BE 2015/1222 CACM. Gjatë vitit 2017, aderuan në Memorandumin e Mirëkuptimit të WB6, Operatori Italian i Sistemit të Transmetimit, Autoriteti Italian Rregullator Kombëtar, Bursa Italiane e Energjisë, si dhe Bursa e Energjisë e Malit të Zi. Në Qershor të vitit 2021, në Memorandumin e Mirëkuptimit të WB6, aderoi ALPEX – Bursa Shqiptare e Energjisë.

- **Bashkimi i tregut Shqipëri – Kosovë:**

OST së bashku me KOSTT, është pjesë e proceseve për bashkimin e tregut të energjisë elektrike të Shqipërisë dhe Kosovës dhe gjatë vitit 2024 u implemetua edhe bashkimi i tregut brenda ditës krahas vijimit të operimit të bashkimit të tregut të ditës në avancë. Për këtë qëllim OST hartoi dhe nënshkroi me KOSTT Marrëveshjen Operacionale të Bashkimit të Tregut Brenda Ditës dhe u zhvilluan të gjitha testet e nevojshme për realizimin me sukses të operimit të bashkimit të tregut brenda ditës, të Shqipërisë dhe Kosovës, deri në bërjen e tij operacionale

- **Bashkimi i tregjeve Greqi-Shqipëri-Kosovë-Maqedoni e Veriut (SEE MC):**

OST është pjesë e projektit për Bashkimin e Tregut të Energjisë Elektrike të Ditës në Avancë në Europën Juglindore (SEE Electricity Day-Ahead Market Coupling). Ky projekt gjatë vitit 2024, ngriti strukturat përkatëse, me përfaqësues nga të gjithë Operatorët e Sistemit të Transmetimit dhe Bursave të Energjisë, përkatëse të Greqisë, Shqipërisë, Kosovës dhe Maqedonisë së Veriut dhe nisi proceset për të përfshirë zonat e tyre të ofertimit dhe kufijtë e përbashkët ndërkufitare përkatës, në Tregun e Brendshëm të Integruar Europian të Energjisë, nëpërmjet Bashkëpunimit Rajonal të Tavolinës së Punës së Kufijve Italianë (IBWT). Gjatë vitit 2024, IBWT mirëpriti kërkesën e Komitetit Drejtues të projektit SEE MC, duke filluar me vënien në dispozicion të dokumentave të punës të këtij Bashkëpunimi. Kjo pakete dokumentacioni do të shërbejë si udhëzues kryesor për vijueshmërinë e punës, në mënyrë që të përgatiten Operatorët e Sistemit të Transmetimit dhe palët e tjera jo-EU të SEE MC për t'u bërë pjesë e Bashkëpunimit Rajonal IBWT, me

synimin për të realizuar objektivin kryesor, përfshirjen e kufijve ndërzonale ndërmjet Shqipërisë, Kosovës, Maqedonisë së Veriut dhe Greqisë në tregun e vetëm të ditës në avancë (SDAC).

### Anëtarësime

- **MED-TSO:** Që prej muajit Dhjetor 2011, OST është e anëtarësuar në organizatën “Mediterranean Transmission System Operators, e cila ka për qëllim kryesor promovimin dhe sigurimin e bashkëpunimit ndërmjet OST-ve të rajonit të Mesdheut dhe të përfaqësimit të interesave dhe vizionit të anëtarëve të saj si dhe suportimi i ideve dhe projekteve të përbashkëta të cilat mund të ndihmojnë në forcimin e sigurisë së sistemeve elektroenergjetike dhe integrimin e sistemeve elektrike të rajonit në atë Evropian.
- OST SHA është anëtare me të drejta të plota e **ENTSO-E** Rrjetit Evropian i Operatorëve të Sistemit të Transmetimit për Energjinë Elektrike, që prej muajit Mars 2017, duke finalizuar një proces të nisur që në vitin 2004 dhe që u bë i mundur vetëm pas certifikimit nga ana e ERE-s dhe kryerjes së investimeve të rëndësishme në rrjetin e transmetimit dhe vendosjes si prioritet dhe objektiv kryesor i shoqërisë OST SHA .
- Si rezultat i nënshkrimit dhe ratifikimit nga Parlamenti Shqiptar të “Traktatit për krijimin e Komunitetit të Energjisë të vendeve të Evropës Juglindore” miratuar me ligjin Nr. 9501, datë 03/04/2006, në bazë të të cilit shtetet nënshkruese marrin përsipër implementimin e legjislacionit kyç të energjisë elektrike në BE, brenda një afati kohor të përcaktuar, OST SHA merr pjesë dhe jep kontributin përkatës në aktivitetet e Komunitetit të Energjisë objektivi kryesor i të cilit është zgjerimi i rregullave dhe principeve të tregut të përbashkët evropian të energjisë tek vendet e Evropës Juglindore, Rajonit të Detit të Zi e më gjerë, në bazë të një kuadri të detyrueshëm ligjor (acquis communautaire). Në datën 15 Dhjetor 2022, Këshilli Ministerial i Komunitetit të Energjisë, me Vendimin Nr. 03/2022, miratoi paketën ligjore të Integritimit të Energjisë (Electricity Integration Package), e cila reflekton aktet ligjore evropiane të miratuara dhe adoptuara më së fundmi nga vendet e Komuniteti Evropian, në fushën e energjisë elektrike. Afati i adoptimit të kësaj pakete ligjore nga vendet anëtare të Komunitetit të Energjisë, ishte 15

Dhjetori i vitit 2023. Gjatë këtij viti Ministria e Infrastrukturës dhe Energjisë me mbështetjen e Bankës Botërore, ka angazhuar konsulencë të kualifikuar me qëllim përgatitjen e ligjit të ri të sektorit të energjisë dhe implementimin nëpërmjet akteve nënlogjore të Kodeve të Rrjetit, pjesë e paketës ligjore të adoptuar nga Komuniteti i Energjisë. Implementimi i kësaj pakete, është një sfidë shumë e rëndësishme për vendin tonë dhe të gjitha vendeve anëtare të Komunitetit të Energjisë, si dhe veçanërisht për OST-në si kompania që jo vetëm ka përgjegjësi për operimin e Sistemit të Transmetimit Shqiptar, por luan edhe një rol qendror në mirëfunksionimin dhe koordinimin e gjithë Sistemit Elektroenergjetik Shqiptar dhe ka rolin kryesor në proceset e bashkimit të tregjeve të energjisë (market coupling).

### Aksionet e shoqërisë

- **SEE CAO:** OST SHA është një prej shoqërive themeluese të SEE CAO (South East Europe Capacity Allocation Office) së bashku me shoqëritë e transmetimit të Malit të Zi, Kroacisë, Greqisë, Kosovës, Bosnje-Hercegovinës, Turqisë, dhe Maqedonisë, ku OST merr pjesë si bashkëpronare me të drejta të barabarta vote. SEE CAO është një provë reale e përpjekjeve të bashkëpunimit rajonal ndërmjet OST-ve të rajonit dhe krijon kushtet e përshtatshme për zhvillimin e tregut të përbashkët të energjisë në rajon.
- **Bursa Shqiptare e Energjisë Elektrike:** Në zbatim të nenit 57 të Ligjit Nr. 43/2015 “Për sektorin e Energjisë Elektrike” (i ndryshuar), VKM Nr. 322 datë 15.05.2019 “Për krijimin dhe përcaktimin e formës ligjore dhe të strukturës së pronësisë së kapitalit të operatorit të tregut”, me Vendimin Nr. 130, datë 05.10.2020, Asambleja e Përgjithshme e OST SHA – Ministria e Financave dhe Ekonomisë, ka miratuar pjesëmarrjen e OST SHA, si aksionare në Shoqërinë Bursa Shqiptare e Energjisë Elektrike - **ALPEX SHA**, me 57.25 % të kapitalit themeltar; si dhe Marrëveshjen e aksionarëve dhe Statutin e shoqërisë Bursa Shqiptare e Energjisë Elektrike - ALPEX SHA, të cilat janë nënshkruar nga OST SHA dhe KOSTT SHA. Në datën 05 Tetor 2020, përfaqësuesit ligjorë të OST SHA dhe KOSTT SHA, kanë firmosur Marrëveshjen e aksionarëve dhe Statutin e shoqërisë Bursa Shqiptare e Energjisë Elektrike SHA- ALPEX.



**RAPORTI I AUDITUESVE LIGJORË**

**PASQYRAT FINANCIARE TË KONSOLIDUARA 2024**

**SHËNIMET SHPJEGUESE PËR PASQYRAT  
FINANCIARE TË KONSOLIDUARA**

# RAPORTI I AUDITUESVE LIGJORË



RSM ALBANIA  
Rr. Skender Luarasi, sheshi Gjenerall  
Jozef San Martin, Pallati 3Hyrja 19,  
Tiranë, Shqipëri  
T: +355 69 706 6110  
www.rsm.global/albania

## RAPORTI I AUDITUESVE TË PAVARUR

Për Aksionerin e Shoqërisë Operatori i Sistemit të Transmetimit Sh.a.

### Opinion

Ne kemi audituar pasqyrat financiare të konsoliduara të Shoqërisë Operatori i Sistemit të Transmetimit Sh.a. ("Shoqëria"), që përfshijnë pasqyrën e konsoliduar të pozicionit financiar më datë 31 dhjetor 2024, si dhe pasqyrën e konsoliduar të fitimit ose humbjes dhe të të ardhurave të tjera gjithëpërfshirëse, si dhe pasqyrën e konsoliduar të ndryshimeve në kapital dhe pasqyrën e konsoliduar të fluksit të mjeteve monetare për vitin e mbyllur në atë datë, si edhe shënimet për pasqyrat financiare të konsoliduara, përfshirë një përmbledhje të politikave kontabël materiale.

Sipas opinionit tonë, pasqyrat financiare të konsoliduara bashkëlidhur paraqesin drejt, në të gjitha aspektet materiale, pozicionin financiar të Shoqërisë më 31 dhjetor 2024, dhe performancën financiare dhe fluksin e mjeteve monetare për vitin që mbyllet në këtë datë, në përputhje me Standardet Ndërkombëtare të Raportimit Financiar (SNRF).

### Baza për opinionin

Ne kemi kryer auditimin tonë në përputhje me Standardet Ndërkombëtare të Auditimit (SNA-të). Përgjegjësitë tona sipas këtyre standardeve janë përshkruar në mënyrë më të detajuar në seksionin e raportit ku jepen Përgjegjësitë e Audituesit për Auditimin e Pasqyrave Financiare të Konsoliduara. Ne jemi të pavarur nga Shoqëria në përputhje me Kodin Ndërkombëtar të Etikës për Profesionistët Kontabël të Bordit të Standardeve Ndërkombëtare të Etikës të Kontabilistëve Profesionistë (duke përfshirë Standardet Ndërkombëtare të Pavarësisë) (Kodi i BSNEKP) së bashku me kërkesat etike që janë të zbatueshme për auditimin e pasqyrave financiare të konsoliduara në Shqipëri, dhe kemi përmbushur përgjegjësitë e tjera etike në përputhje me këto kërkesa dhe me Kodin BSNEKP.

Ne besojmë se evidenca e auditimit që kemi siguruar është e mjaftueshme dhe e përshtatshme për të dhënë një bazë për opinionin tonë.

### Çështje për tu theksuar

Ne tërheqim vëmendjen për shënimin 11 dhe 16 të shënimeve shpjeguese të pasqyrave financiare të konsoliduara ku tregohet se të ardhëtuahmet nga OSHEE përfshinë gjithashtu vlerat 510,698,715 lekë dhe 1,760,983,525 lekë të cilat përfaqësojnë fatura të lëshuara nga OST për sistemin e faturave të shërbimeve të balancimit për vitet 2016 dhe 2017, të papranuara nga OSHEE sipas shkresës së OSHEE nr. 10615/1 datë 11.06.2018. OST ka njohur edhe të pagueshme ndaj KESH duke pranuar faturat me të njëjtën vlerë të lëshuara prej saj. Kjo çështje është në proces gjyqësor ndërmjet KESH dhe OSHEE dhe aktualisht ndodhet në pritje për shqyrtim në gjykatën e apelit. Opinioni ynë nuk është modifikuar për këtë çështje.

### THE POWER OF BEING UNDERSTOOD ASSURANCE | TAX | CONSULTING

RSM Albania Sh.P.K is part of the RSM network and trades as RSM. RSM is the trading name used by the members of the RSM network. Each member of the RSM network is an independent accounting and consulting firm, which practices in its own right. The RSM network is not itself a separate legal entity in any jurisdiction.



### Çështje tjetër

Pasqyrat financiare të konsoliduara për vitin e mbyllur më 31 dhjetor 2023 janë audituar nga auditues të tjerë të cilët kanë shprehur një opinion pa rezerva mbi ato pasqyra financiare të konsoliduara në 12 prill 2024.

### Përgjegjësitë e Drejtimit dhe të Personave të Ngarkuar me Qeverisjen në lidhje me Pasqyrat Financiare të Konsoliduara

Drejtimi është përgjegjës për përgatitjen dhe paraqitjen e drejtë të pasqyrave financiare në përputhje me SNRF-të, dhe për ato kontrole të brendshme, që Drejtimi i i gjykon të nevojshme për të bërë të mundur përgatitjen e pasqyrave financiare të konsoliduara që nuk përmbajnë anomalitë materiale, qoftë për shkak të mashtrimit apo gabimit.

Në përgatitjen e pasqyrave financiare të konsoliduara, drejtimi është përgjegjës për të vlerësuar aftësinë e Shoqërisë për të vazhduar në vijimësi, duke dhënë informacion, nëse është e zbatueshme, për çështjet që kanë të bëjnë me vijimësinë dhe duke përdorur parimin kontabël të vijimësisë përveç se në rastin kur drejtimi synon ta likujdojë Shoqërinë ose të ndërpresë aktivitetet, ose nëse nuk ka alternativë tjetër reale përveç sa më sipër.

Ata që janë të ngarkuar me qeverisjen janë përgjegjës për mbikëqyrjen e procesit të raportimit financiar të Shoqërisë.

### Përgjegjësitë e Audituesit për Auditimin e Pasqyrave Financiare të Konsoliduara

Objektivat tona janë të marrim siguri të arsyeshme nëse pasqyrat financiare të konsoliduara në tërësi nuk kanë anomalitë materiale, për shkak të mashtrimit apo gabimit, dhe të lëshojmë një raport auditimi që përfshin opinionin tonë. Siguria e arsyeshme është një siguri e nivelit të lartë, por nuk është një garanci që një auditim i kryer në përputhje me SNA-të do të identifikojë gjithmonë një anomalitë materiale kur ajo ekziston.

Anomalitë mund të vijnë si rezultat i gabimit ose i mashtrimit dhe konsiderohen materiale nëse, individualisht ose të marra së bashku, pritet që në mënyrë të arsyeshme të influencojnë vendimet ekonomike të përdoruesve, të marra bazuar në këto pasqyra financiare të konsoliduara.

Si pjesë e një auditimi në përputhje me SNA-të, ne ushtrojmë gjykimin profesional dhe mbajmë skepticizëm profesional gjatë auditimit. Ne gjithashtu:

- Identifikojmë dhe vlerësojmë rrezikun e anomalive materiale të pasqyrave financiare të konsoliduara, qoftë për shkak të mashtrimit apo gabimit, projektojmë dhe kryejmë procedurat e auditimit që i përgjigjen këtyre rreziqeve, dhe marrim evidencë auditimi të mjaftueshme dhe të përshtatshme për të bazuar opinionin tonë. Rreziku i mos zbulimit të një anomalie materiale që rezulton nga mashtrimi është më i lartë sesa një që rezulton nga gabimi, pasi mashtrimi mund të përfshijë marrëveshje të fshehtë, falsifikim, mosdhënie e vetëdijshme e gjithë informacionit, keq-përfaqësime, apo shkelje të kontrollit të brendshëm.
- Marrim një kuptim të kontrollit të brendshëm të lidhur me auditimin me qëllim hartimin e procedurave të auditimit të cilat janë të përshtatshme për rrethanat, por jo për qëllimin e shprehjes së një opinionimi mbi efektivitetin e kontrollit të brendshëm të Shoqërisë.
- Vlerësojmë përshtatshmërinë e politikave kontabël të përdorura dhe arsyeshmërinë e përlogaritjeve kontabël dhe informacioneve të lidhura shpjeguese të bëra nga drejtimi.



- Duke u bazuar në evidencat e auditimit, nxjerrim përfundime mbi përshtatshmërinë e përdorimit nga ana e drejtimit të parimit të vijmësisë si bazë kontabël, nëse ekziston një pasiguri materiale në lidhje me ngjarjet ose kushtet që mund të hedhin dyshime domethënëse në aftësinë e Shoqërisë për të vazhduar në vijimësi. Nëse arrijmë në përfundimin se një pasiguri materiale ekziston, ne jemi të detyruar të tërheqim vëmendjen në raportin tonë të auditimit tek informacionet shpjeguese të pasqyrave financiare të konsoliduara ose nëse këto informacione shpjeguese janë të pamjaftueshme, të ndryshojmë opinionin tonë. Përfundimet tona të auditimit bazohen në evidencat e auditimit të marra deri në datën e raportit tonë të auditimit. Megjithatë, ngjarje ose kushte të ardhshme mund të shkaktojnë që Shoqëria të ndalojë së vazhduari në vijimësi.
- Vlerësojmë prezantimin e përgjithshëm, strukturën dhe përmbajtjen e pasqyrave financiare të konsoliduara, duke përfshirë informacionet shpjeguese të dhëna, dhe nëse pasqyrat financiare të konsoliduara paraqesin veprimet dhe ngjarjet e ndodhura në mënyrë që të arrijnë një prezantim të drejtë.

Ne komunikojmë me Drejtimin dhe personat e ngarkuar me qeverisjen e Shoqërisë, përveç të tjerave, lidhur me qëllimin dhe kohën e auditimit dhe gjetjet e rëndësishme të auditimit, përfshirë ndonjë mangësi të rëndësishme në kontrollin e brendshëm që ne mund të identifikojmë gjatë auditimit.

Bujar Bendo  
Auditues Ligjor  
RSM Albania



Elona Bisha  
Auditues Ligjor  
RSM Albania



Fatjan Devija  
Auditues Ligjor  
RSM Albania



Tiranë, 28 prill 2025



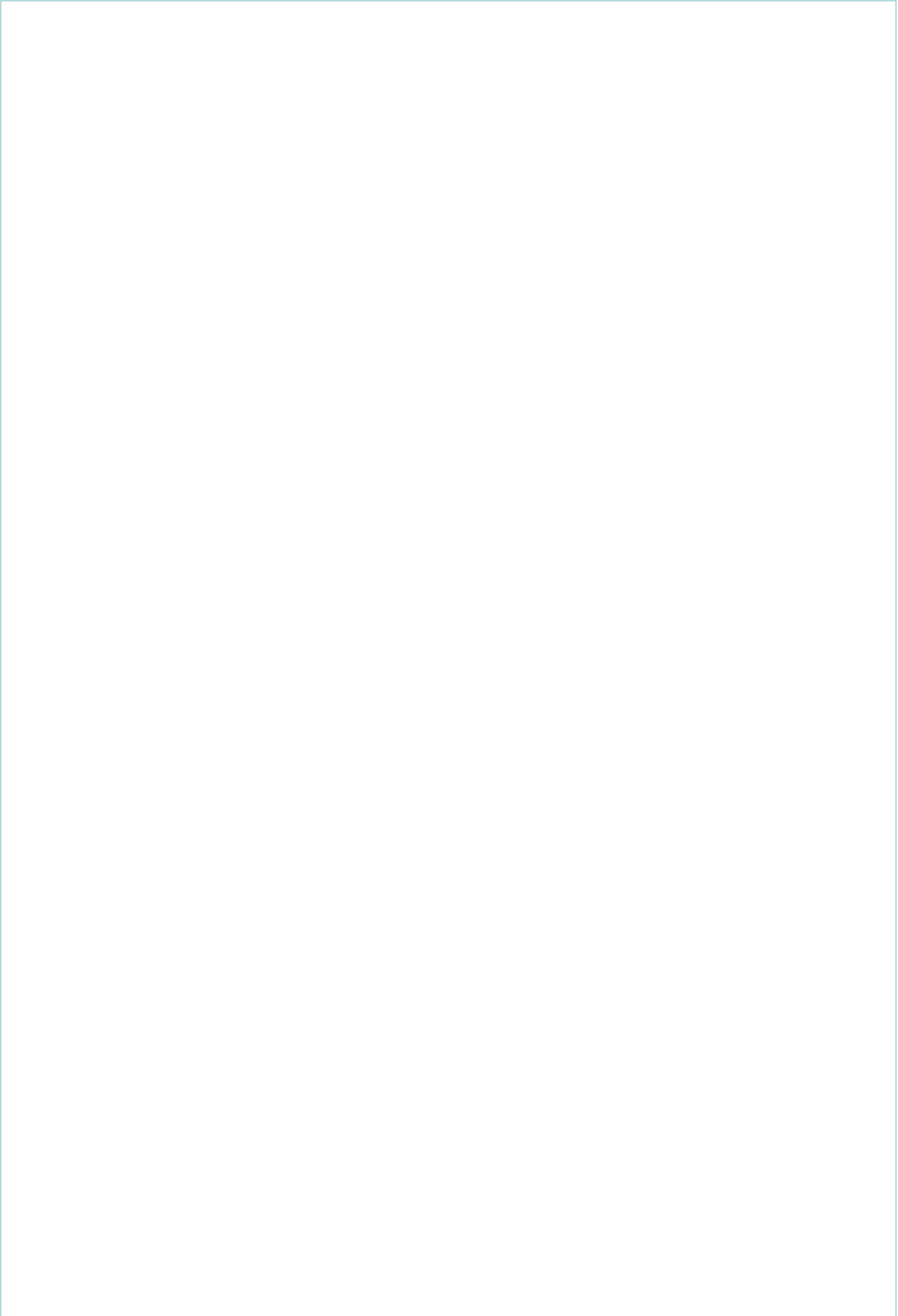

# PASQYRAT FINANCIARE TË KONSOLIDUARA 2024

## Pasqyra e Konsoliduar e Pozicionit Financiar

(të gjitha shumat janë të shprehura në lekë)

AKTIVET	Shënime	31 dhjetor 2024	31 dhjetor 2023
<b>Aktivitet afatgjata</b>			
Aktive afatgjata materiale	6	59,135,303,877	56,126,767,093
Aktive afatgjata jomateriale	7	266,383,252	268,119,659
Aktive me të drejtë përdorimi	8	51,627,771	73,739,322
Aktive afatgjata financiare	9	12,017,508	12,107,508
Llogari të arkëtueshme dhe të tjera	11	8,009,229,200	8,429,229,200
<b>Totali i aktiveve afatgjata</b>		<b>67,474,561,608</b>	<b>64,909,962,782</b>
<b>Aktivitet Afatshkurtra</b>			
Inventarë	10	739,633,259	707,435,563
Llogari të arkëtueshme dhe të tjera	11	10,144,466,793	11,308,216,302
Aktive afatshkurtra financiare	9	20,090,000	20,090,000
Parapagime dhe shpenzime të shtyra	12	869,042,668	1,480,786,281
Mjete monetare dhe ekuivalentë të tyre	13	4,346,331,064	5,116,917,526
Tatim fitimi i parapaguar	28	195,365,136	
<b>Totali i aktiveve afatshkurtra</b>		<b>16,314,928,920</b>	<b>18,633,445,672</b>
<b>Totali i aktiveve</b>		<b>83,789,490,528</b>	<b>83,543,408,454</b>
<b>Kapitali neto dhe detyrimet</b>			
Kapitali			
Kapitali aksionar	14	32,057,279,000	25,055,608,000
Rezerva ligjore	14	1,144,526,522	868,186,507
Rezerva rivlersimi	14	7,321,245,340	7,805,859,990
Rezerva të tjera	14	1,139,252	875,711,845
Fitime të pashpërndara		395,368,811	875,499,615
Fitimi i Vitit		1,776,638,112	5,526,800,290
<b>Totali i kapitalit për pronarin</b>		<b>42,696,197,037</b>	<b>41,007,666,247</b>
Kapital i pakicës	14	106,875,000	106,875,000
Rezerva të tjera të pakicës	14	374,923	(475,236)
Fitime të pashpërndara të pakicës		(68,757,078)	(36,174,289)
Fitimi i Vitit		(16,041,133)	(32,582,789)
<b>Total interesat jo-kontrolluese</b>		<b>22,451,712</b>	<b>37,642,686</b>
<b>Totali i kapitalit aksionar</b>		<b>42,718,648,749</b>	<b>41,045,308,933</b>
<b>Detyrimet afatgjata</b>			
Huatë afatgjata	15	8,798,665,459	10,100,140,897
Llogari të pagueshme tregtare dhe të tjera	16	2,705,077,176	2,371,103,622
Grantet	17	1,391,777,780	1,179,631,419
Detyrimi i qirasë	8	35,220,777	59,681,953
Tatimi i shtyrë mbi fitimin	18	1,481,961,179	1,529,693,130
<b>Totali i detyrimeve afatgjata</b>		<b>14,412,702,371</b>	<b>15,240,251,021</b>
<b>Detyrimet afatshkurtra</b>			
Llogari të pagueshme tregtare dhe të tjera	16	12,180,871,590	11,903,078,262
Parapagimet nga klientë	19	222,641,497	
Të ardhura të shtyra	20	33,170,970	218,103,124
Hua afatshkurtër	15	14,202,137,278	14,942,052,998
Detyrimi i qirasë	8	19,318,073	20,835,163
Tatim fitimi	28		173,778,953
<b>Totali i detyrimeve afatshkurtra</b>		<b>26,658,139,408</b>	<b>27,257,848,500</b>
<b>Totali i detyrimeve</b>		<b>41,070,841,779</b>	<b>42,498,099,521</b>
<b>Totali i kapitalit neto dhe pasiveve</b>		<b>83,789,490,528</b>	<b>83,543,408,454</b>

Pasqyra e Konsoliduar e Pozicionit Financiar duhet lexuar së bashku me shënimet shpjeguese nga faqa 5 deri 44, që janë pjesë përbërëse e pasqyrave financiare të konsoliduara.

Pasqyrat financiare të konsoliduara u aprovuan më 29 prill 2025 dhe u nënshkruan si më poshtë:



Drejtori i Drejtorisë  
Ekonomike  
Artur Kurti

Shefe e sektorit  
të Kontabilitetit dhe Taksave  
Arjola Qirko

## Pasqyra e Konsoliduar e Fitimit ose Humbjes dhe të Ardhurave të tjera Gjithëpërfshirëse

		31 dhjetor 2024	31 dhjetor 2023
	<b>Shënime</b>		
<b>Të ardhura nga veprimtaritë e shfrytëzimit</b>			
Të ardhura nga shërbimet e transmetimit	21	6,400,502,285	6,043,749,703
Të ardhura nga alokimet e kapaciteteve	21	1,369,835,502	2,507,858,138
Te ardhura nga disbalanca	21	1,614,051,177	1,313,422,828
Të ardhura të tjera	21	169,085,407	219,533,104
<b>Total të ardhura nga veprimtaria e shfrytëzimit</b>		<b>9,553,474,371</b>	<b>10,084,563,773</b>
<b>Shpenzime per veprimtaritë e shfrytëzimit</b>			
Shpenzime për materiale	22	(88,885,496)	(104,060,733)
Kosto transmetimi	23	(2,501,207,684)	(3,307,521,901)
Shpenzime të tjera nga veprimtaritë e shfrytëzimit	24	(1,064,745,061)	(1,031,483,313)
Shpenzime të personelit	25	(1,439,522,602)	(1,211,555,191)
Renia në vlerë, zhvleresimi dhe amortizimi	6,7,8	(2,358,747,527)	(2,565,598,478)
Humbje nga renia ne vlere e aseteve	6,7		2,545,908,523
Provigjione/fshirje të llogarive	26	(193,589,898)	(121,421,566)
<b>Total i shpenzimeve nga veprimtaritë e shfrytëzimit</b>		<b>(7,646,698,268)</b>	<b>(5,795,732,659)</b>
<b>Fitimi nga veprimtarite e shfrytezimit</b>		<b>1,906,776,103</b>	<b>4,288,831,114</b>
Shpenzime interesi	27	(583,901,369)	(413,758,538)
Kostot financiare neto	27	849,226,487	2,270,936,127
<b>Totali i të ardhurave dhe shpenzimeve financiare, neto</b>		<b>265,325,118</b>	<b>1,857,177,589</b>
<b>Fitimi para tatimit</b>		<b>2,172,101,221</b>	<b>6,146,008,703</b>
Shpenzimi i tatimit mbi fitimit	28	(459,236,193)	(679,465,167)
Shpenzimet/(të ardhurat) e tatimit të shtyre	18	47,731,951	27,673,965
<b>Fitimi pas tatimit</b>		<b>1,760,596,979</b>	<b>5,494,217,501</b>
<b>I cili i përket:</b>			
OST sha me 57.25% aksione		1,776,638,112	5,526,800,290
Interesat e pakicës me 42.75% aksione		(16,041,133)	(32,582,789)
<b>Te ardhurat të tjera gjithëpërfshirëse:</b>		<b>(393,380,135)</b>	<b>(422,941,773)</b>
<b>Totali të ardhurave gjithëpërfshirëse për vitin</b>		<b>1,367,216,844</b>	<b>5,071,275,728</b>

Pasqyra e Konsoliduar e Fitimit ose Humbjes dhe të Ardhurave të tjera Gjithëpërfshirëse duhet lexuar së bashku me shënimet shpjeguese që janë pjesë përbërëse e pasqyrave financiare te konsoliduara.

## Pasqyra e Konsoliduar e Ndryshimeve në Kapital

	Kapitali Nenshkuar	Rezerva nga rivleresimi	Rezerva Ligjore	Rezerva te tjera	Fitimi i pashperndare	Totali kapitalit	Interesat e pakices	Totali i kapitalit aksionar
<b>Gjendja me 31 dhjetor 2022</b>	<b>25,055,608,000</b>	<b>5,421,483,544</b>	<b>822,807,118</b>	<b>13,868,508</b>	<b>1,360,783,255</b>	<b>32,674,550,425</b>	<b>70,498,065</b>	<b>32,745,048,490</b>
Fitimi neto per periudhen ushtrimore					5,526,800,290	5,526,800,290	(32,582,789)	5,494,217,501
Shperndarja e fitimit te vitit 2022			45,379,389	862,208,385	(907,587,774)			
Efekti i rivleresimit te huave afatgjata		3,623,048,329				3,623,048,329		3,623,048,329
Tatimi i shtyre per rezerven e rivleresimit te aktiveve afatgjata		(775,711,496)				(775,711,496)		(775,711,496)
Kontabilizimi i vleresimit te huave		(40,656,253)				(40,656,253)		(40,656,253)
Realizimi i rezerves se rivleresimit		(422,304,134)			422,304,134			
Rezerva perkthimi				(365,048)		(365,048)	(272,591)	(637,639)
<b>Gjendja me 31 dhjetor 2023</b>	<b>25,055,608,000</b>	<b>7,805,859,990</b>	<b>868,186,507</b>	<b>875,711,845</b>	<b>6,402,299,905</b>	<b>41,007,666,247</b>	<b>37,642,686</b>	<b>41,045,308,933</b>
Fitimi neto per periudhen ushtrimore					1,776,638,112	1,776,638,112	(16,041,133)	1,760,596,979
Shperndarja e fitimit te vitit 2023			276,340,015	5,250,460,275	(5,526,800,290)			
Rritje kapitali i OST sha vendim nr 56 date 31/07/2024 i Asamblese se Pergjithshme	7,001,671,000			(6,126,171,385)	(875,499,615)			
Kontabilizimi i vleresimit te huave		(89,245,839)				(89,245,839)		(89,245,839)
Realizimi i rezerves se rivleresimit		(395,368,811)			395,368,811			
Rezerva perkthimi				1,138,517		1,138,517	850,159	1,988,676
<b>Gjendja me 31 dhjetor 2024</b>	<b>32,057,279,000</b>	<b>7,321,245,340</b>	<b>1,144,526,522</b>	<b>1,139,252</b>	<b>2,172,006,923</b>	<b>42,696,197,037</b>	<b>22,451,712</b>	<b>42,718,648,749</b>

Pasqyra e Konsoliduar e Ndryshimeve në Kapital duhet lexuar së bashku me shënimet shpjeguese që janë pjesë përbërëse e pasqyrave financiare të konsoliduara.

## Pasqyra Flukseve të Parasë

	31 dhjetor 2024	31 dhjetor 2023
<b>Fitimi para tatimit</b>	<b>2,172,101,221</b>	<b>6,146,008,703</b>
<i>Rregullime për:</i>		
Amortizimin e aktiveve	2,358,747,527	2,565,598,477
Humbje nga renia në vlerë e asetëve		(2,545,908,523)
Humbje nga rënia në vlerë e llogarive të arketueshme	193,589,898	121,421,566
Të ardhura jomonetare nga grantet	(46,949,290)	(95,533,824)
Te ardhura nga interesi	(10,342,147)	(6,360,160)
Shpenzime interesi	583,901,369	413,758,538
Fitime neto nga kursi i këmbimit	(838,884,340)	(2,264,916,627)
<i>Ndryshimet në kapitalin qarkullues:</i>		
Parapagime për furnitorë	611,743,613	84,201,758
Inventarë	(43,872,977)	(19,312,191)
Llogari të arkëtueshme tregtare e të tjera	1,180,655,870	1,055,851,546
Llogari të pagueshme tregtare e të tjera	163,967,379	848,314,296
Parapagime nga kliente	222,641,497	(260,796,227)
<b>Flukset monetare të gjeneruara nga aktivitetet operative</b>	<b>4,375,198,399</b>	<b>(103,681,371)</b>
Interes i paguar	(324,409,618)	(226,990,876)
Tatim fitimi i paguar	(654,601,328)	(505,686,214)
<b>Flukset neto të parasë gjeneruar nga aktivitetet operative</b>	<b>5,568,288,674</b>	<b>5,309,650,242</b>
<b>Flukset e parasë nga aktivitetet investuese</b>		
Blerja e aktiveve afatgjata materiale	(5,436,272,824)	(3,637,846,076)
Vlera e AAM dhe inventareve të nxjera jashtë përdorimi	74,988,634	
Shlyerje të kredive të paleve të treta	90,000	90,000
Interesa të arkëtuar	10,342,147	6,360,161
<b>Flukset neto të parasë përdorur në aktivitetet investuese</b>	<b>(5,350,852,043)</b>	<b>(3,631,395,915)</b>
<b>Flukset e parasë nga aktivitetet financuese</b>		
Të hyra nga huamarrje afatgjata	1,169,177,466	930,947,301
Shlyerje të huamarrjeve	(2,394,162,804)	(2,300,598,397)
Shlyerje qiraje	(22,133,405)	(17,446,666)
Te hyra nga grantet	259,095,650	119,589,388
<b>Flukset neto të parasë të gjeneruara në aktivitetet financuese</b>	<b>(988,023,093)</b>	<b>(1,267,508,374)</b>
<b>Rritje / (Rënie) neto e mjeteve monetare dhe ekuivalentëve të tyre</b>	<b>(770,586,462)</b>	<b>410,745,953</b>
<b>Mjetet monetare në fillim të vitit financiar</b>	<b>5,116,917,526</b>	<b>4,706,171,573</b>
<b>Mjetet monetare në fund të vitit financiar</b>	<b>4,346,331,064</b>	<b>5,116,917,526</b>

Pasqyra e Konsoliduar e Flukseve Monetare duhet lexuar së bashku me shënimet shpjeguese që janë pjesë përbërëse e pasqyrave financiare të konsoliduara.

# SHËNIMET SHPJEGUESE PËR PASQYRAT FINANCIARE TË KONSOLIDUARA

## 1. Informacion i përgjithshëm

Sistemi i Transmetimit të Energjisë Elektrike në Shqipëri drejtohet nga Operatori i Sistemit të Transmetimit sh.a një Shoqëri publike me 100% të aksioneve në pronësi të shtetit.

Administratori i Shoqërisë është Z. Elisian Bici. Shoqëria është e regjistruar me NIPT K42101801N.

Shoqëria u krijua në korrik të vitit 2004 bazuar në Vendimin nr. 797 të Këshillit të Ministrave të Republikës së Shqipërisë, datë 4 dhjetor 2003. Në bazë të këtij vendimi Shoqëria u themelua si rezultat i ndarjes nga Korporata Elektroenergjetike Shqiptare Sh. a ("KESH") me kapitali fillestar prej 2,000 mijë Lekë. Ndarja nga KESH u krye bazuar në pasqyrën e pozicionit financiar të datës 30 qershor 2006. Shoqëria përgatiti pasqyra financiare te konsolidura si një njësi ekonomike e veçantë duke filluar prej 1 korrik 2006 dhe jo prej vitit 2004 kur nisën të kryeshin transaksionet e para të Shoqërisë. Në vitin 2006 Shoqëria mori licencën për transmetim energjie nga Enti Rregullator i Energjisë në Shqipëri dhe në vijim nënshkroi një marrëveshje për shërbime transmetimi me KESH Bazuar në urdhrin nr. 329 të Ministrisë së Zhvillimit Ekonomik Tregtisë dhe Sipërmarrjes ('Ministria') datë 9 maj 2008, pronësia e OST u transferua Ministrisë. Me anë të urdherit numer 10540/17 të Ministrisë, Shoqëria, prej datës 1 janar 2008 filloi të faturonte shërbimet e saj, aktivitetet i cili me parë kryhej nepërmjet KESH.

Shoqëria aktualisht e ushtron aktivitetin e saj nepërmjet 6 Njësive Operative (me qendër në Shkodër, Burrel, Tiranë, Elbasan, Fier, Korçë), Njësia e Mirëmbajtjes së Transmetimit (me qendër në Tiranë) dhe Administrata Qëndrore e cila është edhe selia e shoqërisë me adresë Autostrada Tiranë – Durrës, Km 9 Yrshek Kashar, Tiranë, Shqipëri.

Bazuar në kuadrin ligjor dhe rregullator në fuqi OST sh.a. ka përgjegjësinë të operojë, të mirëmbajë dhe të zhvillojë rrjetin e sistemit të transmetimit, duke përfshirë interkonjeksionet me sistemet e tjera ndërkufitare, për të siguruar aftësinë afatgjatë të sistemit për plotësimin e kërkesave të arsyeshme për transmetimin e energjisë elektrike. OST, është një nga pjesëtarët kryesorë të tregut të energjisë elektrike në Shqipëri.

Me Vendimin nr. 12 datë 08.09.2020, Këshilli Mbikëqyrës i OST sh.a., si dhe me Vendimin nr. 130 datë 05.10.2020, Asambleja e Përgjithshme e OST sh.a. – Ministria e Financave dhe Ekonomisë, miratuan pjesëmarrjen e OST sh.a., si aksionare në Shoqërinë Bursa Shqiptare e Energjisë Elektrike - ALPEX sh.a., me 57.25% të kapitalit themeltar; si dhe Marrëveshjen e aksionarëve dhe Statutin e shoqërisë Bursa Shqiptare e Energjisë Elektrike - ALPEX sh.a., të cilat do të nënshkruheshin nga OST sh.a. dhe KOSTT sh.a.

Në datën 05 Tetor 2020, përfaqësuesit ligjorë të OST sh.a. dhe KOSTT sh.a., firmosën Marrëveshjen e aksionarëve dhe Statutin e shoqërisë Bursa Shqiptare e Energjisë Elektrike sh.a.- ALPEX.

Shoqëria Bursa Shqiptare e Energjisë Elektrike sh.a.- ALPEX, është regjistruar tashmë në Qendrën Kombëtare të Biznesit në Tiranë me NIPT M02223006B. Objekti kryesor i aktivitetit të shoqërisë është krijimi, menaxhimi dhe administrimi i tregut të organizuar të energjisë elektrike, nepërmjet platformës së tregut në bazë të ditës në avancë dhe brenda të njejtës ditë.

## 2. Bazat e përgatitjes

### 2.1 Deklarata e pajtueshmërisë

Pasqyrat financiare të konsoliduara të OST sh.a. janë përgatitur në përputhje me Standardet Ndërkombëtare të Raportimit Financiar (SNRF).

Detajet e politikave kontabël të Shoqërisë, duke përfshirë edhe ndryshimet gjatë vitit, janë të përfshira në Shënimin 4.

### 2.2 Bazat e matjes

Pasqyrat financiare te kosoliduara janë përgatitur bazuar në koston historike, përveç aktiveve afatgjata materiale të cilat maten me vlerën e rivlerësuar dhe huave afatgjata të cilat njihen me vlerën e drejte ne momentin fillestar dhe me pas maten me koston e amortizuar duke perdorur metoden e interesit efektiv.

### 2.3 Baza e konsolidimit

- *Filialet*

Filialet janë njësi të kontrolluara nga Grupi. Kontrolli ekziston atëherë kur Grupi ka fuqinë të drejtojë politikat financiare dhe operacionale të një njësie, me qëllim që të përfitojë nga aktivitetet e saj. Në vlerësimin e kontrollit, merren në konsideratë të drejtat potenciale votuese që janë aktualisht në fuqi. Pasqyrat financiare të filialeve janë të përfshira tek pasqyrat financiare të konsoliduara. Pasqyrat financiare të konsoliduara janë përgatitur duke u bazuar në politika kontabël uniforme për transaksione të ngjashme dhe çështje të tjera në kushte të njëjta

- *Transaksionet e eliminuara gjatë konsolidimit*

Tepricat brenda grupit, dhe ndonjë shumë e porealizuar e të ardhurave dhe shpenzimeve që vijnë nga transaksionet brenda grupit (përveç fitimeve ose humbjeve nga këmbimet në monedha të huaj), janë eliminuar gjatë përgatitjes së pasqyrave financiare të konsoliduara. Humbjet e porealizuara janë eliminuar në të njëjtën mënyrë si fitimet e porealizuara, por deri në masën që nuk ka evidencë për rënie të vlerës.

### 2.4 Monedha funksionale dhe raportuese

Pasqyrat financiare të konsoliduara paraqiten në Lekë, e cila është monedha funksionale e Shoqërisë.

### 2.5 Standarde dhe interpretime të reja

Politikat e adoptuara të kontabilitetit janë në përputhje me ato të vitit të kaluar financiar.

Ndryshimet që rrjedhin nga përmirësimet në SNRF nuk kanë ndonjë ndikim në politikat kontabël, pozicionin financiar apo në ecurinë e Grupit.

Një numër standardesh të reja, ndryshime në standarde dhe interpretime nuk janë ende efektive për vitin e mbyllur më 31 dhjetor 2024, dhe nuk janë aplikuar më herët në përgatitjen e këtyre pasqyrave financiare të konsoliduara.

#### 2.5.1 *Standardet e reja dhe të rishikuara të cilat janë në fuqi për periudhat vjetore që fillojnë më ose pas 1 janarit 2024*

Disa standarde të kontabilitetit të cilat janë bërë efektive nga 1 janari 2024 dhe që janë miratuar nuk kanë një ndikim të rëndësishëm në rezultatet financiare ose pozicionin e Shoqërisë. Për këtë arsye informacioni shpjegues lidhur me këto Standarde nuk është dhënë në pasqyrat e Shoqërisë.

- Klasifikimi i detyrimeve si afatshkurtra ose afatgjata (Ndryshimet në SNK 1)
- Detyrimi i qirasë në një shitje dhe kthim me qira (Ndryshimet në SNRF 16)
- Marrëveshjet financiare të furnizuesit (Ndryshimet në SNK 7 dhe SNRF 7)
- Detyrimet afatgjata me marrëveshje (Ndryshimet në SNK 1)

#### 2.5.2 *Standardet, amendamentet dhe interpretimet e standardeve ekzistuese që nuk janë ende në fuqi dhe nuk janë miratuar më herët nga Shoqëria*

Ka një numër standardesh dhe interpretimesh të cilat janë nxjerrë nga Bordi i Standardeve Ndërkombëtare të Kontabilitetit që janë efektive në periudhat e ardhshme të kontabilitetit që Shoqëria ka vendosur të mos i aplikojë më herët. Shoqëria planifikon ti aplikojë këto ndryshime në datat kur këto standarde do të jenë efektive.

Në datën e autorizimit të këtyre pasqyrave financiare, standardet e reja të mëposhtme, ndryshimet në standardet ekzistuese dhe interpretimi i ri janë publikuar, por ende nuk janë efektive:

- Mungesa e shkëmbyeshmërisë (Ndryshimet në SNK 21)
- Ndryshime në Klasifikimin dhe Matjen e Instrumenteve Financiare (Ndryshime në SNRF 9 dhe 7)
- SNRF 18 "Prezantimi dhe shpalosja në pasqyrat financiare"
- SNRF 19 'Filiale pa Përgjegjësi Publike: Dhënia e informacioneve shpjeguese

Shoqëria ka zgjedhur të mos adoptojë këto standarde të reja, ndryshimet në standardet ekzistuese dhe interpretimet e reja përpara datës kur hyjnë në fuqi. Shoqëria parashikon që adoptimi i këtyre standardeve, ndryshimet në standardet ekzistuese dhe interpretimet e reja nuk do të kenë ndikim material në pasqyrat financiare të shoqërisë në periudhën e zbatimit fillestar.

## 3. Përdorimi i gjykimeve

Në përgatitjen e pasqyrave financiare të konsoliduara drejtimi ka ushtruar gjykime, vlerësime dhe supozime të cilat ndikojnë në aplikimin e politikave kontabël të Shoqërisë dhe shumave të raportuara të aktiveve, detyrimeve, të ardhurave dhe shpenzimeve. Rezultatet aktuale mund të ndryshojnë prej këtyre vlerësimeve.

Vlerësimet dhe supozimet rishikohen në mënyrë të vazhdueshme. Rishikimet e vlerësimeve kontabël njihen në periudhat e ardhme.

### 3.1 Gjykimet

Informacioni në lidhje me gjykimet e bëra në zbatimin e politikave kontabël që kanë efekte materiale në vlerat e njohura në pasqyrat financiare të konsoliduara është përfshirë në shënimet si më poshtë:

- Shënimi 4(d)- aktivet afatgjata materiale: zgjedhja e metodës së rivlerësimit;
- Shënimi 4(e)-instrumentat financiare.

### 3.2 Supozimet dhe pasiguritë e vlerësimeve

Informacioni rreth supozimeve dhe pasigurive të vlerësimeve që kanë një risk të konsiderueshëm për të sjellë një rregullim material në fund të vitit të mbyllur më 31 dhjetor 2021 është përfshirë më poshtë dhe në shënimet vijuese:

- Shënimi 4.k dhe 6.ii - Testi i zhvlerësimit: supozimet kyçe që janë bazë e vlerës së rikuperueshme;
- Shënimi 5: Instrumentat Financiare-Vlera e drejtë dhe menaxhimi i riskut edhe rritja e riskut të kreditimit;
- Shënimi 6: i Matja e vlerës së drejtë – hierarkia e vlerës së drejtë;
- Shënimi 28: Shpenzimi i tatimit mbi fitimit

#### **Matja e vlerës së drejtë**

Një numër politikash kontabël dhe shënimesh shpjeguese të shoqërisë kërkojnë matje sipas vlerës së drejtë për aktivet dhe detyrimet financiare dhe jo-financiare.

OST ka bashkëpunuar me vlerësues të pavarur për të përcaktuar matje të vlerës së drejtë, përfshirë vlerën e drejtë të Nivelit 3 për aktivet jo-financiare. Drejtimi vlerëson evidencën e marrë nga palët e treta për të mbështetur përfundimin se këto vlerësime përputhen me kërkesat e SNRF, duke përfshirë edhe nivelin e hierarkisë së vlerës së drejtë, në të cilin vlerësime të tilla duhen klasifikuar.

Vlera e drejtë e instrumenteve financiarë që nuk shiten në një treg aktiv përcaktohet nga teknikat e vlerësimit. Shoqëria përdor gjykimin për të zgjedhur një numër të ndryshëm metodash dhe bën supozime të cilat bazohen kryesisht në kushtet aktuale të tregut në çdo përlllogaritje apo datë raportimi. Shoqëria përdor analizën e skontuar të flukseve të parasë për aktivet dhe detyrimet financiare që nuk shiten në tregjet aktive.

Kur një aktiv ose detyrim matet me vlerën e drejtë, Grupi përdor të dhëna tregu të vëzhgueshme për sa është e mundur. Vlerat e drejta janë të kategorizuara në nivele të ndryshme hierarkie në bazë të të dhënave të përdorura në teknikat e vlerësimit si më poshtë:

- Niveli 1: çmimi i kuotuar (i pa rregulluar) në tregjet aktive për aktive ose detyrime të njëjta apo identike;
- Niveli 2: të dhëna të tjera përveç çmimit të kuotuar të përfshirë në Nivelin 1 të cilat janë të vëzhgueshme, drejtpërdrejt (p.sh. çmimi) ose indirekt (p.sh. ato që derivojnë nga çmimi) për aktivin ose detyrimin;
- Niveli 3: të dhëna për aktivin ose detyrimin të cilat nuk janë të bazuara në të dhëna tregu të vëzhgueshme (të dhëna të pavëzhgueshme).

Nëse të dhënat e përdorura për të matur vlerën e drejtë të një aktivi ose detyrimi janë në nivele të ndryshme hierarkie, atëherë matja e vlerës së drejtë kategorizohet në tërësinë e saj në nivelin më të ulët hierarkik ku përfshihen të dhënat kryesore që përdoren për matjen e vlerës së drejtë.

Grupi i njeh transferimet ndërmjet niveleve të hierarkisë së vlerës së drejtë në fund të periudhës raportuese në të cilën ka ndodhur ndryshimi.

Informacione të mëtejshme për supozimet e bëra në matjen e vlerës së drejtë janë përfshirë në Shënimin 5.

#### **Rritja e konsiderueshme në riskun e kreditit**

Siç shpjegohet dhe më poshtë, humbjet e pritshme të kreditit maten si një provizion i barabartë me humbjen e pritshme 12-mujore për instrumentet e fazës 1, ose humbjet e pritshme përgjatë gjithë jetës për instrumente të fazës 2 ose 3. Një instrument financiar lëviz në fazën 2 kur risku i tij i kreditit është rritur ndjeshëm që nga njohja fillestare. SNRF 9 nuk e përcakton çfarë nënkupton një rritje e konsiderueshme e rrezikut të kreditit.

Për të vlerësuar nëse risku i kreditit të një instrumenti është rritur ndjeshëm apo jo, Shoqëria merr parasysh informacion cilësor dhe sasior të arsyeshëm dhe të parashikuar. Bazuar në vlerësimin e menaxhimit “Qasja e përgjithshme” është aplikuar për llogaritë e arkëtueshme me OSHEE sh. a dhe KESH sh.a.

Duke u bazuar në faktin se OSHEE është një entitet shtetëror, me një mbështetje të madhe nga qeveria shqiptare, vlerësojmë që risku i kreditit të kompanisë është i ndërlidhur pozitivisht me riskun e sovranitetit të Shqipërisë. Përveç kësaj, ne e konsiderojmë qeverinë shqiptare si suportues të OSHEE në rast vështirësie financiare, duke e ulur riskun e kreditit. Qeveria është plotësisht e angazhuar për të përmirësuar efikasitetin, kapacitetin institucional dhe qëndrueshmërinë financiare.

### ***Rritja e konsiderueshme në riskun e kreditit (vazhdim)***

Me 17 dhjetor 2020, Ministria e Financave dhe Ekonomise së bashku me Ministrinë e Infrastruktures dhe Energjise miratuan “Planin e masave për uljen e detyrimeve të detyrueshme në sektorin e energjise elektrike”

Me 15 prill 2021 ndërmjet OSHEE sha dhe OST sha është firmosur “Mareveshja për pagesën e detyrimeve të prapambetura” në shumën 9,687,768,309 leke. Mareveshja përfshin një skemë pagese duke filluar nga data 1 korrik 2021 për një shumë minimale prej 360 milione leke në vit ose 6.5% të faturave aktuale vjetore, të cilat do të shlyejnë tepricat e mbartura. Bazuar në këto mareveshje shumat totale të papaguara nga OSHEE sha kundrejt OST sha do të shlyhen deri në vitin 2047.

Ndonëse në balancën e arkëtueshme nga OSHEE përfshihen fatura të cilat janë të pashlyera për një periudhë kohore që tejkalon 90 ditë, e cila përmendet në SNRF 9 si kriter e cila do ta klasifikonte OSHEE në Fazën 3 dhe do të kërkonte një provigjon 100% të balancës, ne kemi gjykuar që nuk është mjaftueshëm e arsyeshme për të klasifikuar OSHEE në fazën 3 për shkak të arsyeve:

- për shkak të industrisë në të cilën OST dhe OSHEE operojnë;
- për shkak të marrëveshjes në fuqi midis palëve për pagesën me këste për të gjithë balancën.
- shumat e faturuara nga ana e OST sha kundrejt OSHEE sha për tregtimin e energjise për periudhat aktuale shlyhen në kohe

Duke marrë në konsideratë sa më lart, kriteret e mospagimit do të ndodhnin vetëm nëse politika e qeverisë do të duhej të hiqte dorë nga këto borxhe dhe do t'i kërkonte OST të ruante humbjen e saj. Prandaj, teprica e papaguar nga OSHEE lidhur me llogaritë rrjedhese është klasifikuar në Fazën 1. Megjithatë, duke qenë se kushtet e kontratës (kushti për marrjen e një minimumi prej 360 milione leke në vit) nuk u plotësua deri me dhjetor 2021, balanca e papaguar sipas marrëveshjes është klasifikuar në Fazën 2 sipas SNRF 9 dhe janë llogaritur humbjet e pritshme të kredive gjatë jetës së aktivitetit.

Sipas klasifikimit të riskut të kreditit të KESH-it, (megjithëse ka një balancë të prapambetur që tejkalon periudhën prej 90 ditë) ne kemi konsideruar të klasifikohet në Fazën 1 për arsyet e mëposhtme:

- KESH është një entitet shtetëror dhe garantues i saj është qeveria shqiptare;
- Nuk është e mundur që KESH të hyjë në falimentim;
- Nga qeveria shqiptare është zbatuar “Plani I masave për uljen e detyrimeve në sektorin e energjise elektrike”
- Teprica e detyrimeve ndaj KESH sha (6.7 miliardë leke me 31 dhjetor 2024) nuk e tejkalon bilancin e të arkëtueshmeve tregtare (7.2 milione leke me 31 dhjetor 2024)

Gjithashtu, me datë 05/10/2021 ndërmjet OST sha dhe KESH sha është firmosur “Mareveshja për shlyerjen e detyrimeve të prapambetura” sipas së cilës detyrimi i OST sha do të shlyehet deri me korrik 2026 sipas një skeduli të përcaktuar në këto mareveshje. Për këto detyrim do të zbatohet e njëjta qasje si ajo e marrëveshjes me OSHEE ku balanca do të matet me koston e amortizuar.

Klasifikimi në fazën 2 për KESH do të ishte i aplikueshëm në rast se:

- Cdo entitet në pronësi të qeverisë mund të falimentojë;
- do të pritej një ndryshim i konsiderueshëm në rezultatet operative të KESH si rënie e të ardhurave dhe marzheve të fitimit për shkak të:
  - uljes së përgjithshme të konsumit të energjisë në vend;
  - në rast se performanca financiare e njesive do të përkeqësohej për shkak të faktoreve të ndryshme nga moti.

Klasifikimi në fazën 3 do të ishte i aplikueshëm në rast se:

- do të kishte plane për OSHEE dhe KESH për t'u dhënë me koncesion;
- ose nëse OSHEE/KESH do të rrezikonin të falimentonin për shkak të vështirësive financiare të mëdha.

Eshte klasifikuar ne fazen 3 nje balance e mbetur prej 73,069,514 leke ne lidhje me nje llogari te arketueshme ndaj KESH qe daton prej vitit 2012, dhe duke qene se asnje pagese nuk eshte bere deri me 31 dhjetor 2024 mbi te eshte aplikuar nje norme humbje prej 100%.

#### **Llogaritja e provizionit**

Gjatë matjes së humbjes së pritshme të kredisë, Shoqëria përdor informacion të arsyeshëm dhe të parashikuar, i cili bazohet në supozimet për lëvizjet e ardhshme të faktorëve të ndryshëm nxitës ekonomikë dhe se si këto faktorë do të ndikojnë tek njëri-tjetri.

Humbja nga mos shlyerja është një vlerësim i humbjes që vjen nga mospagimi, duke u bazuar në diferencën midis fluksit monetar kontraktual që paguhet dhe asaj që pritet të merret. Implementimi i "Qasjes së thjeshtuar" është përdorur për aktivet financiare dhe llogaritë e arkëtueshme dhe të tjera. Analiza e vjetërsisë nuk është kryer e ndarë në 1-30 ditë, 30-60 ditë, 69-90 ditë edhe më shumë se 90 ditë, prandaj janë identifikuar vetëm gjendjet që nuk janë paguar për më shumë se 365 ditë.

Në shumicën e rasteve, këto balanca përbëhen nga klientët që janë në një proces gjyqësor me Shoqërinë. Në lidhje me aktivet financiare, këto balanca përfshijnë kreditë e dhëna drejt punonjësve. Prandaj, Manaxhimi ka parë të arsyeshme të aplikojë një normë të humbjes prej 100% për të gjitha balancat e papaguara mbi 365 ditë. Ndërkohë që duke u bazuar në një normë të humbjes së kreditit historik, një normë prej 1.21% është aplikuar në balancat që janë nën 365 ditë pa paguar.

Humbja e pritshme e kredise llogaritet vecmas per te arketueshmet tregtare nga klientet dhe debitoret e tjere me nje norme te humbjes se kreditit 4.1% me 31 dhjetor 2024. (2023: 6.6%)

Mundësia e mosshlyerjes përbën një faktor kyç në matjen e humbjes së pritshme të kreditit. Mundësia e mosshlyerjes është një vlerësim i mundshëm i mospagesës në një periudhë të caktuar kohore, llogaritja e të cilës përfshin të dhëna historike, supozime dhe pritshmëri për kushtet e ardhshme.

Nëse normat e humbjes së pritshme të kreditit mbi llogaritë e arkëtueshme dhe të tjera të arketueshme me më pak se 365 ditë vonesë, do të kishin qenë 1% më të larta (apo më të ulta) më 31 dhjetor 2024, provizioni i llogarive të arkëtueshme do të rritej/(ulej) me 8,571,084 Lekë (2023: 11,218,438 Lekë).

SNRF 9 gjithashtu kërkon një qasje të thjeshtuar për matjen e provizionit, në shumë të barabartë përgjatë gjithë jetës së llogarive të arkëtueshme dhe të tjera, si dhe aktiveve financiare. Impakti në aktive financiare, si dhe në mjete monetare dhe ekuivalentë të tyre është jomaterial, ndaj Shoqëria ka vendosur të mos i përfshijë në pasqyrat financiare që lidhen me këto zëra.

#### **4. Informacion material i politikave kontabël**

OST sh.a ka aplikuar në mënyrë të qëndrueshme politikat e mëposhtme kontabël për të gjitha periudhat e paraqitura në këto pasqyra financiare të konsoliduara.

##### **(a) Transaksionet në monedhë të huaj**

Transaksionet në monedhë të huaj konvertohen në monedhën funksionale me kursin e datës së transaksionit. Aktivitet dhe detyrimet monetare në monedha të huaja konvertohen në monedhën funksionale me kursin e datës së raportimit.

Fitimi apo humbja nga kursi i këmbimit për zërat monetarë është diferenca midis kostos të amortizuar në monedhën funksionale në fillim të periudhës, e rregulluar me interesin efektiv dhe pagesat gjatë periudhës, dhe kostos së amortizuar në monedhë të huaj të konvertuar me kursin e këmbimit në fund të periudhës. Aktivitet dhe detyrimet jo-monetare në monedhë të huaj që maten me kosto historike konvertohen me kursin e këmbimit në datën kur është kryer transaksioni. Aktivitet dhe detyrimet jo-monetare në monedhë të huaj që maten me vlerë të drejtë konvertohen në monedhë funksionale me kursin e këmbimit në datën kur është vendosur vlera e drejtë.

**(b) Inventari**

Inventarët maten me vlerën më të ulët midis kostos dhe vlerës së realizueshme neto. Kostoja e inventarëve bazohet në metodën e kostos specifike për secilin artikull dhe përfshin shpenzimet për blerjen e inventarëve, dhe kosto të tjera të ndodhura gjatë sjelljes së tyre në vendndodhjen dhe kushtet ekzistuese.

Vlera e realizueshme neto është çmimi i vlerësuar i shitjes në rrjedhën normale të biznesit duke zbritur kostot e vlerësuara të përfundimit dhe shpenzimet e shitjes.

**(c) Aktivet afatgjata jomateriale**

Aktivët afatgjata jo-materiale të blera nga Grupi janë paraqitur me kosto duke zbritur amortizimin e akumuluar dhe humbjet e akumuluar të rënies në vlerë. Shpenzimet e mëpasshme të aktiveve afatgjata jomateriale kapitalizohen vetëm kur rrisin përfitimet e ardhshme ekonomike të aktiveve specifike me të cilat lidhen.

Të gjitha shpenzimet e tjera rregjistrohen në momentin që ndodhin. Amortizimi njihet në fitim ose humbje me metodën lineare përgjatë jetës së dobishme të vlerësuar të aktiveve. Jeta e dobishme e vlerësuar është 5 vite.

**(d) Aktivet afatgjata materiale**

- *Njohja dhe matja*

Aktivët afatgjata materiale në pasqyren e pozicionit financiar janë paraqitur me vlerën e rivlerësuar, që është vlera e drejtë në datën e rivlerësimit së cilës i zbritet amortizimi i akumuluar dhe çdo humbje pasardhëse e akumuluar nga rënia e vlerës.

Rivlerësimet janë kryer me rregullsi të mjaftueshme, të tillë që vlerat kontabël nuk ndryshojnë në mënyrë të konsiderueshme nga ato që do të përcaktoheshin duke përdorur vlerën e drejtë në fund të çdo periudhe raportimi.

Çdo tepricë nga rivlerësimi njihet në të Ardhurat e tjera Gjithëpërfshirëse ('ATGj') me përjashtim të masës në të cilën teprica anullon rëniet në vlerë të mëparshme të rivlerësimit të të njëjtit aktiv, rast në të cilin kreditimi njihet në fitim ose humbje.

Çdo rënie në vlerë nga rivlerësimi njihet në fitim ose humbje, me përjashtim të masës që kjo anullon një tepricë të mëparshme të rivlerësimit të të njëjtit aktiv, rast në të cilin debitimi njihet në ATGj. Për këtë arsye, tepricat dhe rëniet në vlerë nuk mund të netohen edhe brenda të njëjtës klasë aktivesh. Rezerva e rivlerësimit transferohet tek fitimet e mbartura përgjatë përdorimit të aktivitetit.

Nëse pjesë të konsiderueshme të një aktivi afatgjatë material kanë jetë të dobishme të ndryshme, atëherë ato njihen si aktive të ndara më vete (komponentë kryesorë) në aktivet afatgjata materiale.

Ndërtimet në proces mbahen me kosto, pakësuar me humbjet e njohura nga zhvlerësimi (nëse ka) dhe klasifikohen në kategoritë e duhura të aktiveve afatgjata materiale kur përfundohen dhe janë të gatshme për përdorim. Kosto përfshin të gjithë shpenzimet e lidhura drejtpërdrejt me përfundimin e aktivitetit. Këto shpenzime përfshijnë tarifën profesionale, dhe për aktivet e kualifikuara kostot e huamarrjes kapitalizohen në përputhje me politikën kontabël të shoqërisë.

Çdo fitim ose humbje nga nxjerrja jashtë përdorimit të një aktivi afatgjatë material njihet në fitim ose humbje.

- *Shpenzimet e mëpasshme*

Shpenzimet e mëpasshme të një zëri të aktiveve afatgjata materiale kapitalizohen nëse pritet që Grupi të ketë përfitime të ardhshme ekonomike nga këto shpenzime.

- *Zhvlerësimi*

Zhvlerësimi llogaritet për të anuluar shumat e rivlerësuara të aktiveve afatgjata materiale duke i zbritur vlerën e mbetur sipas metodës lineare të amortizimit, përgjatë jetës së dobishme dhe njihet në fitim ose humbje.

Jetët e dobishme të aktiveve afatgjata materiale për periudhën aktuale dhe atë krahasuese janë si më poshtë:

	2024	2023
• Përmirësimet e tokës dhe ndërtesat	7 - 65	7 - 65
• Instalime teknike, pajisje dhe makineri	5 - 58	5 - 58
• Mjete transporti	3 - 14	3 - 14
• Pajisje zyre dhe informatike	5 - 15	5 - 15

Toka dhe ndërtimet në proces nuk amortizohen.

Metodat e zhvlerësimit, jeta e dobishme dhe vlera e mbetur rishikohen në çdo datë raportimi dhe rregullohen nëse është e përshtatshme.

Grupi bazuar ne kerkesat e SNRF 13 “Matja me vleren e drejte” ka kryer testin e zhvleresimit te aktiveve afatgjata materiale. Testi i zhvlerësimit për aktivet afatgjata materiale është në përputhje me Standardin Ndërkombëtar të Kontabilitetit nr. 36 “Zhvlerësimi i aktiveve”. Ne bazë të llogaritjeve përkatëse, vlera e rikuperueshme (vlera në përdorim) e aktiveve fikse të OST që rezulton më 31/12/2023, është më e ulët se vlera kontabël, duke treguar kështu një zhvlerësim ne shumen 440 milionë lekë (shënimi 6 dhe shënimi 7).

#### (e) Instrumentet financiarë

- *Aktive financiare joderivative*

OST sh.a fillimisht nje llogaritë e arkëtueshme financiare, tregtare dhe të tjera, dhe depozitat në datën që ato krijohen. Të gjithë aktivet e tjera financiare njihen fillimisht në datën e tregtimit, kur shoqëria bëhet palë e kushteve kontraktuale të instrumentit.

OST çregjistron një aktiv financiar kur skadojnë të drejtat kontraktuale mbi flukset e parasë së aktivitetit financiar ose kur transferon të drejtën kontraktuale për të marrë flukset e parasë nga aktivi financiar në një transaksion në të cilin gjithë rreziqet dhe përfitimet nga pronësia e aktivitetit financiar transferohen. Çdo interes në aktivet financiare të transferuara që krijohet apo mbahet nga Grupi, njihet si një aktiv apo detyrim i veçantë.

Aktivitetet dhe detyrimet financiare netohen dhe paraqiten me vlerë neto në pasqyrën e pozicionit financiar atëherë dhe vetëm atëherë kur Grupi ka një të drejtë ligjore për të netuar shumat e tyre, dhe ka për qëllim ose të shlyejë shumën neto, ose të realizojë aktivin dhe të shlyejë detyrimin njëkohësisht.

- *Llogaritë e arkëtueshme financiare, tregtare dhe të tjerat*

Llogaritë e arkëtueshme financiare, tregtare dhe të tjera janë aktive financiare me pagesa fikse apo të përcaktueshme të cilat nuk janë të kuotuar në një treg aktiv. Aktive të tilla njihen fillimisht me vlerën e drejtë plus kostot të lidhura direkt me transaksionin. Pas njohjes fillestare llogaritë e arkëtueshme tregtare dhe të tjera maten me koston e amortizuar duke përdorur metodën e interesit efektiv pakësuar me humbjet nga zhvlerësimi.

Grupi gjithmonë mat provizionin për llogaritë e arkëtueshme në shumë të barabartë me humbjet e pritshme përgjatë gjithë jetëgjatësisë. Humbjet e pritshme për llogaritë e arkëtueshme për llogariten duke përdorur një matricë provizioni me referencë nga eksperiencia e kaluar e mosshlyerjes nga ana e klientit dhe nga një analizë e pozicionit aktual financiar të tij, e rregulluar për faktorë që janë specifikë për klientin, kushtet ekonomike të përgjithshme të industrisë në të cilën klientët operojnë dhe një vlerësim i rrjedhës së parashikuar dhe aktuale të kushteve në datën e raportimit.

Shoqëria ka njohur një provizion 100% kundrejt të gjitha llogarive të arkëtueshme mbi 365 ditë vonesë, sepse eksperiencia historike ka treguar se këto llogari janë përgjithësisht të parekuperueshme ndersa per llogarite e arketueshme me me pak se 365 dite vonese eshte perdorur norme humbje 4.1%.

Shoqëria e anulon një llogari të arkëtueshme kur ka informacion që tregon se klienti është në vështirësi financiare dhe nuk ka një perspektivë realiste të rimëkëmbjes, p.sh. kur klienti është proces likuidimi ose ka hyrë në procedura të falimentimit, ose kur një llogari e arkëtueshme është mbi dy vjet e pashlyer, cilado që të ndodhë më herët.

- *Mjetet monetare dhe ekuivalentët e tyre*

Mjetet monetare dhe ekuivalente e tyre përfshijnë mjetet monetare gjendje si dhe depozitat me afat fillestar maturimi jo më të madh se tre muaj. Llogaritë debitore bankare që përbëjnë një pjesë të menaxhimit të mjeteve monetare të shoqërisë, përfshihen në mjetet monetare dhe ekuivalentët e tyre në pasqyrën e flukseve monetare.

- *Detyrimet financiare joderivative*

Grupi fillimisht i nje detyrimet financiare në datën e tregtimit, kur shoqëria bëhet palë e kushteve kontraktuale të instrumentit.

Grupi e çregjistron një detyrim financiar kur detyrimet e tij kontraktuale shlyhen ose anulohen apo përfundojnë. Aktivitetet dhe detyrimet financiare netohen dhe paraqiten me vlerë neto në pasqyrën e pozicionit financiar atëherë dhe vetëm atëherë kur Shoqëria ka një të drejtë ligjore për të netuar shumat e tyre, dhe ka për qëllim ose të shlyejë shumën neto, ose të realizojë aktivin dhe të shlyejë detyrimin njëkohësisht.

Detyrimet financiare joderivative të shoqërisë janë si vijojnë: hua dhe llogari të pagueshme tregtare dhe të tjera. Këto detyrime financiare njihen fillimisht me vlerën e drejtë plus kosto të lidhura direkt me transaksionin.

Për huatë e marra drejtpërdrejt nga bankat ndërkombëtare të zhvillimit, norma e tregut përcaktohet duke u nisur nga perspektiva e bankave të zhvillimit dhe përgjithësisht është e barabartë me normën e kontratës, për shkak se bankat e zhvillimit përbëjnë tregun për shoqerine.

Për fondet e financuara fillimisht nga bankat ndërkombëtare të zhvillimit dhe më pas të nën-huazuara tek OST sh.a nga Qeveria apo KESH, norma e tregut fillimisht është përcaktuar duke iu referuar normave të ofruara nga bankat ndërkombëtare të zhvillimit, me diferencën midis vlerës së drejtë në momentin e njohjes fillestare dhe çmimit të transaksionit, të konsideruar si kontribut nga aksionari dhe të kontabilizuar si rezervë rivlerësimi në kapital.

Për huamarrje të tilla, përdoret gjykimi i menaxhimit në përcaktimin se Qeveria apo KESH janë duke vepruar në cilësinë e aksionarit kur nën-huazojnë fondet për OST sh.a.

Pas njohjes fillestare këto detyrime maten me koston e amortizuar duke përdorur metodën e interesit efektiv.

#### **(f) Kostot e huamarrjes**

Grupi kapitalizon kostot e huave të lidhura direkt me blerjen, ndërtimin ose prodhimin e një aktivi të kualifikuar si pjesë e koston së atij aktivi.

#### **(g) Provizionet**

Një provizion njihet nëse, si rezultat i një ngjarjeje të shkuar, Grupi ka një detyrim aktual ligjor apo konstruktiv, i cili mund të vlerësohet në mënyrë të besueshme dhe është e mundur që flukse dalëse të përfitimeve ekonomike do të përdoren për shlyerjen e detyrimit. Provizionet përcaktohen duke skontuar flukset e pritshme të ardhshme të parasë me një normë para tatimit që pasqyron vlerësimet aktuale të tregut për vlerën në kohë të parasë dhe për rreziqet specifike të detyrimit. Amortizimi i zbritjes në kohë njihet si kosto financiare.

#### **(h) Grantet**

Grantet njihen fillimisht si të ardhura të shtyra kur ka një siguri të arsyeshme se ato do të merren dhe që Grupi do të jetë në përputhje me kushtet që i janë bashkëngjitur atyre. Grantet që kompensojnë shpenzimet e ndodhura të Shoqërisë, njihen në mënyrë sistematike në fitim ose humbje në të njëjtën periudhë në të cilën ndodhin shpenzimet. Grantet që kompensojnë koston e aktiveve të Shoqërisë, njihen në mënyrë sistematike në fitim ose humbje përgjatë jetës së dobishme të aktivitetit.

#### **(i) Kapitali aksionar dhe dividendët**

- *Kapitali aksionar*

Aksionet e zakonshme klasifikohen si kapital. Kapitali aksionar njihet me vlerën nominale.

- *Dividendët*

Shpërndarja e dividendëve për aksionarin njihet në pasqyrat financiare të konsoliduara të shoqërisë si detyrim në periudhën në të cilën janë aprovuar nga aksionari i OST sh.a.

#### **(j) Zhvlerësimi i aktiveve jo-financiare**

Vlera kontabël e aktiveve jo-financiare të Shoqërisë, përveç inventarëve dhe aktiveve tatimore të shtyra rishikohen në çdo datë raportimi për të përcaktuar nëse ka të dhëna për zhvlerësimin e tyre. Nëse ka të dhëna të tilla atëherë vlerësohet vlera e rikuperueshme e aktivitetit.

Vlera e rikuperueshme e një aktivi është më e madhja midis vlerës së tij në përdorim dhe vlerës së tij të drejtë minus kostot e shitjes.

Gjatë vlerësimit të vlerës në përdorim, flukset e ardhshme të pritura të parasë skontojnë në vlerën e tyre aktuale duke përdorur një normë skontimi para tatimit që pasqyron vlerësimet aktuale të tregut për vlerën në kohë të parasë dhe rreziqet specifike për aktivin. Me qëllim që të testohet zhvlerësimi, aktivet që nuk mund të testohen individualisht janë grupuar bashkë në grupin më të vogël të aktiveve që gjeneron flukse hyrëse të parave nga përdorimi i vazhdueshëm i aktiveve që janë kryesisht të pavaruara nga flukset hyrëse të aktiveve të tjera ose grupeve të tjera të aktiveve (njësia e gjenerimit të parasë ose 'NJGJP').

Një humbje nga zhvlerësimi njihet nëse vlera kontabël e një aktivi ose e NJGJP-së së tij tejkalon vlerën e tij të rikuperueshme. Humbjet nga zhvlerësimi njihen në fitim ose humbje. Humbjet nga zhvlerësimi të njohura në lidhje me NJGJP-të shpërndahen duke pakësuar vlerat kontabël të aktiveve në njësi (grupin e njërive) në mënyrë përpjestimore.

Humbjet nga zhvlerësimi vlerësohen në çdo datë raportimi nëse ka ndonjë tregues që humbja është zvogëluar apo nuk ekziston më. Një humbje nga zhvlerësimi rimerret nëse ka pasur një ndryshim në vlerësimet e përdorura për të përcaktuar vlerën e rikuperueshme. Një humbje nga zhvlerësimi rimerret vetëm deri në masën që vlera kontabël e aktivitetit nuk tejkalon vlerën kontabël që do të ishte përcaktuar pasi të zbritet amortizimi, nëse nuk do të ishte njohur ndonjë humbje nga zhvlerësimi.

### **(k) Zhvlerësimi i aktiveve financiare**

Modeli i zhvlerësimit në SNRF 9 bazohet në modelin e humbjeve të pritshme ("ECL") dhe zëvendëson modelin e humbjeve të pësuar të SNK 39, duke rezultuar në njohjen e një provigjioni humbjesh përpara se të ndodhë humbja e kredisë. Sipas kësaj qasje, Shoqëria merr në konsideratë kushtet aktuale dhe informacionin e arsyeshëm që është në dispozicion pa kosto ose përpjekje të panevojshme gjatë vlerësimit të humbjeve të pritura të kredisë. SNRF 9 përcakton një "Qasje të përgjithshme" për zhvlerësimin. Modeli ECL zbatohet për instrumentet financiare të regjistruara me koston e amortizuar ose me vlerën e drejtë nëpërmjet të ardhurave të tjera gjithëpërfshirëse. Parimi udhëzues i modelit ECL është të pasqyrojë modelin e përgjithshëm të përkeqësimit, ose përmirësimit, në cilësinë e kredisë së instrumenteve financiare. Një aktiv financiar i mbajtur jo me vlerë të drejtë përmes fitimit ose humbjes vlerësohet në çdo datë raportimi për të përcaktuar nëse ka evidence objektive që ai është zhvlerësuar. Një aktiv financiar zhvlerësohet nëse të dhëna objektive tregojnë se ka ndodhur një ngjarje e cila ka sjelle humbje pas njohjes fillestare të aktivitetit, dhe kjo ngjarje ka pasur efekt negativ mbi flukset monetare të parashikuara nga ai aktiv që mund të matet në mënyrë të besueshme.

#### ***Qasja e përgjithshme***

Bazuar në "Qasje-n e përgjithshme", një provizion për humbjet e pritshme të kredisë njihet për një instrument financiar nëse ka patur një rritje të konsiderueshme të riskut të kredisë (e matur duke përdorur probabilitetin jetëgjatë të falimentimit) që nga njohja fillestare e aktivitetit financiar. Nëse në datën e raportimit, risku i kredisë për një instrument financiar nuk është rritur ndjeshëm që nga njohja fillestare, atëherë njihet një provigjion për humbjet e pritura 12 mujore të kredisë.

Me fjalë të tjera, "Qasja e përgjithshme" ka dy baza për të matur humbjet e pritura të kredisë:

- a) Humbja e pritur 12 mujore e kredisë është pjesa e humbjeve të pritura të kredisë gjatë gjithë jetës që paraqesin humbjet e pritshme të kredisë që rezultojnë nga ngjarjet e falimentimit të një instrumenti financiar që janë të mundshme brenda 12 muajve pas datës së raportimit.
- b) Humbjet e pritura gjatë gjithë jetës është humbja e pritur e kredisë që rezulton nga të gjitha ngjarjet e mundshme të falimentimit gjatë jetës së pritshme të një instrumenti financiar.

#### ***Qasja e përgjithshme (vazhdim)***

Në përcaktimin e zhvlerësimit sipas "Qasjes së thjeshtuar", Grupi përdor humbjen historike të probabilitetit të mospagimit, kohën e arkëtimit dhe shumën e humbjes së shkaktuar. Kjo normë më pas korrigjohet sipas gjykimit të drejtuesve, nëse kushtet aktuale ekonomike dhe të kredidhënies, janë të tilla që, humbjet aktuale ka të ngjarë të jenë më të mëdha ose më të vogla se sa sugjerohet nga tendencat historike.

Humbjet njihen në fitim ose humbje dhe paraqiten në një llogari provizionit që pakëson llogaritë e arkëtueshme. Kur një ngjarje e mëvonshme sjell zvogëlimin e humbjes nga zhvlerësimi, ky zvogëlim rimerret në fitim humbje.

SNRF 9 kërkon një qasje të thjeshtuar për matjen e provizionit të aktiveve financiare. Impakti në aktive financiare është jomaterial, ndaj Shoqëria ka vendosur të mos ta përfshijë në pasqyrat financiare që lidhen me këto zëra.

### **(l) Njohja e të ardhurave**

Kompania është e përfshirë në transmetimin e energjisë, si dhe kryerjen e shërbimeve të lidhura. Të ardhurat nga shërbimet e transmetimit njihen kur transmetimi i energjisë ndodh, bazuar në sasinë e vërtetë të energjisë së injektuar në rrjetin e shpërndarjes, matur në pikën e shpërndarjes.

Të ardhurat përfaqësojnë vlerën fikse ose të përcaktueshme të çfare është marrë në këmbim ose është e arkëtueshme. Të ardhurat njihen me shumën e faturuara për konsumatorët dhe përjashtojnë tatimin mbi vlerën e shtuar, kthimet, zbritjet dhe skontimet.

#### **(m) Të ardhura dhe shpenzime financiare**

Të ardhurat financiare përfshijnë të ardhurat e interesit nga fondet e investuara dhe fitimet nga kursi i këmbimit. Të ardhurat nga interesi njihen në fitim ose humbje kur maturohen, duke përdorur metodën e interesit efektiv. Fitimet dhe humbjet nga kursi i këmbimit raportohen mbi bazë neto. Shpenzimet financiare përfshijnë shpenzimet e interesit mbi kreditë. Kostot e huave që nuk janë direkt të lidhura me blerjen, ndërtimin ose prodhimin e një aktivi të kualifikuar njihen në fitim ose humbje me metodën e interesit efektiv.

#### **(n) Tatim mbi fitim**

Shpenzimi i tatimit mbi fitimin përfshin tatimin për periudhën dhe tatimin e shtyrë. Tatimi mbi fitimin e periudhës dhe tatimi i shtyrë njihen drejtpërdrejt në fitim ose humbje përveç rasteve kur lidhen me zëra që njihen drejtpërdrejt në kapital, ose në të ardhura të tjera gjithëpërfshirëse. Tatimi mbi fitimin e periudhës është tatimi i pritshëm për t'u paguar ose arkëtuar mbi të ardhurat e tatueshme të vitit, duke përdorur normat tatimore në fuqi në datën e raportimit, dhe çdo rregullim të tatimit të pagueshëm nga vitet e mëparshme. Tatimi i shtyrë njihet, duke marrë në konsideratë diferencat e përkohshme midis vlerës kontabël të aktiveve dhe detyrimeve për qëllime të raportimit financiar dhe vlerës së përdorur për qëllime tatimore. Tatimi i shtyrë nuk njihet për njohjen fillestare të aktiveve apo detyrimeve në një transaksion që nuk është një kombinim biznesi, dhe që nuk ndikon fitimin ose humbjen kontabël dhe as atë tatimore.

Matja e tatimit të shtyrë reflekton pasojat tatimore që do të ndjekin mënyrën në të cilën Grupi pret, në fund të periudhës raportuese, për të rimarrë ose shlyer vlerën kontabël neto të aktiveve dhe detyrimeve të saj.

Tatimi i shtyrë llogaritet me normat tatimore që priten të jenë të zbatueshme ndaj diferencave të përkohshme kur ato rimerren, bazuar në legjislacionin në fuqi në datën e raportimit.

Aktivet dhe detyrimet e shtyra tatimore netohen mes tyre nëse ekziston një e drejtë e rregulluar me ligj për të netuar detyrimet dhe aktivet tatimore të periudhës, dhe kur ato lidhen me tatime që vendosen nga i njëjti autoritet tatimor mbi të njëjtin subjekt tatimor, ose mbi subjekte të ndryshme tatimore, por që kanë për qëllim të shlyejnë detyrimet dhe aktivet tatimore të periudhës në baza neto, ose aktivet dhe pasivet e tyre tatimore do të realizohen në të njëjtën kohë.

Taksat e tjera që rrjedhin nga shpërndarja e dividendëve nga Grupi njihen në të njëjtën kohë si detyrimi për të paguar dividendin e lidhur me të.

Një aktiv tatimor i shtyrë për humbje tatimore të papërdorura, njihet deri në masën që është e mundshme që të ekzistojnë përfitime të ardhshme të tatueshme kundrejt të cilave diferencat e përkohshme mund të përdoren. Aktivet tatimore të shtyra rishikohen në çdo datë raportimi dhe reduktohen në masën që nuk është më e mundshme që përfitimi tatimor në lidhje me to të realizohet.

#### **(o) Qiratë**

Qiratë 'kapitalizohen' duke njohur vlerën aktuale të pagesave të qirasë dhe duke i paraqitur ato ose si aktive qiraje (aktive me të drejtë përdorimi). Nëse pagesat e qirasë bëhen me kalimin e kohës, një kompani njihet gjithashtu një detyrim financiar që përfaqëson detyrimin e saj për të bërë pagesat e qirasë në të ardhmen.

SNRF 16 zëvendëson shpenzimet e qirasë operative lineare për ato qira që zbatohen SNK 17 me një tarifë amortizimi për aktivin e qirasë (të përfshirë në kostot e funksionimit) dhe një shpenzim interesi mbi pasivin e qirasë (përfshirë në kostot financiare).

Duke zbatuar SNRF 16, një kompani i kërkohet që: (a) të njohë aktivet dhe detyrimet e qirasë në bilanc, të matura fillimisht me vlerën aktuale të pagesave të ardhshme të qirasë të pashmangshme; (b) njohin zhvlerësimin e aktiveve të qirasë dhe interesin mbi detyrimet e qirasë në pasqyrën e të ardhurave gjatë periudhës së qirasë; dhe (c) të ndajë shumën totale të mjeteve monetare të paguara në një pjesë të principalit (të paraqitur në kuadër të aktiviteteve financiare) dhe interesit (zakonisht të paraqitur në kuadër të aktiviteteve operative ose financiare) në pasqyrën e fluksit monetar.

SNRF 16 nuk kërkon që qiramarrësi të njohë aktivet dhe detyrimet për (a) qiratë afatshkurtra (d.m.th. qiratë prej 12 muajsh ose më pak) dhe (b) qiratë e aktiveve me vlerë të ulët (për shembull, një qira e një kompjuteri personal)

**(p) Përfitimet e punonjësve**

- *Fondet e sigurimeve shoqërore dhe të shëndetit*

Sipas legjislacionit shqiptar në fuqi Grupi është e detyruar të kryejë kontribute fikse për llogari të punonjësve në një fond të administruar nga Qeveria. Të gjitha këto pagesa/detyrime njihen si shpenzim në periudhën të cilës i përkasin.

- *Përfitimet në përfundim të marrëdhënive të punës*

Përfitimet në përfundim të marrëdhënive të punës njihen si shpenzim kur Grupi është e angazhuar dukshëm, pa mundësi reale tërheqjeje dhe kur njeh kosto ristrukturimi. Nëse përfitimet nuk pritet të zgjidhen tërësisht brenda 12 muajve nga data e raportimit, atëherë ato skontohehen.

**(q) Çështjet që lidhen me klimën**

Rreziku i krijuar nga ndryshimet e klimes mund të ketë ndikim në pasqyrat financiare të shoqërisë. Këto rreziqe përfshijnë ndikimin në vjetërsim me të shpejte sesa koha e pritshme në vlerën e mbetur të asetëve. Çështjet e lidhura me klimën mund të shkaktojnë indikacione se një aktiv (ose një grup asetesh) është zhvlerësuar.

Grupi do të marrë parasysh nëse çështjet e lidhura me klimën kanë një ndikim në planet e biznesit dhe supozimet financiare dhe operacionale të përdorura lidhur me vlerën në përdorim gjatë përcaktimit të shumës së rikuperueshme (p.sh. në ndikimin e saj tek norma e skontimit, norma e rritjes afatgjatë etj).

Këto çështje, mund të kenë efekt në kontratat e qirasë duke qenë se aktivi i marrë me qira mund të ekspozohet nga kushtet atmosferike duke bërë që Grupi të rinegociojë afatin e qirasë dhe të bëjë rimatjen e aktivitetit të qirasë dhe detyrimit të qirasë.

Gjithashtu, çështjet klimatike mund të ndikojnë në ekspozimin e një njësie ekonomike ndaj humbjeve të kreditit (p.sh. nëse biznesi i kreditorit preket negativisht nga rregulloret e reja mjedisore, ose nëse ka pësuar dëme fizike në aktivet e saj kryesore) dhe rrjedhimisht matjen e ECL.

Këto çështje, mund të kenë impakt negativ në fitimet e ardhshme të tatueshme mbi të cilat bazohet njohja e aktiveve tatimore të shtyra. Pritet që plani i biznesit i përdorur për njohjen e aktiveve tatimore të shtyra të bazohet në të njëjtat supozime të përdorura gjatë vlerësimit të shumës së rikuperueshme të aktiveve afatgjata.

Çështjet e lidhura me klimën mund të reflektojnë në njohjen dhe matjen e provizioneve për shkak të një përsheptimi të ndryshimeve klimatike dhe nevojës për të ndërmarrë disa masa mjedisore më shpejt, lidhur me kontratat të cilat ndikohen nga ndryshimet klimatike dhe mund të ulin potencialisht të ardhurat e njësisë dhe/ose të rrisin shpenzimet e saj operative. Rreziqet shpesh ndaj të cilave një njësi ekonomike është e ekspozuar për shkak të vendndodhjes ose aktivitetëve të saj, mund të shkaktojnë gjithashtu detyrime të reja.

Drejtimi vlerëson vazhdimisht ndikimin e çështjeve të lidhura me klimën në aktivitetin e shoqërisë.

Supozimet mund të ndryshojnë në të ardhmen në përgjigje të rregullore të ardhshme mjedisore dhe rregullatore dhe angazhimeve të reja të mara.

**5. Instrumentet financiarë - Vlera e drejtë dhe menaxhimi i riskut****5.1 Klasifikimet kontabël dhe vlera e drejtë**

OST nuk ka paraqitur vlerat e drejta të aktiveve financiare të tilla si të arkëtueshme dhe të pagueshme tregtare afatshkurtër, sepse vlera e tyre kontabël është një përaftrim i arsyeshëm i vlerës së drejtë.

**5.1.1 Aktive financiare që nuk maten me vlerë të drejtë**

Vlera e drejtë e mjeteve monetare dhe ekuivalentëve, të arkëtueshmeve tregtare dhe të tjera të arkëtueshme vlerësohet të jetë e përafërt me vlerën e tyre kontabël duke qënë se janë instrumente afatshkurtër ose që nuk mbartin interes.

### 5.1.2 Detyrimet financiare që nuk maten me vlerë të drejtë

OST është palë në kontrata për hua afatgjata dhe drejtimi ka kryer analiza për të përcaktuar vlerën e tyre të drejtë.

Tabela e mëposhtme tregon vlerat kontabël dhe vlerat e drejta të huave në 31 dhjetor 2024 dhe 2023:

	Më 31 dhjetor 2024		Më 31 dhjetor 2023	
	Vlera kontabël	Vlera e drejtë	Vlera kontabël	Vlera e drejtë
Huatë	23,000,802,579	22,318,557,968	25,042,193,895	24,883,109,887

Vlera e drejtë është vlerësuar si vlera aktuale e flukseve monetare të ardhshme, të skontuara me normën e interesit të huave të ngjashme në datën e raportimit. Normat e interesit të përdorura për të skontuar flukset e ardhshme më 31 dhjetor 2024 janë në intervalin prej 0.84% deri në 5.38% (2023: 0.84% deri 5.38%) dhe janë përcaktuar duke përdorur perspektivën e bankave të zhvillimit.

Normat e tregut në datat e raportimit që janë përdorur në llogaritje, janë përcaktuar duke u bazuar në normat e ofruara nga bankat e zhvillimit.

Drejtimi arriti në përfundimin se nuk ka në dispozicion të dhëna publike për tregun që mund të përdoren pa rregullime të rëndësishme në përcaktimin e vlerave të duhura të drejta të huave afatgjata.

Një numër rreziqesh dhe rrethanash ndikojnë në përcaktimin e vlerave të drejta të këtyre instrumenteve financiare, duke përfshirë shumën e instrumentit financiar, maturitetin, klasifikimin e kredive, llojin e interesit, monedhës, qëllimin e kredisë, garancive, mjedisin ekonomik në të cilin palët e instrumentave financiarë veprojnë, dhe vet riskut të mos performimit.

Për shkak të mungesës së të dhënave të drejtpërdrejta të vëzhgueshme të tregut në lidhje me rreziqet dhe rrethanat e këtyre instrumenteve financiare, vlera e drejtë e paraqitur më lart mund të konsiderohet vetëm si e përafërt e arsyeshme për vlerën e drejtë dhe për të përmbushur kriteret për klasifikim në nivelin e tretë të hierarkisë së vlerës së drejtë. Edhe pse Grupi konsideron se vlerat e drejta të vlerësuara janë të sakta, përdorimi i metodologjive dhe supozime të ndryshme mund të rezultojë në vlera të drejta të ndryshme.

## 5.2 Menaxhimi i riskut financiar

Grupi është e ekspozuar ndaj rreziqeve të mëposhtme që vijnë prej aktiveve dhe detyrimeve financiare:

- Risku i kreditimit
- Risku i tregut
- Risku i likuiditetit

Funksioni i menaxhimit të riskut brenda Grupit kryhet duke marrë në konsideratë risqet financiare (të kredisë, tregut, monedhës, likuiditetit dhe normës së interest), risqet operacionale dhe risqet ligjore. Objektivi kryesor i funksionit të menaxhimit të riskut financiar është të vendosë limite risku, dhe më tej të sigurohet se ekspozimi ndaj risqeve mbahet brenda këtyre limiteve. Funksionet e riskut operacional dhe ligjor janë parashikuar të sigurojnë funksionimin e duhur të politikave dhe procedurave të brendshme për të minimizuar risqet operacionale dhe ligjore. Grupi operon në kushtet e një krize globale financiare dhe ekonomike me zhvillime dinamike.

Përshtjellimi i mëtejshëm i saj mund të ketë impakt negativ në pozicionin financiar të shoqërisë. Drejtimi kryen monitorime të rregullta mbi të gjitha pozicionet e aktiveve dhe detyrimeve, të ardhurave dhe shpenzimeve, si edhe zhvillimeve të tregjeve ndërkombëtare. Bazuar në këtë, drejtimi analizon përfitueshmërinë, likuiditetin dhe koston e fondeve dhe kërkon të implementojë masat e duhura në lidhje me riskun e kreditimit, riskun e tregut (kryesisht të normës së interesit) dhe riskun e likuiditetit, duke limituar kështu efektet e mundshme negative. Për më tepër, OST është financuar nga bankat ndërkombëtare të zhvillimit apo nën-huazuar nga Qeveria ose palët e lidhura (si KESH). Në këtë mënyrë, OST i përgjigjet sfidave të mjedisit të tregut duke ruajtur pozicione të qëndrueshme kapitali.

### 5.2.1 Risku i kreditimit

Grupi ekspozohet ndaj riskut të kreditimit, i cili është risku që njëra nga palët në një aktiv financiar të shkaktojë humbje financiare për palën tjetër duke dështuar në shlyerjen e një detyrimi. Ekspozimi kryesor i shoqërisë ndaj riskut të kreditimit lind për shkak të të arkëtueshmeve financiare, tregtare dhe të tjera.

Maksimumi i ekspozimit të OST ndaj riskut të kredisë për kategori të aktiveve financiare dhe për kundërparti, përpara kolateraleve dhe shtesave të tjera është si vijon:

Risku i kredisë	31 dhjetor 2024	31 dhjetor 2023
Mjete monetare në bankë	4,346,331,064	5,116,917,526
Llogari të arkëtueshme		
- Shoqëri private	875,858,153	1,171,219,055
- Shoqëri të zotëruara nga shteti	17,240,950,879	18,346,048,667
Hua dhe llogari të arkëtueshme	32,107,508	32,197,508
Llogari të arkëtueshme nga personeli	135,570	409,080
Parapagime per furnitore	869,042,668	1,480,786,281
Tvsh e arketueshme	103,694,339	86,057,567
Te tjera	1,042,744,898	1,049,809,080
Provizion i llogarive te arkëtueshme	(1,109,687,846)	(916,097,948)
<b>Ekspozimi total ndaj riskut të kredisë</b>	<b>23,401,177,233</b>	<b>26,367,346,816</b>

- Menaxhimi i riskut të kreditimit*

Grupi ekspozohet ndaj riskut të kreditimit në aktivitetet e tij të përditshme, sepse mundet që klientët e tij të dështojnë në plotësimin e detyrimeve financiare. OST strukturon nivelet e riskut të kreditimit që merr përsipër duke vendosur limite ndaj shumave të pranuar të riskut në lidhje me kundërpartitë. Limitet në nivel të riskut të kreditimit aprovohen rregullisht nga drejtimi. Këto risqe monitorohen mbi baza përsëritëse dhe janë subjekt i rishikimeve vjetore apo edhe më të shpeshta.

- Përqëndrimi i riskut të kreditimit*

OST ekspozohet ndaj përqëndrimit të riskut të kreditimit. Drejtimi monitoron përqëndrimin e riskut të kreditimit por përballet me vështirësi në aplikimin e praktikave më të mira të politikave të menaxhimit përkundrejt ekspozimit të Shoqërisë ndaj këtij risku. Përqëndrimi kryesor ka të bëjë me OSHEE Sh.a. Në këto kushte, masat e diversifikimit janë të vështira të aplikohen. Më 31 dhjetor 2024, balancat e arkëtueshme nga OSHEE Sh.a përfaqësojnë 74% të ekspozimit maksimal total ndaj riskut të kreditimit (2023: 69%).

Depozitat bankare të Grupit mbahen në tetë banka në vend dhe dy banka ne Republikën e Kosovës (2023: tetë banka në vend dhe dy në Republikën e Kosovës).

- Të arkëtueshmet e zhvlerësuar*

Të arkëtueshmet për të cilat Grupi përcakton se është e mundshme që nuk do të jetë në gjendje të mbledhë shumat përkatëse në përputhje me termat kontraktuale të marrëveshjes/(ve) zhvlerësohen.

Lëvizjet në zhvlerësimin e llogarive të arkëtueshme janë paraqitur më poshtë:

	31 dhjetor 2024	31 dhjetor 2023
Gjendja më 1 janar	916,097,948	794,676,382
Humbje nga zhvlerësimi me 31 dhjetor	193,589,898	121,421,566
<b>Gjendja më 31 dhjetor</b>	<b>1,109,687,846</b>	<b>916,097,948</b>

Tabela në vijim paraqet profilin e rrezikut të llogarisë së arkëtueshme dhe të tjera, bazuar në matricën e provizionit të Shoqërisë.

Duke qenë se eksperiencia historike e humbjes për Grupin nuk tregon modele humbjeje të konsiderueshme për segmente të ndryshme të klientëve, provizioni që bazohet në statusin me vonesë nuk bën një dallim midis bazës së ndryshme të klientëve të Shoqërisë për entitetet private.

Në lidhje me gjendjet e OSHEE dhe KESH vlerësimi ka qenë individual.

#### Llogaritë e arkëtueshme më 31 Dhjetor 2024 (përfshirë OSHEE-në dhe KESH-in)

Përcaktoni humbjen e pritshme	Më pak se	Më shumë se 365 ditë
	365 ditë me vonesë	me vonesë
Shumat e pa paguara në ditën e raportimit	704,163,503	10,865,094
Norma e humbjes së pritshme të kreditit	4.14%	100%
Provizioni i humbjes së pritshme të kreditit	29,152,369	10,865,094

## Llogaritë e tjera të arkëtueshme më 31 Dhjetor 2024 (përfshirë OSHEE-në dhe KESH-in)

Përcaktoni humbjen e pritshme	Më pak se 365 ditë me vonesë	Më shumë se 365 ditë me vonesë
Shumat e pa paguara në ditën e raportimit	152,944,860	25,021,408
Norma e humbjes së pritshme të kreditit	4.14%	100%
Provizioni i humbjes së pritshme të kreditit	6,331,917	25,021,408

## Llogaritë e arkëtueshme më 31 Dhjetor 2023 (përfshirë OSHEE-në dhe KESH-in)

Përcaktoni humbjen e pritshme të kreditit	Më pak se 365 ditë me vonesë	Më shumë se 365 ditë me vonesë
Shumat e papaguara në ditën e raportimit	1,106,757,583	3,226,718
Norma e humbjes së pritshme të kreditit	6.64%	100%
Provizioni i humbjes së pritshme të kreditit	73,488,704	3,226,718

## Llogaritë e tjera të arkëtueshme më 31 Dhjetor 2023 (përfshirë OSHEE-në dhe KESH-in)

Përcaktoni humbjen e pritshme	Më pak se 365 ditë me vonesë	Më shumë se 365 ditë me vonesë
Shumat e pa paguara në ditën e raportimit	15,086,193	21,529,451
Norma e humbjes së pritshme të kreditit	6.64%	100%
Provizioni i humbjes së pritshme të kreditit	1,001,723	21,529,451

## Llogaritë e arkëtueshme më 31 Dhjetor 2024 për OSHEE-në dhe KESH-in

	Monedha	Vlerësimi i Moody's	Faza e klasifikimit	EAD në monedhë vendase	Humbja e prishme <sup>(12 muaj)</sup> në monedhë vendase
OSHEE	Lek	B2	Faza 1	7,470,411	91,288
KESH	Lek	B2	Faza 1	9,593,695,956	117,234,965
<b>TOTALI</b>					<b>117,326,253</b>

	Monedha	Vlerësimi i Moody's	Faza e klasifikimit	EAD në monedhë vendase	Humbja e prishme <sup>(12 muaj)</sup> në monedhë vendase
OSHEE	Lek		Faza 2	8,429,229,200	753,257,874
<b>TOTALI</b>					<b>753,257,874</b>

## Llogaritë e arkëtueshme më 31 Dhjetor 2024 për OSHEE-në dhe KESH-in (vazhdim)

	Monedha	Vlerësimi i Moody's	Faza e klasifikimit	EAD në monedhë vendase	Humbja e prishme <sup>(12 muaj)</sup> në monedhë vendase
KESH	Lek		Faza 3	73,069,514	73,069,514
<b>TOTALI</b>					<b>73,069,514</b>

## Llogaritë e arkëtueshme më 31 Dhjetor 2023 për OSHEE-në dhe KESH-in

	Monedha	Vlerësimi i Moody's	Faza e klasifikimit	EAD në monedhë vendase	Humbja e prishme <sup>(12 muaj)</sup> në monedhë vendase
OSHEE	Lekë	B2	Faza 1	135,817,059	1,661,725
KESH	Lekë	B2	Faza 1	10,147,222,323	124,151,488
<b>TOTALI</b>					<b>125,813,213</b>

	Monedha	Vlerësimi i Moody's	Faza e klasifikimit	EAD në monedhë vendase	Humbja e prishme <sup>(12 muaj)</sup> në monedhë vendase
OSHEE	Lek		Faza 2	8,909,229,200	528,063,585
<b>TOTALI</b>					<b>528,063,585</b>

	Monedha	Vlerësimi i Moody's	Faza e klasifikimit	EAD në monedhë vendase	Humbja e prishme <sup>(12 muaj)</sup> në monedhë vendase
KESH	Lek		Faza 3	73,069,514	73,069,514
<b>TOTALI</b>					<b>73,069,514</b>

- Politika e fshirjes*

OST fshin balancat e të arkëtueshmeve (dhe çdo fond lidhur me humbje nga zhvlerësimi) kur drejtimi vendos se të arkëtueshmet janë të pambledhshme. Ky vendim arrihet pasi konsiderohen informacione të tilla si masat domethënëse që janë ndërmarrë për rikuperimin e shumës, dhe se nuk ka mundësi të tjera për mbledhjen e balancave të papaguara.

- Kolaterali*

Përgjithësisht nuk mbahet kolateral ndaj të arkëtueshmeve dhe më 31 dhjetor 2024 dhe 2023 nuk është mbajtur ndonjë kolateral i tillë.

### 5.2.2 Risku i tregut

Risku i tregut është risku nga humbja që rezulton prej ndryshimeve në çmimet e tregut të brendshëm, kurset e këmbimit dhe normat e interesit. Niveli i riskut të tregut ndaj të cilit ekspozohet Grupi në një moment të caktuar ndryshon në varësi të kushteve të tregut, pritshmërive për çmimet e ardhshme ose ndryshimet në normat e tregut dhe përbërjen e aktiveve fizike dhe portofolit të kontratave.

Drejtimi cakton limite mbi vlerat e riskut që mund të pranohen, të cilat monitorohen mbi baza mujore. Megjithatë, përdorimi i kësaj qasje nuk parandalon humbjet jashtë këtyre limiteve në rast të ndryshimeve më të rëndësime të tregut.

- Risku i kursit të këmbimit*

Risku i kursit të këmbimit rrjedh prej faktit që të ardhurat e shoqërisë dhe pjesa më e madhe e të arkëtueshmeve janë të shprehura në LEK, ndërsa pjesa më e madhe e huave të OST janë shprehur në monedhë të huaj (përfshirë EUR, USD, CHF, YEN dhe KRW). Risku është që vlera e flukseve të parasë në monedhë funksionale që lind prej ripagimit të huave dhe interesave respektivë do të ndryshojë si rezultat i lëvizjeve në kurset e këmbimit, të cilat mund të ndikojnë në mënyrë domethënëse fitimet e shoqërisë.

Në lidhje me riskun e kursit të këmbimit, drejtimi vendos limite mbi nivelin e ekspozimit për monedhë dhe në total.

Tabela më poshtë përfshin vetëm aktivet dhe detyrimet monetare dhe përmbledh ekspozimin e OST ndaj kurseve të këmbimit në datën e raportimit:

	Më 31 dhjetor 2024		
	Aktive financiare monetare	Detyrime financiare monetare	Pozicioni neto i bilancit
EUR	3,359,941,078	(21,362,696,777)	(18,002,755,699)
USD	3,133,467	(2,674,413,029)	(2,671,279,562)
KRW	-	(2,546,223,793)	(2,546,223,793)
CHF	-	(960,404,305)	(960,404,305)
YEN	-	(365,595,317)	(365,595,317)
<b>Totali</b>	<b>3,363,074,545</b>	<b>(27,909,333,221)</b>	<b>(24,546,258,676)</b>

	Më 31 dhjetor 2023		
	Aktive financiare monetare	Detyrime financiare monetare	Pozicioni neto i bilancit
EUR	2,733,987,893	(20,858,955,694)	(18,124,967,801)
USD	627,747	(2,964,045,435)	(2,963,417,688)
KRW	-	(2,554,644,519)	(2,554,644,519)
CHF	-	(1,013,699,703)	(1,013,699,703)
YEN	-	(404,063,905)	(404,063,905)
<b>Totali</b>	<b>2,734,615,640</b>	<b>(27,795,409,256)</b>	<b>(25,060,793,616)</b>

Kurset e këmbimit të përdorura për përkthimin e aktiveve dhe detyrimeve monetare të shprehura në monedhë të huaj më 31 dhjetor 2024 dhe 2023 janë si vijon:

Në LEK:	2024	2023
EUR	98.15	103.88
USD	94.26	93.94
CHF	104.27	112.10
100 YEN	60.11	66.30

Menaxhimi i riskut të kurseve të këmbimit plotësohet përmes monitorimit të ndjeshmërisë së aktiveve dhe detyrimeve financiare të shoqërisë ndaj skenarëve të ndryshëm standarde dhe jo standarde të kurseve të këmbimit. Skenarët standardë që konsiderohen në mënyrë të rregullt përfshijnë një rritje ose rënie paralele në kurset e këmbimit prej 100 pikësh bazë (pb).

Një analizë e ndjeshmërisë së shoqërisë ndaj një rritjeje ose rënieje në vlerën e lekut përkundrejt monedhave të huaja (duke supozuar se nuk ka lëvizje asimetrike dhe një pozicion financiar të qëndrueshëm) është si vijon:

	2024		2023	
	100 bp rritje	100 bp ulje	100 bp rritje	100 bp Ulje
Efekt i parashikuar në fitim /(humbje)	(245,462,587)	245,462,587	(250,607,936)	250,607,936

- *Risku i normës së interesit*

OST ekspozohet ndaj riskut të normave të interesit sepse vlera e drejtë e huave me normë fikse dhe flukset e parasë të lidhura me huatë me norma të ndryshueshme do të variojnë me ndryshimin e normave të interesit. Shënimi 15 detajon normat e interesit mbi huatë e OST.

Tabela paraqet shumën e agreguara të aktiveve dhe detyrimeve financiare me vlerë kontabël, të kategorizuara sipas afatit më të hershëm midis rëzimit të interesit kontraktual dhe datës së maturitetit.

Në LEK	Nga 1 deri në 12 muaj	Nga 12 muaj në 5 vjet	Më shumë se 5 vjet	Totali
<b>Detyrimet me 31 dhjetor 2024</b>				
Llogari të pagueshme e të tjera	15,391,948,033	1,800,000,000	6,209,229,200	23,401,177,233
Kredi dhe hua	(26,383,008,869)	(5,120,283,634)	(6,383,459,001)	(37,886,751,504)
<b>Totali i pagesave të ardhshme</b>	<b>(10,991,060,836)</b>	<b>(3,320,283,634)</b>	<b>(174,229,801)</b>	<b>(14,485,574,271)</b>
<b>Detyrimet me 31 dhjetor 2023</b>				
Llogari të pagueshme e të tjera	17,938,117,616	1,800,000,000	6,629,229,200	26,367,346,816
Kredi dhe hua	(26,845,131,261)	(5,013,037,327)	(7,458,207,191)	(39,316,375,779)
<b>Totali i pagesave të ardhshme</b>	<b>(8,907,013,645)</b>	<b>(3,213,037,327)</b>	<b>(828,977,991)</b>	<b>(12,949,028,963)</b>

Menaxhimi i riskut të normës së interesit kundrejt limiteve të hendekut të normës së interesit plotësohet nga monitorimi i ndjeshmërisë së aseteve dhe detyrimeve financiare të shoqërisë kundrejt skenarëve standarde dhe jo standarde të normës së interesit. Skenarët standardë që konsiderohen në bazë të rregullt përfshijnë një rritje ose ulje paralele prej 100 pikësh bazë në të gjitha kurbat e interesit.

Një analizë e ndjeshmërisë së shoqërisë përballë një rritjeje ose një rënieje në normat e interesit (duke supozuar që nuk do të ketë asnjë lëvizje asimetrike dhe qëndrim konstant të pozicionit financiar) është si më poshtë:

Viti	2024		2023	
	100 bp rritje	100 bp ulje	100 bp rritje	100 bp Ulje
Efekt i parashikuar në fitim /(humbje)	(144,855,743)	144,855,743	(129,490,290)	129,490,290

- *Risku i çmimeve të tjera*
  - *Çmimi i kapitalit*

OST sh.a nuk ka ekspozim ndaj riskut të çmimit të kapitalit sepse nuk mban aktive financiare që përmbajnë elementë kapitali në datën e raportimit. Nuk është politikë e shoqërisë që të blejë instrumenta të tillë dhe të ekspozohet si rrjedhim ndaj riskut të çmimit të lidhur me lëvizjet në treguesit e tregut të kapitalit.

- *Tarifat e transmetimit*

Sipas modelit aktual të tregut të energjisë, shoqëria faturon vetëm një tarifë fikse për çdo njësi energjie të transmetuar. Tarifat e transmetimit dhe vlerësimi i kërkesës për energji në tregun lokal janë veçanërisht të rëndësishëm për OST në këto rrethana. Tarifa e transmetimit që OST do të jetë në gjendje të zbatojë janë objekt i miratimit nga Enti Rregullator i Energjisë në Shqipëri, duke krijuar në këtë mënyrë risk çmimi.

### 5.2.3 Risku i likuiditetit

Risku i likuiditetit përcaktohet si risku që njësia të ndeshë vështirësi në shlyerjen e detyrimeve të saj financiare. OST është ekspozuar ndaj kërkesave ditore për përdorim të burimeve të veta të parasë kryesisht për të paguar shpenzimet operative të ndodhura në aktivitetin e saj të zakonshëm dhe për të shlyer kreditë. Nga ana tjetër, shoqëria përballet me vonesa të konsiderueshme në arkëtimet e shitjeve që i ka bërë OSHEE Sh.a. për shërbimin e transmetimit të energjisë. Drejtimi monitoron çdo muaj parashikimet e flukseve të parasë.

Procesi i adoptuar nga drejtuesit për menaxhimin e likuiditetit përfshin edhe vendosjen e kufizimeve ndaj degëve për shpenzimet në lidhje me aktivitetet e përditshme si shërbimet, furnizimet, investimet, shtyrjen e pagesave ndaj disa kreditorëve, riskedulimin e marrëveshjeve midis palëve dhe parashikimin e pagesave të kredive duke siguruar që këto të jenë të mbuluara.

Tabela e mëposhtme tregon detyrimet më 31 dhjetor 2024 dhe 31 dhjetor 2023 sipas maturimit të tyre të kontraktuar. Shumat e paraqitura në tabelën e maturimit janë flukse të kontraktuara të skontuara të parasë.

Kur shuma e pagueshme nuk është fikse, shuma që paraqitet është përcaktuar duke iu referuar kushteve që kanë ekzistuar në datën e raportimit. Pagesat në monedhë të huaj janë konvertuar me kursin ditor të këmbimit në datën e raportimit.

Analiza e maturitetit të detyrimeve financiare më 31 dhjetor 2024 dhe 31 dhjetor 2023 është si vijon:

Ne lekë	Nga 1 deri në 12 muaj	Nga 12 muaj në 5 vjet	Më shumë se 5 vjet	Totali
<b>Detyrimet me 31 dhjetor 2024</b>				
Llogari të pagueshme	(12,180,871,590)	(2,067,223,010)	(637,854,166)	(14,885,948,766)
Kredi dhe hua	(14,202,137,278)	(3,053,060,624)	(5,745,604,835)	(23,000,802,737)
<b>Totali i pagesave të ardhshme</b>	<b>(26,383,008,868)</b>	<b>(5,120,283,634)</b>	<b>(6,383,459,001)</b>	<b>(37,886,751,503)</b>
<b>Detyrimet me 31 dhjetor 2023</b>				
Llogari të pagueshme	(11,903,078,264)	(1,613,249,455)	(757,854,166)	(14,274,181,885)
Kredi dhe hua	(14,942,052,998)	(3,399,787,872)	(6,700,353,025)	(25,042,193,895)
<b>Totali i pagesave të ardhshme</b>	<b>(26,845,131,262)</b>	<b>(5,013,037,327)</b>	<b>(7,458,207,191)</b>	<b>(39,316,375,780)</b>

### 5.3 Manaxhimi i Kapitalit

Objektivat e grupit në manaxhimin e kapitalit janë të ruajë aftësinë e tij për vijimësi të biznesit me qëllim sigurimin e kthimeve për aksionarët dhe të përfitimeve për grupet e tjera të interesit dhe të mbajë një strukturë optimale të kapitalit e cila mundëson reduktimin e kostos së kapitalit.

Njëlloj me shoqëritë e tjera në industri, OST monitoron kapitalin bazuar në raportin e detyrimeve ndaj kapitalit. Ky raport llogaritet si totali i detyrimeve pjesëtuar me kapitalin nën drejtim. Shoqëria konsideron si total kapitali, kapitalin e paraqitur në pasqyrën e pozicionit financiar.

	2024	2023
Totali i detyrimeve	41,070,841,779	42,498,099,521
Totali i kapitalit aksionar	42,718,648,749	41,045,308,933
	96%	104%

## 6. Aktive afatgjata materiale

	Toka & Ndertesa	Makineri e Pajisje	Automjete	Pajisje Zyre	Investim ne proces	Total
<b>Gjendja më 31 dhjetor 2022</b>	<b>4,970,974,348</b>	<b>43,347,772,512</b>	<b>372,119,839</b>	<b>808,348,785</b>	<b>7,561,168,213</b>	<b>57,060,383,697</b>
Efekti i rivleresimit 01 janar 2023	924,766,040	8,524,242,571	(95,977,972)	(350,809,091)	169,696,584	9,171,918,132
Sistemime per efektin e kapitalizimit te interesave					318,407	318,407
Shtesa blerje te reja		386,000	380,000	3,647,224	3,593,037,553	3,597,450,777
Riklasifikime dhe shtesa te tjera	7,517,528	810,986,765		58,741,399	(844,090,614)	33,155,078
Transferime ne aktive afatgjate jo materiale					(30,525,737)	(30,525,737)
Riklasifikime ne aktive te tjera		(524,845)		(213,531)	(179,984)	(918,360)
Kalime nga (në) magazina (riklasifikime)					(6,475,053)	(6,475,053)
<b>Gjendja më 31 dhjetor 2023</b>	<b>5,903,257,916</b>	<b>52,682,863,003</b>	<b>276,521,867</b>	<b>519,714,786</b>	<b>10,442,949,369</b>	<b>69,825,306,941</b>
Sistemime per efektin e kapitalizimit te interesave					135,970	135,970
Shtesa blerje te reja	580,000	22,825,390	17,588,644	3,705,838	5,391,572,952	5,436,272,824
Riklasifikime dhe shtesa te tjera	16,335,177	1,864,126,801	25,600,000	175,092,248	(2,068,691,895)	12,462,331
Transferime ne aktive afatgjate jo materiale					(55,674,199)	(55,674,199)
Riklasifikime ne aktive te tjera				(566,100)	(23,169,196)	(23,735,296)
Nxjerrje jashte perdorimit		(90,011,759)	(1,930,000)	(5,308,800)		(97,250,559)
Kalime nga (në) magazina (riklasifikime)					(305,136)	(305,136)
<b>Gjendja më 31 dhjetor 2024</b>	<b>5,920,173,093</b>	<b>54,479,803,435</b>	<b>317,780,511</b>	<b>692,637,972</b>	<b>13,686,817,865</b>	<b>75,097,212,876</b>
<b>Amortizimi i Akumuluar</b>						
<b>Gjendja më 31 dhjetor 2022</b>	<b>(278,289,978)</b>	<b>(7,289,503,598)</b>	<b>(169,066,805)</b>	<b>(394,757,388)</b>		<b>(8,131,617,769)</b>
Efekti i rivleresimit 01 janar 2023	(24,590,906)	(3,596,413,392)	168,138,645	388,527,695		(3,064,337,958)
Sistemime per efektin e kapitalizimit te interesave te vitit		(28,678,921)				(28,678,921)
Amortizimi i vitit	(80,691,336)	(2,292,719,215)	(33,348,905)	(67,652,462)		(2,474,411,918)
Nxjerrje jashte perdorimit		459,519		47,199		506,718
<b>Gjendja më 31 dhjetor 2023</b>	<b>(383,572,220)</b>	<b>(13,206,855,607)</b>	<b>(34,277,065)</b>	<b>(73,834,956)</b>		<b>(13,698,539,848)</b>
Sistemime per efektin e kapitalizimit te interesave te vitit		(28,678,921)				(28,678,921)
Amortizimi i vitit	(79,450,803)	(2,046,976,398)	(38,887,198)	(91,862,314)		(2,257,176,713)
Nxjerrje jashtë përdorimit		20,219,259	403,750	1,638,916		22,261,925
Pakesime te tjera				224,558		224,558
<b>Gjendja më 31 dhjetor 2024</b>	<b>(463,023,023)</b>	<b>(15,262,291,667)</b>	<b>(72,760,513)</b>	<b>(163,833,796)</b>		<b>(15,961,908,999)</b>
<b>Vlera neto më 31 dhjetor 2023</b>	<b>5,519,685,696</b>	<b>39,476,007,396</b>	<b>242,244,802</b>	<b>445,879,830</b>	<b>10,442,949,369</b>	<b>56,126,767,093</b>
<b>Vlera neto më 31 dhjetor 2024</b>	<b>5,457,150,070</b>	<b>39,217,511,768</b>	<b>245,019,998</b>	<b>528,804,176</b>	<b>13,686,817,865</b>	<b>59,135,303,877</b>

Më 31 dhjetor 2024 dhe 2023 OST nuk i ka regjistruar të gjitha pronat në Regjistrin e Pasurive të Paluajtshme. Shoqëria është në proces të përgatitjes së një liste të detajuar përmbledhëse mbi pasuritë e paluajtshme për t'u regjistruar.

Nuk ka aktive të lëna si kolateral më 31 dhjetor 2024 dhe 31 dhjetor 2023.

Ndërtimet në proces përfaqësojnë ndërtimin e aktiveve të transmetimit, duke përfshirë kryesisht linja transmetimi dhe nënstacione.

Njohja e aktiveve afatgjata materiale bëhet me vlerën e drejtë në mënyre periodike cdo 5 vjet.

- **Matja e vlerës së drejtë – Hierarkia e vlerës së drejtë**

Vlera e drejtë e aktiveve afatgjata materiale u përcaktua nga një grup ekspertësh të jashtëm të caktuar me Vendim të Asamblesë së Aksionarit nr. 99 date 15/09/2022 “Për rivlerësimin e asetëve të shoqërisë OST sh.a”. Grupi i ekspertëve përbëhet nga vlerësues të çertifikuar të pasurive të paluajtshme dhe auditues ligjorë.

### **Niveli 3 i vlerës së drejtë**

Vlerat e drejta të aktiveve afatgjata materiale të shoqërisë kategorizohen në Nivelin 3 të hierarkisë së vlerës së drejtë.

Vlere e Drejte përcaktohet si: “Çmimi më i mundshëm, në datën e specifikuar, në para, ose në termat ekuivalente të parasë, ose në terma të tjerë të përcaktuar në mënyrë ekzakte, për të cilat të drejtat e specifikuara të aktiveve do të shiteshin pas një ekspozimi të arsyeshëm në një treg konkurrues, nën të gjitha kushtet e kërkuara për një shitje të drejtë, me blerës dhe shitës të cilët veprojnë me maturi, dije dhe sipas interesit vetjak, dhe duke supozuar që askush nuk vepron nën detyrim”. Metodologjitë dhe rregullimet e aplikuara për vlerësimin e aktiveve afatgjata të OST sh.a. i referohen datës së vlerësimit 1 janar 2023 e cila është edhe data efektive e rivlerësimit.

Rivlerësimi i aktiveve të shoqërisë “OST” sh.a. është bërë duke u bazuar në këto metoda:

- Metoda e Tregut ose Metoda e Krahasimit të drejtpërdrejtë
- Kosto e Zëvendësimit e Amortizuar

**Metoda e Tregut** ose Metoda Krahasimit të drejtpërdrejtë bazohet në evidenca të krahasueshme me aktive të ngjashme, si dhe në kërkimet e përgjithshme të tregut lokal. Metodologjia konsiston në një analizë të shitjeve dhe ofertave të tjera të pronave të ngjashme pranë pronave në fjalë ose dhe më larg tyre. Metoda e Kostos apo Metoda e Zëvendësimit të Kostos së Amortizuar është përdorur në mungesë të të dhënave (evidencave) të tregut për shitjen e aktiveve.

**Metoda e kostos** mat vlerën duke vlerësuar Koston e Re të Zëvendësimit ose Koston e re të Riprodhimit të pronës dhe pastaj duke përcaktuar zbritjet për amortizimin, i cili duhet të reflektojë moshën, kushtet dhe gjendjen e aktivitetit gjatë së shkuarës dhe jetëgjatësinë ekonomike të ardhshme të propozuar.

Më poshtë jepet informacioni për metodologjinë e vlerësimit që është adoptuar për secilën klasë aktivi:

- 1) Toka – Metoda e krahasimit të drejtpërdrejtë
- 2) Ndërtesa – Metoda e kostos së zëvendësimit të amortizuar
- 3) Makineri dhe Pajisje – Metoda e kostos së zëvendësimit të amortizuar
- 4) Nënstacionet – Metoda e kostos së zëvendësimit të amortizuar
- 5) Linjat e Transmetimit të Energjisë – Metoda e kostos së zëvendësimit të amortizuar
- 6) Mjetet e Transportit – Metoda e krahasimit të drejtpërdrejtë (perjashtim bëjnë disa automjete të cilat kanë të inkuorporuar pajisje teknologjike që ndihmojnë në realizimin e proceseve teknike, të cilat në pamundësi të gjetjes së të dhënave në treg janë vlerësuar në baze të vlerës së rregjistruar në kontabilitet duke ju bërë axhustimet në lidhje me amortizimin fizik sipas llojit dhe vitit të venies në shfrytëzim)
- 7) Pajisje të zyrave dhe Pajisje Informatike – Metoda e tregut

Inputet kryesore të përdorur për nivelin 3 të hierarkisë së vlerës së drejte janë vlerësuar këto si më poshtë:

- A. Jetëgjatësia e aktiveve bazuar në llojin e përdorimit të tyre, cilësia, dhe gjendja e tyre faktike;
- B. Informacioni i tregut mbi vlerën e shitjes së pronave të ngjashme.

Nga rivlerësimi i kryer me 1 Janar 2023, efekti në aktivet afatgjata materiale dhe jomateriale ka qenë:

- Nje rritje në vlerën bruto të aktiveve afatgjata materiale në shumën 8,654,897,888 Lek;
- Nje rritje në vlerën e amortizimit të aktiveve afatgjata materiale në shumën 2,483,265,792 Lek;
- Efekti i kombinuar i të cilave ka çuar në rritjen neto të vlerës së aktiveve afatgjata materiale me 1 Janar 2023 në shumën 6,171,632,096 Lek.

Raporti i Rivleresimit te Aktiveve Afatgjata Materiale është miratuar me vendim te Keshillit Mbikqyres te OST sha nr 14 date 20/09/2023 si dhe me Vendim te Asamblesë së Pergjithshme te Aksionareve nr. 91 date 31/10/2023 “Për miratimin e raportit të rivlerësimit të aktiveve afatgjata materiale të shoqërisë OST sh.a.

Data efektive e rivlerësimit të aktiveve afatgjata materiale të OST është 1 janar 2023.

### Testi i zhvlerësimit

Qëllimi i testit të zhvlerësimit është të sigurojë që Aktivet në pronësi të Shoqërisë, janë regjistruar në pasqyrat financiare në një shumë që nuk tejkalon vlerën e tyre të rikuperueshme.

Në zbatim të shkresës nr. 12814/1 të Asamblesë së Aksionarit, OST sh.a. ka lidhur kontratën me objekt “Për kryerjen e raportit të zhvlerësimit të Aktiveve Afatgjata Materiale të OST sh.a sipas Standarteve Ndërkombëtare të Kontabilitetit dhe konkretisht SNK 16 “Aktivet afatgjata materiale” dhe SNK 36 “Zhvlerësimi i Aktive”.

Ndër metodat e vlerësimit të biznesit ekspertet vleresues kane zgjedhur Metodën e Aktualizimit të Flukseve të Parasë (Discount Cash Flow) si më të përshtatshme për situaten dhe kushtet ku Shoqëria operon.

Testi i zhvlerësimit per aktivet afatgjata materiale është bërë duke u bazuar në Flukset Monetare që krijohen nga këto aktive.

Vlera e rikuperueshme e aktiveve është:

- Vlera e drejtë minus koston e shitjes
- Vlera në përdorim

Duke marrë në konsiderate se Shoqëria nuk ka konkurentë të ngjashem në treg si shumë e rikuperueshme e aktiveve afatgjata është marrë vlera në përdorim.

Për qëllimet e testit të zhvlerësimit, drejtimi i ka trajtuar të gjitha aktivet në një njësi gjeneruese të parasë (NJGJP).

Shuma e rikuperueshme është bazuar në vlerën në përdorim, të përcaktuar nga skontimi i flukseve të ardhshme të mjeteve monetare që do të gjenerohen nga përdorimi i vazhdueshëm i NJGJP -së.

Supozimet kryesore të përdorura në vlerësimin e vlerës në përdorim janë paraqitur më poshtë:

Faktori i skontimit	9.77%
Norma e rritjes terminale	2.3%
Noma e kapitalizimit	7.5%

Parashikimet e flukseve të parasë përfshijnë vlerësime specifike për pesë vjet dhe një normë të rritjes në përjetësi pas kësaj. Shkalla e rritjes në përjetësi është përcaktuar në bazë të vlerësimit të drejtimit të rritjes vjetore të përbëre të fitimit para interesave, taksave dhe amortizimit (EBITDA) brenda kapaciteteve normale të prodhimit të shoqërisë.

Marzhi i EBITDA ka pasur luhatje gjatë periudhës së analizës, pasi ka ndjekur trendin e biznesit, lidhur më së tepërmi me luhatjet në koston e transmetimit.

EBITDA e parashikuar u bazua në supozimet kryesore, të cilat përfaqësojnë vlerësimet e drejtimit si më poshtë:

Energjia totale e transmetuar në rrjetin e OST pritet të rritet gradualisht nga 9.9 TWh në 2024 në 10.73 TWh në 2028.

OST parashikon që, në vitet e ardhshme, energjia e disponueshme nga prodhuesit vendas të rritet lehtësisht, ndikuar nga prodhimi i HEC-eve private. Ndërkohë, në mungesë të energjisë së mjaftueshme, për të plotësuar nevojat për konsum OST planifikon të importojë energji nga prodhues të huaj. Për më tepër, Drejtimi parashikon një humbje mesatare në rrjet prej 2.2%, në përputhje me nivelet historike.

Sipas parashikimeve të Drejtimit, mesatarisht 68% e energjisë neto në rrjet pritet t’i transmetohet OSHEE, klientit kryesor. Ndërkohë, energjia e transmetuar ndaj Klientëve të Kualifikuar (KK), pritet të rritet lehtësisht përgjatë Periudhës së Projektuar.

Energjia e disponueshme në rrjetin e OST, pas plotësimit të nevojës për konsum, pritet të eksportohet në treg të lirë.

Shpenzimet operative për periudhën 2025-2028 janë parashikur një rritje jo e ndjeshme gjatë viteve të para të projektimit, duke u stabilizuar gradualisht me normalizimin e çmimeve të energjisë në tregun e lirë.

Shpenzimet për blerjen e energjisë për të mbuluar humbjet në rrjet pritet të përbëjnë pjesën më të konsiderueshme për vitet 2025-2028, prej 23% totalit të shpenzimeve operative.

Shpenzimet totale luhaten ndjeshëm në vitet e projektuara, pas një rritjeje gjatë viteve deri 2028, në përputhje dhe me energjinë e transmetuar dhe tarifën e transmetimit.

OST parashikon që të gjenerojë të ardhura kryesisht nga transmetimi i energjisë dhe alokimi i kapaciteteve.

Të ardhurat pritet të rriten nga 2025 në 2028 me një krahasim periudhash, kryesisht për shkak të rritjes së tarifës së transmetimit. Pjesën më të madhe të të ardhurave nga transmetimi e përbën energjia e transmetuar ndaj OSHEE rreth 65% të totalit.

Rritja e të ardhurave pritet të stabilizohet pas 2025, me stabilizimin e tarifës.

Vlerat e përcaktuara për supozimet kryesore paraqesin vlerësimin e drejtimit për trendin e ardhshëm në sektorin e energjisë elektrike dhe janë bazuar në të dhënat historike dhe zhvillimet e ardhshme nga burimet e jashtme dhe të brendshme.

Ne perfundim sipas metodologjisë e perdorur dhe llogaritjeve përkatëse, Vlera e Rikuperueshme (Vlera në Përdorim) e Aktiveve Fikse të OST që rezulton më 31/12/2024, është më e ulët se Vlera Kontabël, duke rezultuar kështu në zhvlerësim prej 440 milione leke.

Duke marrë në konsideratë që zhvlerësimi i llogaritur për Aktivitet Fikse të OST sha më 31 dhjetor 2024 përfaqëson një vlerë minimale, rreth 0.9% e vlerës kontabël, dhe nuk është material për efekt të pasqyrave financiare, me Vendim të Këshillit Mbikqyrës të OST sha nr 5 datë 05/03/2025 si dhe me shkresën nr. 4236/2 prot. datë 27/03/2025 të Asamblesë së Përgjithshme është vendosur mospërfshirja e efekteve të Testit të Zhvlerësimit të Aktiveve Afatgjata Materiale të OST sh.a. në Pasqyrat Financiare të vitit 2024.

## 7. Aktive afatgjata jomateriale

	Programe Kompjuterike
<b>Vlera Bruto</b>	
<b>Gjendja më 01 janar 2023</b>	<b>759,521,249</b>
Efkti i rivleresimit 01 janar 2023	(517,020,245)
htesa blerje te reja	40,395,299
Shtesa nga investimet	30,525,744
<b>Gjendja më 31 dhjetor 2023</b>	<b>313,422,047</b>
Shtesa nga investimet	55,674,199
<b>Gjendja më 31 dhjetor 2024</b>	<b>369,096,246</b>
<b>Amortizimi i Akumuluar</b>	
<b>Gjendja më 01 janar 2023</b>	<b>(581,072,172)</b>
Efkti i rivleresimit 01 janar 2023	581,072,172
Amortizimi i vitit	(45,302,388)
<b>Gjendja më 31 dhjetor 2023</b>	<b>(45,302,388)</b>
Amortizimi i vitit	(57,410,606)
<b>Gjendja më 31 dhjetor 2024</b>	<b>(102,712,994)</b>
<b>Vlera neto më 31 dhjetor 2023</b>	<b>268,119,659</b>
<b>Vlera neto më 31 dhjetor 2024</b>	<b>266,383,252</b>

## 8. Aktive me të drejtë përdorimi

	Ndertesa	Mjete transporti	Total
<b>Gjendja më 01 janar 2023</b>	<b>7,429,070</b>	<b>29,115,621</b>	<b>36,544,691</b>
Shtesa		63,446,390	63,446,390
Pakesime	(360,974)	(179,591)	(540,565)
<b>Gjendja më 31 dhjetor 2023</b>	<b>7,068,096</b>	<b>92,382,420</b>	<b>99,450,516</b>
Shtesa	7,359,878		7,359,878
Pakesime	(355,996)	(13,634,146)	(13,990,142)
<b>Gjendja më 31 dhjetor 2024</b>	<b>14,071,978</b>	<b>78,748,274</b>	<b>92,820,252</b>
<b>Amortizimi i Akumuluar</b>			
<b>Gjendja më 01 janar 2023</b>	<b>(2,682,720)</b>	<b>(5,823,124)</b>	<b>(8,505,844)</b>
Amortizimi i vitit	(2,357,466)	(15,014,154)	(17,371,620)
Pakesime	130,352	35,918	166,270
<b>Gjendja më 31 dhjetor 2023</b>	<b>(4,909,834)</b>	<b>(20,801,360)</b>	<b>(25,711,194)</b>
Amortizimi i vitit	(2,749,224)	(15,749,654)	(18,498,878)
Pakesime		3,017,591	3,017,591
<b>Gjendja më 31 dhjetor 2024</b>	<b>(7,659,058)</b>	<b>(33,533,423)</b>	<b>(41,192,481)</b>
<b>Vlera neto më 31 dhjetor 2023</b>	<b>2,158,262</b>	<b>71,581,060</b>	<b>73,739,322</b>
<b>Vlera neto më 31 dhjetor 2024</b>	<b>6,412,920</b>	<b>45,214,851</b>	<b>51,627,771</b>

OST sh.a. ka lidhur 3 kontrata qiraje me OE "ASG" sh.p.k. lidhur me automjetet e dhëna me qira.

- Kontrata e pare lidhur me 16 Nentor 2021 me afat maturimi 5 vjet, për një shumë totale 34 740 001 lekë.
- Kontrata e dyte lidhur me 14 Nentor 2022 me afat maturimi per 5 vjet, per nje shume totale 42,540,000 leke.
- Kontrata e trete lidhur me 28 prill 2023 me afat maturimi 5 vjet, per nje shume totale 34,680,000 leke.

OST sh.a. ka lidhur kontratë qiraje me "EL" sh.p.k. me qëllim dhënien me qira të një ndërtese për të shërbyer si magazinë. Afati i qirasë është 36 muaj dhe pagesa mujore e qirasë është 220,000 lekë. Kontrata u amendua me 26 prill 2022 dhe u nderpre para maturitetit me shtator 2024.

Me 2 gusht 2024 OST sh.a. ka lidhur kontratë të re qiraje me "KIARA FISH" sh.p.k. me qëllim dhënien me qira të një ndërtese ne Elbasan për të shërbyer si magazinë. Afati i qirasë është 2 vite dhe pagesa mujore e qirasë është 320,000 lekë.

Për të llogaritur aktivet me të drejtë përdorimi, është llogaritur vlera aktuale të pagesave të qirasë sipas afateve të tyre të maturimit dhe kushteve të kontratës. Shpenzimet e interesit janë llogaritur duke marrë në konsideratë normën e interesit sipas publikimit më të fundit nga Banka e Shqipërisë mbi normat mesatare të peshuara të interesit për kreditë e reja nga institucionet jofinanciare. Shpenzimet e zhvlerësimit janë llogaritur me metodën lineare gjatë jetës së qirasë.

Detyrimet e qirasë me 31 dhjetor 2024 dhe 31 dhjetor 2023 paraqiten si me poshtë:

	31 dhjetor 2024	31 dhjetor 2023
Pjesa afatshkurter	19,318,073	20,835,163
Pjesa afatgjate	35,220,777	59,681,953
<b>Total i detyrimeve te qirase</b>	<b>54,538,850</b>	<b>80,517,116</b>

Përveç kësaj, OST sh.a. aplikon përjashtimin e njohjes së qirasë me afat të shkurtër për qiratë afatshkurtra (ato kontrata qiraje që kanë një afat prej 12 muajsh ose më pak nga data e fillimit dhe nuk përmbajnë një opsion blerjeje). OST sh.a. aplikon gjithashtu përjashtimin mbi njohjen e qirave me vlerë të ulët për qiratë që konsiderohen të jenë me vlerë të ulët. Pagesat e qirasë për qiratë afatshkurtra dhe qiratë e pasurive me vlerë të ulët njihen si shpenzime me metodën lineare gjatë afatit të qirasë.

## 9. Aktivet financiare

Aktivete financiare përfshijnë investime në aksione dhe kredi të arkëtueshme nga palët si më poshtë:

	31 dhjetor 2024	31 dhjetor 2023
<b>Aktive financiare afatgjata</b>		
Entitete të tjera	5,603,600	5,603,600
Hua dhënë punonjësve	6,413,908	6,503,908
<b>Total i aktive financiare afatgjata</b>	<b>12,017,508</b>	<b>12,107,508</b>
<b>Aktive financiare afatshkurtra</b>		
Hua për palët e treta	20,000,000	20,000,000
Hua dhënë punonjësve	90,000	90,000
<b>Total i aktive financiare afatshkurtra</b>	<b>20,090,000</b>	<b>20,090,000</b>
<b>Total i aktive financiare</b>	<b>32,107,508</b>	<b>32,197,508</b>

Entitete të tjera përfshijnë pjesëmarrjen në kapital, të mbajtur me kosto historike, të South East Europe Capacity Allocation Office (SEE CAO) e cila është një shoqëri e vendosur në Mal të Zi dhe e themeluar së bashku me shoqëritë e transmetimit të Malit të Zi, Kroacisë, Greqisë, Kosovës, Bosnjë Hercegovinës dhe Turqisë.

Gjithashtu ne entitete të tjera përfshihet pjesëmarrja e OST sha, si aksionare me 57.25% të kapitalit themeltar ne Bursën Shqiptare të Energjisë - Alpex sha. Me Vendimin nr. 12 datë 08.09.2020, Këshilli Mbikëqyrës i OST sh.a., si dhe me Vendimin nr. 130 datë 05.10.2020, Asambleja e Përgjithshme e OST sh.a. – Ministria e Financave dhe Ekonomisë, miratuan pjesëmarrjen e OST sh.a., si aksionare në Shoqërinë Bursa Shqiptare e Energjisë Elektrike - ALPEX sh.a., si dhe Marrëveshjen e aksionarëve dhe Statutin e shoqërisë Bursa Shqiptare e Energjisë Elektrike - ALPEX sh.a., të cilat do të nënshkruheshin nga OST sh.a. dhe KOSTT sh.a

Hua për palët e treta lidhet me huanë e dhënë për Albgaz sh.a me vendimin nr. 22, datë 13 qershor 2017, të Këshillit Mbikëqyrës të OST sh.a. Afati i maturimit të kredisë është dy vite.

Sipas marrëveshjes mes OST dhe Albgaz Sh.a. huamarrësi ka për detyre kthimin e shumës së plote të huase me norme interesi 0 (zero) tek huadhënësi brenda dy viteve nga hyrja ne fuqi e kësaj marrëveshje. Me date 22/10/2019 është firmos Amendimi Nr.1 i marrëveshjes se mësipërme sipas të cilit Huamarrësi ka për detyrim kthimin e shumës së plote të huase tek Huadhënësi me norme interesi zero brenda tre viteve nga hyrja ne fuqi e marrëveshjes.

Me date 07/08/2020 është firmos Amendimi Nr.2 i marrëveshjes se mësipërme sipas të cilit Huamarrësi ka për detyrim kthimin e shumës së plote të huase tek Huadhënësi me norme interesi zero brenda katër viteve nga hyrja ne fuqi e marrëveshjes. Me date 28/07/2021 është firmos Amendimi Nr. 3 i marrëveshjes se mësipërme sipas të cilit Huamarrësi ka për detyrim kthimin e shumës së plote të huase tek Huadhënësi me norme interesi zero brenda pese viteve nga hyrja ne fuqi e marrëveshjes. Me vendimin nr 20 date 27/12/2023 te Keshillit Mbikqyres te OST sha eshte miratuar shtyrja e afatit te huase, Amendamenti nr 4 i marrëveshjes se mësipërme, sipas të cilit Huamarrësi ka për detyrim kthimin e shumës së plote të huase tek Huadhënësi me norme interesi zero brenda tetë viteve nga hyrja ne fuqi e marrëveshjes. Amendamenti nr.4 eshte firmos nga palet me date 15/01/2024.

## 10. Inventarët

	31 dhjetor 2024	31 dhjetor 2023
Materiale ndihmëse	225,632,861	228,698,289
Lëndë djegëse	12,775,052	18,709,915
Pjesë ndërrimi	130,566,753	130,911,888
Materiale të tjera	370,658,593	329,115,471
<b>Totali i inventarit</b>	<b>739,633,259</b>	<b>707,435,563</b>

## 11. Llogari të arkëtueshme e të tjera

Llogari të arkëtueshme e të tjera analizohen si më poshtë

	31 dhjetor 2024	31 dhjetor 2023
<b>Te arketueshme afatgjata</b>		
Klientë për mallra, produkte e shërbime	8,009,229,200	8,429,229,200
	<b>8,009,229,200</b>	<b>8,429,229,200</b>
<b>Te arketueshme afatshkurtra</b>		
Klientë për mallra, produkte e shërbime	10,107,579,832	11,088,038,523
Paradhënie për punonjësit	135,570	409,080
Shteti – TVSH e zbritshme	103,694,339	86,057,567
Debitorë të tjerë	969,675,384	976,739,566
Asete per tu mare nga KESH sha	73,069,514	73,069,514
Minus: provizioni për rënien në vlerë	(1,109,687,846)	(916,097,948)
	<b>10,144,466,793</b>	<b>11,308,216,302</b>
<b>Total</b>	<b>18,153,695,993</b>	<b>19,737,445,502</b>

Klientë për mallra, produkte e shërbime analizohen si më poshtë:

	31 dhjetor 2024	31 dhjetor 2023
OSHEE sha	17,213,028,111	18,194,790,682
KESH sha	27,922,768	151,257,985
Shoqeri private	875,858,153	1,171,219,055
<b>Total</b>	<b>18,116,809,032</b>	<b>19,517,267,722</b>

Pjesa me e madhe e të arkëtueshme nga OSHEE sh.a, më 31 dhjetor 2024 dhe 2023, lidhen kryesisht me shuma për shitjet e bëra në vitet paraardhëse.

Me 17 dhjetor 2020, Ministria e Financave dhe Ekonomisë së bashku me Ministrinë e Infrastrukturës dhe Energjisë miratuan “Planin e masave për uljen e detyrimeve të detyrueshme ne sektorin e energjisë elektrike”

Me 15 prill 2021 ndërmjet OSHEE sha dhe OST sha është firmosur “Marrëveshja për pagesën e detyrimeve të prapambetura” ne shumën 9,687,768,309 leke. Marrëveshja përfshin një skeme pagese duke filluar nga data 1 korrik 2021 për një shume minimale prej 360 milionë lekë ne vit ose 6.5% të faturave aktuale vjetore, të cilat do të shlyejnë tepricat e mbartura. Bazuar ne këtë marrëveshje shumat totale të papaguara Nga OSHEE sha kundrejt OST sha do të shlyhen deri ne vitin 2047.

Të arkëtueshmet nga OSHEE përfshinë gjithashtu vlerat 540,513,321.21 lekë dhe 1,760,983,525 lekë të cilat përfaqësojnë fatura të lëshuara nga OST për sistemimin e faturave të shërbimeve të balancimit për vitet 2016 dhe 2017 sipas vendimit të Entit Rregullator të Energjisë (ERE) nr. 110 datë 14.05.2018 janë të papranuara nga OSHEE sipas shkresës së OSHEE nr. 10615/1 datë 11.06.2018. Në bazë të të njëjtit vendim OST ka njohur të pagueshme ndaj KESH duke pranuar faturat me të njëjtën vlerë të lëshuara prej saj (shënimi 16). OSHEE ka ankimuar vendimin e ERE në Gjykatën Administrative të shkallës së parë e cila me vendim nr. 3851 datë 29.10.2018 ka vendosur rrëzimin e kërkesë padisë së OSHEE. Vendimi është ankimuar nga OSHEE në gjykatën e apelit dhe çështja është në proces.

OST nga ana e saj i është drejtuar gjykatës për të kërkuar njohjen e detyrimit nga OSHEE dhe shlyerjen e detyrimit me kërkesë padinë nr. 7475 datë 31.10.2018. Gjykata e Rrethit Gjyqësor Tiranë me vendim nr. 3809 datë 13.03.2019 vendosi pezullimin e gjykimit me arsyetimin se duke qenë se padia e OST është mbështetur në vendimin e ERE nr. 110 datë 14.05.2018, çështja nuk mund të zgjidhet pa u zgjidhur më parë çështja e ngritur nga OSHEE në gjykatën e apelit me vendim të formës së prerë.

Përgjatë vitit 2024 nuk ka ndodh asnjë ndryshim në statusin e çështjeve pasi pritet vendimi i Gjykatës Administrative të Apelit.

## 12. Parapagime dhe shpenzime të shtyra

Parapagimet për furnitorët kanë të bëjnë me parapagimet për furnitorët e mallrave dhe shërbimeve, kontraktuar për qëllim të ndërtimit të aktiveve të transmetimit.

	31 dhjetor 2024	31 dhjetor 2023
Parapagime për furnitore	781,372,573	1,379,751,355
Shpenzime të shtyra	87,670,095	101,034,926
	<b>869,042,668</b>	<b>1,480,786,281</b>

### 13. Mjete monetare në arkë e bankë

Mjetet monetare analizohen si më poshtë:

	31 dhjetor 2024	31 dhjetor 2023
Para në bankë	3,673,999,649	4,556,057,361
Garanci bankare	5,402,165	5,102,165
Cash kolateral	666,929,250	555,758,000
<b>Total</b>	<b>4,346,331,064</b>	<b>5,116,917,526</b>

Mjetet monetare dhe ekuivalentët e tyre, të cilat klasifikohen si aktive financiare të matura me koston e amortizuar, kanë qenë subjekt i matjes së provizionit "Qasjes së përgjithshme". Megjithatë, për shkak se llogaritë rrjedhëse janë në kërkesë, humbjet e pritshme 12-mujore dhe përgjatë gjithë jetës janë të njëjta. Kjo do të thotë se humbjet e pritshme kanë qenë jomateriale.

Rreziku i kredisë në mjete monetare dhe ekuivalentë të tyre është i kufizuar duke qenë se janë depozituar në banka me vlerësime të larta të përcaktuara nga agjencitë ndërkombëtare e kreditit.

31 Dhjetor 2024	Monedha	Vlerësimi i Moody's
American Bank of Investment ("ABI")	Lek	A3
National Commerce Bank ("BKT")	Lek	Caa1
Credins Bank	Lek	B1
Intesa SanPaolo	Lek	Baa2
Raiffeisen Bank Albania	Lek	A3
Tirana Bank	Lek	B1
Union Bank	Lek	B1
OTP Bank	Lek	Ba2

### 14. Kapitali

- Kapitali aksionar*

Numri total i aksioneve të zakonshme më 31 dhjetor 2023 ishte 32,057,279 aksione (2023: 25,055,608 aksione) me vlerë nominale 1,000 Lekë për aksion. Të gjitha aksionet e emetuara janë plotësisht të paguara.

Gjatë vitit 2024 ka pasur rritje kapitali bazuar në shkresën nr.537/2 dt. 16.05.2024 vendim i Asamblesë së Përgjithshme të Aksionarit nr. 19 datë 16/05/2024 "Mbi Pasqyrat Financiare të shoqërisë OST sha për vitin 2023", me anë të së cilës është caktuar eksperti për hartimin e raportit për rritjen e kapitalit nëpërmjet përfshirjes së shumave të rezervave të mbartura dhe të krijuara nga fitimi I vitit ushtrimor 2023 në kapital.

Regjistrimi ne QKB i rritjes së kapitalit është kryer në datën 09/08/2024.

	31 dhjetor 2024	31 dhjetor 2023
Gjendje më 01 janar	25,055,608,000	25,055,608,000
Rritje e kapitalit	7,001,671,000	
<b>Gjendje më 31 dhjetor</b>	<b>32,057,279,000</b>	<b>25,055,608,000</b>

- Rezerva të rivleresimit*

Rezervat e rivlerësimit në shumën ALL 7,321,245,340 lekë (2023: 7,805,859,990 leke) përfaqësojnë diferencën pozitive të rivlerësimit që vjen nga vlerësimi i pavarur i aktiveve afatgjata materiale dhe huave afatgjata me vlerën e drejtë në momentin fillestar dhe mbajtjen e tyre më pas me kosto të amortizuar.

- Rezerva ligjore*

Rezervat ligjore përfaqësojnë ndarjen e një pjese të fitimeve të pashpërndara në përputhje me ligjin nr. 9901 "Për sipërmarrësit dhe shoqëritë tregtare" të datës 14 prill 2008, i cili kërkon që të paktën 5% e fitimit, por jo më shumë se 10% e kapitalit mbahet si rezervë ligjore.

- Rezerva të tjera

	Nr. i vendimit	Data e vendimit	Total
<b>Balanca me 31 dhjetor 2022</b>			<b>13,868,508</b>
Rritje	30	31/05/2023	862,208,385
Zvogelim		31/12/2023	(365,048)
<b>Balanca me 31 dhjetor 2023</b>			<b>875,711,845</b>
Rritje	19	16/05/2024	5,250,460,275
Zvogelim	56	31/07/2024	(6,126,171,385)
Rritje		31/12/2024	1,138,517
<b>Balanca me 31 dhjetor 2024</b>			<b>1,139,252</b>

Rezervat e tjera janë krijuar nga mbajtja e fitimeve të mbartura.

Gjate vitit 2023 ne baze Vendimit te Asamblese se Pergjithshme te Aksionarit nr 30 date 31/05/2023, rezervat e tjera janë rritur me 862,208,385 lekë nga shpërndarja e rezultatit financiar të vitit 2022.

Gjate vitit 2024 ne baze Vendimit te Asamblese se Pergjithshme te Aksionarit nr 19 date 16/05/2024, "Mbi Pasqyrat Financiare të shoqërisë OST sha për vitin 2023" rezervat e tjera janë rritur me 5,250,460,275 lekë nga shpërndarja e rezultatit financiar të vitit 2023.

Gjithashtu gjate vitit 2024 ne baze te vendimit te Asamblese se Pergjithshme te Aksionarit nr 56 date 31/07/2024, rezervat e tjera jane zvogeluar me 6,126,171,385 leke si rezultat i perfshirjes se tyre ne kapitalin themeltar te shoqerise.

- Interesat e pakicës

Interesat e pakices me 31 dhjetor 2024 dhe 31 dhjetor 2023 paraqiten si më poshtë:

	31 dhjetor 2024	31 dhjetor 2023
Kapitali pakicës	106,875,000	106,875,000
Rezerva te tjera	374,923	(475,236)
Humbje e mbartur	(68,757,078)	(36,174,289)
Humbje e vitit financiar	(16,041,133)	(32,582,789)
<b>Total</b>	<b>22,451,712</b>	<b>37,642,686</b>

Interesat e pakices perfaqesojne pjesëmarrjen e KOSTT, si aksionare në Shoqërinë Bursa Shqiptare e Energjisë Elektrike - ALPEX sh.a., me 42.75% të kapitalit themeltar.

## 15. Huatë

	31 dhjetor 2024	31 dhjetor 2023
<b>Hua Afatgjata</b>		
Ministria e financave dhe ekonomisë	6,975,420,162	7,930,007,559
Marreveshje nën-huaje me KESH	1,823,245,297	2,170,133,338
<b>Totali i huasë afatgjatë</b>	<b>8,798,665,459</b>	<b>10,100,140,897</b>
<b>Hua Afatshkurtra</b>		
Ministria e financave dhe ekonomisë	7,377,400,252	8,194,761,054
Marreveshje nën-huaje me KESH	6,824,737,026	6,747,291,944
<b>Totali i huasë afatshkurter</b>	<b>14,202,137,278</b>	<b>14,942,052,998</b>
Ministria e financave dhe ekonomisë	14,352,820,413	16,124,768,613
Marreveshje nën-huaje me KESH	8,647,982,324	8,917,425,282
<b>Total Detyrime per hua</b>	<b>23,000,802,737</b>	<b>25,042,193,895</b>

Në momentin e ndarjes, KESH i ka nën-huazuar Shoqërisë (OST) disa hua nga institucione të ndryshme. Pas ndarjes së dy shoqërive, ndarja e huave midis OST dhe KESH u bazua në përqindjen e vlerësuar më 30 qershor 2006 dhe kjo përqindje u përdor për të transferuar pagesat e principalit dhe interesit tek OST. Gjithashtu, portofoli i huave te OST sha perbehet nga hua sovrane te cilat jane ofruar nga kreditore te huaj nen garancine e Qeverise Shqiptare. Qellimi i huave ka qene ndertimi i projekteve ne sistemin elektrik te transmetimit te energjise. Huatë kanë afate maturimi që variojnë nga 6 deri ne 42 vite.

Vlerat kontraktuale mesatare të interesit më 31 dhjetor 2024 dhe 31 dhjetor 2023 ishin si më poshtë:

	EUR	USD	CHF	KRW	YEN	ALL
<b>2024</b>	1.92%	1.24%	0.00%	2.50%	2.45%	0.75%
<b>2023</b>	1.92%	1.65%	0.00%	2.50%	2.45%	0.75%

Vlerat kontabël të huave të Shoqërisë që janë të shprehura në monedhat e mëposhtme:

	31 dhjetor 2024	31 dhjetor 2023
EUR	16,663,882,403	18,205,535,062
USD	2,336,869,778	2,691,389,363
CHF	960,404,305	1,013,699,703
JPY	365,595,317	404,063,905
KRW	2,546,223,793	2,554,644,519
ALL	127,827,141	172,861,343
<b>Total</b>	<b>23,000,802,737</b>	<b>25,042,193,895</b>

## 16. Llogari te pagueshme tregtare dhe të tjera

	31 dhjetor 2024	31 dhjetor 2023
<b>Detyrimet afatgjata</b>		
Furnitore për aktivet afatgjata materiale	1,467,223,010	1,013,249,456
Furnitore për mallra dhe shërbime	1,237,854,166	1,357,854,166
<b>Total</b>	<b>2,705,077,176</b>	<b>2,371,103,622</b>
<b>Detyrimet afatshkurtra</b>		
Furnitore për aktive afatgjata materiale	1,195,964,381	241,879,418
Furnitore për mallra dhe shërbime	9,257,700,374	10,313,521,380
Furnitore për fatura të pambërritura	202,847,587	287,012,221
Kreditore te tjere	1,425,077,409	983,572,580
Detyrime tatimore	99,281,839	77,092,663
<b>Totali</b>	<b>12,180,871,590</b>	<b>11,903,078,262</b>
<b>Totali</b>	<b>14,885,948,766</b>	<b>14,274,181,884</b>

Llogaritë e pagueshme tregtare afatshkurtra për aktivet afatgjata materiale lidhen kryesisht me punimet dhe materialet e furnizuara, por të pagueshme në vitin pasardhës.

Llogaritë e pagueshme afatgjata për aktivet afatgjata materiale lidhen me garancitë e performancës të pagueshme me mbarimin e kontratës së furnizimit.

Furnitorë për mallra dhe shërbime afatgjata përfaqësojnë detyrimin afatgjatë të “Marrëveshjes për pagesën e detyrimeve të prapambetura” të firmosur ndërmjet KESH sha dhe OST sha. Referuar pikes 2 të marrëveshjes “Pagesa e detyrimit” palet bien dakort që OST sha do të paguaje të gjithë detyrimin në pagesa mujore referuar Aneksit 1 të saj, duke filluar nga data 30.10.2021 derisa ky detyrim të shlyhet plotësisht.

Gjithashtu në llogarinë furnitorë për mallra dhe shërbime janë përfshirë fatura të lëshuara nga KESH për sistemin e faturave të shërbimeve të balancimit për vitet 2016 dhe 2017 në vlerat 510,698,715 lekë dhe 1,760,983,525 lekë, sipas vendimit të Entit Rregullator të Energjisë (ERE) nr. 110 datë 14.05.2018.

Furnitorë për faturat e pambërritura përbëhet nga fatura të cilat janë lëshuar pas datës 31 dhjetor 2024 por që i korrespondojnë detyrimeve të krijuara gjatë vitit 2024.

## 17. Grante

Grantet analizohen si me poshtë;

	31 dhjetor 2024	31 dhjetor 2023
Grante të tjera nga KESH sh a	5,883,827	6,178,586
Grante nga OSHEE sh.a	207,883,140	227,448,503
Grante të tjera për Linjë paraburgimi Fier	6,825,866	6,999,415
Grante të tjera për Linjë paraburgimi Elbasan	6,970,036	7,264,455
Grant shtylla 6/1 për linjën 110 KV "Elbasan – Metalurgji"	1,245,502	1,274,893
Grante për pjesët rezervë "Devoll Hydropower" Elbasan	24,146,587	24,146,587
Grante Linja e tensionit të larte Hec Peshqesh	39,652,858	40,634,603
Grante nga KfW Linja 400KV Tiranë Podgorice	294,268,962	302,338,340
Grante nga KfW Linja 400KV Tiranë Prishtinë	42,887,455	43,963,253
Grante nga KfW Linja Shqipëria e jugut	75,476,735	77,646,928
Grante kontejnerë nga firma C&G D.O.O	3,325,853	3,325,853
Grant – KfW dhe EU për Linjën 400 kV Shqipëri - Maqedoni	666,409,396	427,125,747
Grant- Flexitranstore & Farcross	9,507,971	9,507,971
Grant CWI Transformator 110/10 kV 5MVA-Metalurgji 2	1,695,096	1,750,661
Grant nga Vodafone- Telefona	30,036	25,624
Grant - Automjete nga TAP	767,316	
Grant – Projekti USAID/USEA – Just and Secure Energy Transition	4,801,144	
<b>Totali</b>	<b>1,391,777,780</b>	<b>1,179,631,419</b>

Grantet lidhen me kostot dhe aktivet, dhe përfshijnë grante direkt nga qeveria ose nga donatorë për qeverinë shqiptare lidhur me aktivitetet e Shoqërisë dhe për të financuar aktivet.

Levizjet në grante paraqiten si me poshtë;

	31 dhjetor 2024	31 dhjetor 2023
Gjendja më 1 janar	1,179,631,419	1,155,575,856
Amortizimi i granteve gjate vitit	(46,949,290)	(95,533,825)
Grante te marra gjate vitit	259,095,651	119,589,388
<b>Gjendja më 31 dhjetor</b>	<b>1,391,777,780</b>	<b>1,179,631,419</b>

## 18. Tatimi i shtyrë mbi fitimin

Tatimi i shtyre njihet me diferencat e përkohshme ne mes të vlerave kontabël të aktiveve dhe detyrimeve për qëllime të raportimit financiar dhe të shumave të përdorura për qëllime tatimi.

Me 31 dhjetor 2024 , Shoqëria ka njohur detyrime per tatime te shtyra ne lidhje me diferencat e perkohshme te krijuara nga diferencat midis vlerës se mbetur te aktiveve afatgjata materiale sipas SNRF dhe vlerës se tyre tatimore ne shumen 47,731,952 leke (per 2023: 27,673,964 leke). Tatimet e shtyra maten sipas normave tatimore qe priten te aplikohen tek diferencat te perkohshme ne kohen kur ato kthehen mbrapsht, duke perdorur norma tatimore te miratuara ne periudhen raportuese.

Tatimi i shtyrë llogaritet bazuar në normën tatimore të miratuar prej 15% (2023: 15%).

	31 dhjetor 2024	31 dhjetor 2023
Detyrime të shtyra tatimore	1,481,961,179	1,529,693,130
<b>Më 1 janar</b>	<b>1,529,693,130</b>	<b>781,655,599</b>
Regjistruar në të ardhurat gjithëpërfshirëse	-	775,711,496
Përfshirë ne rezultatin neto	(47,731,951)	(27,673,965)
<b>Më 31 dhjetor</b>	<b>1,481,961,179</b>	<b>1,529,693,130</b>

Lëvizjet në detyrimet e shtyra tatimore gjatë vitit janë si vijon:

	Aktive Afatgjata Materiale
<b>Me 01 janar 2023</b>	<b>781,655,599</b>
Regjistruar në të ardhurat gjithëpërfshirëse	775,711,496
Regjistruar në pasqyrën e të ardhurave dhe shpenzimeve	(27,673,965)
<b>Me 31 dhjetor 2023</b>	<b>1,529,693,130</b>
Regjistruar në të ardhurat gjithëpërfshirëse	
Regjistruar në pasqyrën e të ardhurave dhe shpenzimeve	(47,731,951)
<b>Me 31 dhjetor 2024</b>	<b>1,481,961,179</b>

## 19. Parapagimet nga klientë

Parapagimet nga kliente analizohen si më poshtë;

	31 dhjetor 2024	31 dhjetor 2023
SEE CAO	222,641,497	-
<b>Totali</b>	<b>222,641,497</b>	<b>-</b>

Parapagimet nga klientë përfaqësojnë shërbime të faturuara në avance ndaj shoqërisë SEE CAO për rezervim të drejtash transmetimi për muajin janar 2023 dhe të arkëtuara në dhjetor 2023.

## 20. Të ardhura të shtyra

	31 dhjetor 2024	31 dhjetor 2023
SEE CAO	33,170,970	218,103,124
<b>Totali</b>	<b>33,170,970</b>	<b>218,103,124</b>

Të ardhura të shtyra përfaqësojnë shërbime të faturuara në avance ndaj shoqërisë SEE CAO për rezervim të drejtash transmetimi për muajin janar 2025.

## 21. Te ardhura nga veprimtaritë e shfrytëzimit

Të ardhura nga veprimtaritë e shfrytëzimit analizohen si më poshtë;

	31 dhjetor 2024	31 dhjetor 2023
Të ardhura nga shërbimet e transmetimit	6,317,804,956	6,027,380,065
Të ardhura nga alokimet e kapaciteteve	1,369,835,502	2,507,858,138
Të ardhura nga disbalancat e energjisë	1,614,051,177	1,313,422,828
Të ardhura nga transmetimi ndërkufitar	82,697,329	16,369,638
Të ardhura nga transmetimi i të dhënave	14,772,882	39,964,610
Të ardhura nga grantet	46,949,290	95,533,824
Të tjera	107,363,235	84,034,670
<b>Totali</b>	<b>9,553,474,371</b>	<b>10,084,563,773</b>

## 22. Shpenzime për materiale

Shpenzime për materiale analizohen si më poshtë;

	31 dhjetor 2024	31 dhjetor 2023
Materiale konsumi	48,324,382	62,079,020
Lendë djegëse	38,104,472	40,128,424
Të tjera	2,456,642	1,853,289
<b>Totali</b>	<b>88,885,496</b>	<b>104,060,733</b>

## 23. Kosto transmetimi

Kosto transmetimi analizohen si më poshtë;

	31 dhjetor 2024	31 dhjetor 2023
Shpenzime të transmetimit ndërkufitar	164,486,686	377,555,076
Humbje teknike gjate transmetimit	1,971,564,655	2,123,727,583
Shërbimet ndihmëse – KESH	365,156,343	806,239,242
<b>Totali</b>	<b>2,501,207,684</b>	<b>3,307,521,901</b>

Mekanizmi tek i cili bazohet llogaritja e shpenzimeve të transmetimit nderkufitar është “PAN-EUROPEAN INTER-TSO COMPENSATION MECHANISM”.

Ky mekanizëm është projektuar për të kompensuar palët për shpenzimet që lidhen me humbjet që rezultojnë nga mbartja e flukseve të energjisë në sistemet e tyre. Perlllogaritja e pagesave për këto mekanizëm kryhet nga DATA administrator, Swissgrid dhe Amprion dhe pagesat janë në propozicion të drejte me marrëdhëniet e shkëmbimit të energjisë me shtetet e tjera.

OST i mban kostot që krijohen në formën e humbjeve teknike në sistemin e transmetimit në kuadrin e modelit të tregut të energjisë që aplikohet nga viti 2008 e në vazhdim.

Në bazë të Ligjit Nr. 43/2015 për sektorin e energjisë elektrike, Operatori i Sistemit të Transmetimit siguron energjinë elektrike për të mbuluar humbjet në rrjet, shërbimet e balancimit ose ato ndihmëse të nevojshme për funksionimin e sistemit, me bazë tregu.

Prej datës 12.04.2023, me fillimin e operimit të ALPEX, OST sh.a. blen në bursë energjinë e nevojshme për mbulimin e humbjeve.

Në bazë të Kodit të Transmetimit dhe Manualit të Operimit të ENTSO-E (SO-GL), OST duhet të prokurojë rezervën balancuese të nevojshme për ruajtjen e balancës të zonës së kontrollit në mënyrë të vazhdueshme.

#### 24. Shpenzime të tjera nga veprimtaritë e shfrytëzimit

Shpenzime të tjera nga veprimtaritë e shfrytëzimit analizohen si më poshtë;

	31 dhjetor 2024	31 dhjetor 2023
Qira	11,953,311	10,808,286
Mirëmbajtje dhe riparime	142,883,478	164,162,269
Sigurime	3,384,811	16,205,159
Kërkime, trajnime dhe studime	31,049,555	75,417,243
Personel jashtë njësisë	201,986,601	234,359,301
Shpenzime për patenta, licenca	36,251,823	35,663,035
Publicitet, reklama	366,012	276,869
Transferime, udhëtime, dieta	22,223,821	18,609,630
Shpenzime postare dhe telekomunikimi	12,371,125	11,758,757
Shpenzime për shërbimet bankare	2,781,890	1,928,120
Taksa dhe tarifa vendore	2,782,328	7,507,993
Taksa e regjistrimit	1,881,187	1,986,820
Tatime të tjera	75,361	70,950
Shpenzime për pritje dhe përfaqësime	2,999,870	1,272,710
Gjoha dhe dëmshpërblime	344,328,196	239,336,807
Nxjerrje aktivesh jashtë përdorimit	74,988,634	-
Tarifa antaresimi	121,468,306	115,168,841
Shpenzime të tjera	50,968,752	96,950,523
<b>Totali</b>	<b>1,064,745,061</b>	<b>1,031,483,313</b>

Shpenzime për personel jashtë njësisë përfaqësojnë shpenzime të kryera për auditimin ligjor për çertifikimin e pasqyrave financiare të konsoliduara, shërbime vlerësimi, rritje kapitali si dhe shërbimi për ruajtjen fizike të aktiveve të detajuara si më poshtë:

	31 dhjetor 2024	31 dhjetor 2023
Vlerësim i aseteve dhe detyrimeve	1,860,000	1,860,000
Auditim i pasqyrave financiare nga auditues ligjore caktuar nga MEKI	5,700,000	5,700,000
Auditim i pasqyrave financiare nga shoqëri e pavarur audituese	2,300,000	1,250,000
Rritje kapitali e shoqërisë	1,800,000	
Këshilli Mbikëqyrës	7,569,291	6,436,621
Shërbim konsulence dhe auditim për kontrollet e sigurisë	3,726,000	3,920,000
Vlerësim i aktiveve afatgjata materiale		48,510,000
Vlerësim i materialeve të nxjerra jashtë përdorimi	5,700,000	
Anetare të komisionit të posaçem të shpronësimeve, akt ekspertime	340,000	450,000
Roje private	172,991,310	166,232,680
<b>Total</b>	<b>201,986,601</b>	<b>234,359,301</b>

Vlerësimi i asetëve dhe detyrimeve është kryer për të dy vitet nga shoqëria Deloitte Albania procedurë e tenderuar nga OST sh.a në bazë të kërkesave të Bankës Botërore dhe donatorëve të huaj.

Auditimi ligjor i pasqyrave financiare të OST sha per vitin 2023 (shpenzim i vitit 2024) është kryer nga shoqëria Mazars shpk, Studio Viar Consulting shpk, shoqëria Crowe AL shpk, shoqëria Moore Albania shpk si dhe zj. Rajmonda Reveli përkatësisht me tarifën 1,140,000 lekë (pa tvsh) secili.

Auditimi ligjor i pasqyrave financiare të Alpex sha per vitin 2023 (shpenzim i vitit 2024) është kryer nga shoqëria L.E.A.L Auditing shpk dhe Studio Viar Consulting shpk, përkatësisht me tarifën 400,000 lekë (pa tvsh) secili.

Auditimi i pasqyrave financiare nga një shoqëri e pavarur audituese (kusht i vendosur në marrëveshjet e huave afatgjata lidhur me Bankën Botërore dhe donatorë të huaj), procedurë e tenderuar nga OST, në vitin 2023 është kryer nga shoqëria Grant Thornton sh.p.k ndersa në vitin 2024 nga shoqëria Mazars shpk.

Zmadhimi i kapitalit gjate vitit 2024 si rezultat i perfshirjes ne kapital te fitimeve te pashperndara dhe rezervave te tjera eshte kryer nga zj. Anita Pulaj

Vlerësimi i aktiveve afatgjata materiale, është kryer nga grupi i ekspertëve të jashtëm të caktuar me Vendim të Asamblesë së Aksionarit nr. 99 date 15/09/2022 “Për rivlerësimin e asetëve të shoqërisë OST sh.a”. Grupi i ekspertëve përbëhet nga zj. Vullnetare Cela (Hoxha) dhe Studio Load shpk si vlerësues të çertifikuar të pasurive të paluajtshme; si dhe zj. Fatime Alliu, zj. Engjellushe Rami, zj. Mimoza Cara, z. Egin Kocollari dhe z. Ilia Cece si auditues ligjorë , perkatesisht me tarifat 9,900,000 leke (pa tvsh) secili.

Lidhur me kete sherbim, gjate vitit 2023 eshte paguar 70% e vleres se kontrates perkatesisht 6,930,000 leke (pa tvsh) secili si pjese e mbetur pas paradhenies se paguar gjate vitit 2022 ne perputhje me kontraten e firmosur mes paleve

Gjate vitit 2024 eshte kryer procedura per vleresimin e asetëve dhe materialeve te dala jashte perdorimit nga Studio Load shpk.

## 25. Shpenzime personeli

Shpenzime personeli analizohen si më poshtë;

	31 dhjetor 2024	31 dhjetor 2023
Pagat dhe shpërblimet e personelit	947,308,175	816,843,009
Sigurimet shoqërore dhe shëndetsore	184,840,119	161,803,035
Kompesime shpenzimesh për personelin	307,374,308	232,909,147
<b>Totali</b>	<b>1,439,522,602</b>	<b>1,211,555,191</b>

Numri mesatar i punonjësve për vitin 2024 ishte 766 (31 dhjetor 2023: 765)

## 26. Provigjione/fshirje të llogarive

Provizionet për llogaritë e arkëtueshme për vitin e mbyllur më 31 dhjetor 2024 dhe 31 dhjetor 2023 paraqitet si më poshtë:

	31 dhjetor 2024	31 dhjetor 2023
Provigjon i llogarive te arketueshme	(188,831,523)	(121,421,566)
Provigjon i ceshtjeve gjyqësore	(4,758,375)	
<b>Totali</b>	<b>(193,589,898)</b>	<b>(121,421,566)</b>

Shoqëria OST sha ka njohur një provizion 100% kundrejt të gjitha llogarive të arkëtueshme mbi 365 ditë vonesë, sepse eksperiencia historike ka treguar se këto llogari janë përgjithësisht të parekuperueshme ndersa per llogarite e arketueshme me me pak se 365 dite vonese eshte perdorur norme humbje 4.1%.

Shoqëria Alpex sha më 31 Dhjetor 2024 ka njohur provizion dy çështje gjyqësore të hapura kundrejt saj, nga dy ish punëmarrës të Shoqërisë. Këto çështje janë në proces gjykimi. Bazuar në kërkesat është parashikuar një dëmshpërblim prej 15 paga mujore në vlerën 4,758,375.00 Lekë, shumë e cila është vendosur në provizionet e ketij viti financiar.

## 27. Të ardhura dhe shpenzime financiare neto

	31 dhjetor 2024	31 dhjetor 2023
Shpenzime për interesa	(583,901,369)	(413,758,538)
Shpenzime financiare		(789,740)
Fitime neto nga kursi i këmbimit në aktivitetet financiare	838,884,340	2,264,916,627
Te ardhura nga interesat, kredite dhe depozitat	10,342,147	6,809,240
<b>Totali</b>	<b>265,325,118</b>	<b>1,857,177,589</b>

Shpenzimet financiare të njohura nga Grupi gjatë viteve 2024 dhe 2023 lidhen me interesat për huatë. Shpenzimet e interesit lidhen me kostot për aktivet që janë gati për përdorimin e tyre të synuar.

## 28. Shpenzimi i tatimit mbi fitimin

OST e përcakton tatimin në fund të vitit në përputhje me legjislacionin tatimor shqiptar. Në vitin 2024 norma e tatimit mbi fitimin ishte 15% e të ardhurës së tatueshme (2023: 15%).

	31 dhjetor 2024	31 dhjetor 2023
Tatimi mbi fitimin e periudhës	459,236,193	679,465,167
Tatimi i shtyrë mbi fitimin (Shënimi 17)	(47,731,951)	(27,673,965)
<b>Totali</b>	<b>411,504,242</b>	<b>651,791,202</b>

Në vijim jepet një rakordim i tatimit mbi fitimin i përlogaritur në bazë të normës së tatimit të aplikueshme ndaj shpenzimit të tatim fitimit:

	Norma	31 dhjetor 2024	Norma	31 dhjetor 2023
Fitimi para tatimit		<b>2,172,101,221</b>		<b>6,146,008,703</b>
Tatimi i përlogaritur me normën	15.26%	331,443,651	15.19%	933,333,863
Tatimi i përlogaritur për shpenzime të pazbritshme	5.88%	127,792,542	2.17%	133,347,421
Te ardhura te patatueshme				(387,216,117)
<b>Shpenzimi i tatimit mbi fitimin</b>	<b>21.14%</b>	<b>459,236,193</b>	<b>17.36%</b>	<b>679,465,167</b>

Në përcaktimin e shumës së tatimit aktual dhe të shtyrë shoqëria merr parasysh ndikimin e pozicioneve të pasigurta tatimore dhe nëse taksa dhe interesa të tjera mund të jenë të detyrueshme.

Drejtimi beson se përlogaritjet e tij të detyrimeve tatimore janë të përshtatshme për të gjitha vitet e hapura fiskale bazuar në vlerësimin prej tij të shumë faktorëve, përfshirë interpretimin e ligjit mbi tatimet dhe eksperiencat e mëparshme. Ky vlerësim mbështetet në çmuarje dhe supozime dhe mund të përfshijnë një seri gjykimesh për ngjarjet e ardhshme.

Shoqëria mund të ndryshojë gjykim nën dritën e informacionit të ri që mundësohet, në lidhje me përshtatshmërinë e detyrimeve tatimore ekzistuese. Këto ndryshime ndaj detyrimeve tatimore do të ndikojnë shpenzimin tatimor gjatë periudhës në të cilën ky përcaktim bëhet.

## 29. Palët e lidhura

OST kontrollohet nga Ministria e Ekonomisë, Kultures dhe Inovacionit e cila zotëron 100% të aksioneve të saj. Transaksionet, të drejtat dhe detyrimet me palet e lidhura paraqiten si më poshtë:

	31 dhjetor 2024	31 dhjetor 2023
<i>(a) Shitje mallrash dhe shërbimesh</i>		
Shitje mallrash:		
OSHEE sh.a	6,777,140,643	6,655,620,597
KESH sh.a	863,398,813	332,627,429
	<b>7,640,539,456</b>	<b>6,988,248,026</b>
<i>(b) Blerje mallrash dhe shërbimesh</i>		
OSHEE sh.a	153,564,051	90,497,264
KESH sh.a	3,624,247,391	4,024,175,874
	<b>3,777,811,442</b>	<b>4,114,673,138</b>
<i>(c) Shpërblimi i drejtuesve kryesorë</i>		
Paga dhe shpërblime të tjera afat-shkurtra për punonjësit	63,541,741	57,638,438
Këshilli Mbikëqyrës	7,569,291	6,436,620
	<b>71,111,032</b>	<b>64,075,058</b>
<i>(d) Balancat e fund-vitit me palet e lidhura</i>		
Llogari të arkëtueshme nga palët të lidhura:		
Autoritetet fiskale (tatim fitim I parapaguar)	195,365,136	
Autoritetet fiskale (TVSH)	103,694,339	86,057,567
OSHEE sh.a	17,213,028,111	18,194,790,682
KESH sh.a	27,922,768	151,257,985
	<b>17,540,010,354</b>	<b>18,432,106,234</b>
<i>(e) Llogari të pagueshme ndaj palëve të lidhura</i>		
Ministria e Financave të Republikës së Shqipërisë		
KESH sh.a	9,300,302,854	10,046,722,454
OSHEE sh.a	376,841,385	949,142,662
Autoritetet fiskale (tatim mbi të ardhurat personale)	10,973,687	7,754,354
Autoritetet fiskale (sigurime shoqërore)	28,651,067	23,370,834
Autoritetet fiskale (tatim në burim)	816,808	829,062
Autoritetet fiskale (tatim fitimi)		173,778,953
	<b>9,717,585,801</b>	<b>11,201,598,319</b>
<i>(f) Kredi dhe hua dhene palëve të lidhura</i>		
ALBGAZ	20,000,000	20,000,000
	<b>20,000,000</b>	<b>20,000,000</b>
<i>(g) Kredi dhe hua nga palë të lidhura</i>		
KESH sh.a	8,647,982,324	8,917,425,282
Ministria e Ekonomisë dhe Financave e Republikës së Shqipërisë	14,352,820,413	16,124,768,613
	<b>23,000,802,737</b>	<b>25,042,193,895</b>

Huatë e marra nga OST sha janë garantuar nga Qeveria e Shqipërisë.

## 30. Detyrime të mundshme

Në rrjedhën normale të biznesit, shoqëria ka hasur në kërkesa ligjore dhe gjyqësore; Drejtimi konsideron se nuk do të ketë humbje materiale në lidhje me pretendimet e tjera të mbetura deri më 31 dhjetor 2024. Bazuar në kontratën nr. 1008 datë 02.02.2018 "Marrëveshja për trajtimin e të drejtave dhe detyrimeve të OST Security Sha" ndërmjet Shoqërisë OST sh.a dhe OST Security, OST ka detyrime të kushtëzuara lidhur me pretendimet për proceset e vazhdueshme ligjore kundër OST Security Sh.a në shumën 20,279,000 lekë (2023: 22,466,500 lekë).

Më 31 dhjetor 2024, OST kishte angazhime në shumën 6,104,967 mijë lekë (2023: 4,251,183 mijë lekë) lidhur me projektet për ndërtimin e aseteve për transmetimin e energjisë.

## 31. Ngjarje pas datës së raportimit

Nuk ka ngjarje të rëndësishme të cilat do të kërkonin korigjim të pasqyrave financiare të ndodhura midis datës së raportimit 31 dhjetor 2024 dhe datës së autorizimit të këtyre pasqyrave financiare.

Autostrada Tiranë - Durrës, Km 9 , Yrshek, Kashar,  
Tiranë  
Tel +355 4 2225581,  
Fax +355 4 2225581,  
[info@ost.al](mailto:info@ost.al),  
[www.ost.al](http://www.ost.al)